



Loving music

Multi Installation Gauge

User manual
Bedienungsanleitung



Picture similar /
Abbildung ähnlich



User manual 2 - 6



Bedienungsanleitung 7 - 11

1. Package contents

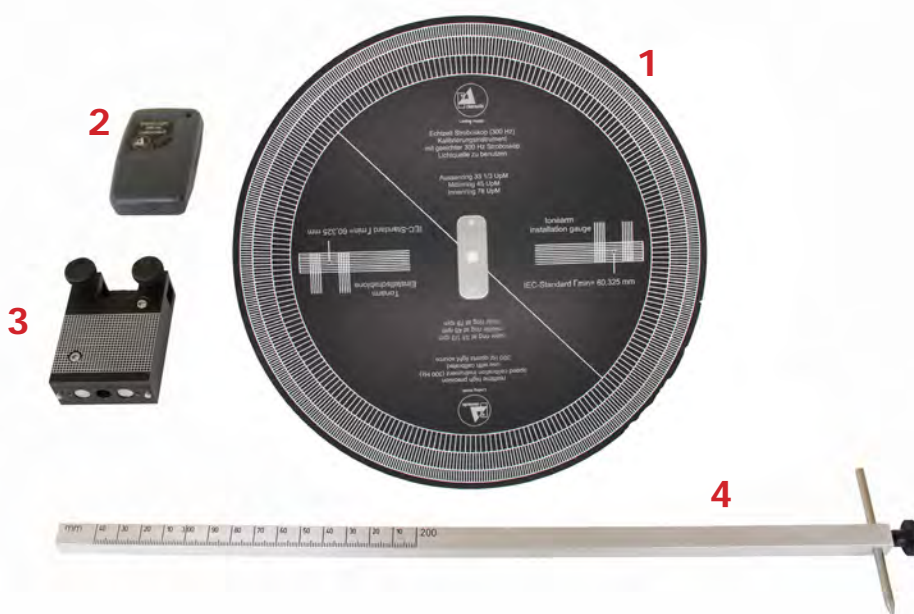

1.	Scale plate	4.	Ruler with pre-mounted centre pin
2.	Speed light	5.	User manual (not shown)
3.	Mounting block		

2. Cartridge alignment gauge



Using the Clearaudio cartridge alignment gauge

It is essential to ensure that the distance between the turntable spindle and the centre of the tonearm bearing is correct (as per the arm manufacturer's instructions). For **Clearaudio** radial tonearms this distance is 222mm for 9" models or 295mm for 12" models. For different tonearm lengths and/or for other manufacturers' tonearms, please refer to the relevant user manual.

To measure the distance, place the alignment gauge on the turntable spindle and align the centre pin with the centre of the tonearm bearing. Use the ruler to measure the distance between the turntable spindle and the centre of the tonearm bearing. If the distance is not correct then the tonearm must be adjusted, again following the guidelines from the relevant user manual.

Once the tonearm is correctly positioned you can lock the ruler in place using the two knurled screws on the mounting block.

Now you can remove the stylus protector and begin the adjustment of the cartridge.



Please proceed carefully so as not to damage the cartridge.

Make sure that the cartridge is loosely mounted in the headshell. Carefully lower the cartridge onto the scale plate.

The goal is for the stylus to land in the centre of the reference point (Pic. 1) and for the cartridge body to be parallel to the lines on the scale plate (Pic. 2). To achieve this, you will need to gently move the cartridge within the headshell: backwards, forwards and rotationally.

Please note:

Do not adjust the cartridge while it is resting on the scale plate; always use the lever to lift it before adjusting, then lower it again afterwards to check.

After completing the adjustment, tighten the cartridge mounting screws to secure the cartridge in the headshell. Check the alignment again after tightening the screws (as the action of tightening can cause a very slight movement) and adjust again if necessary.

You have now completed the alignment of your tonearm and cartridge.



Pic. 1: Reference point



Pic. 2: Alignment of the cartridge

The **Clearaudio** *Stroboscope test record* and 300Hz *speed light* enable you to make extremely precise speed adjustments to your turntable.

Dramatic sound improvements can be achieved with precisely calibrated speeds. There are three speed settings: 33.3rpm, 45rpm and 78rpm (starting from the outer diameter).



By using the *speed light* (AC039) you achieve an even more accurate setting, completely independent of the mains electricity frequency of your country. The 300Hz calibrated light, used as an external light source, is unaffected by the potential power fluctuations that can influence the result when using regular mains powered light. The 300Hz frequency of the *speed light* is generated by a stabilized quartz oscillator and enables a very exact adjustment.

Please put the *Stroboscope test record* on your turntable with the rings of fine stroboscope lines facing upward. The *Stroboscope test record* will measure three different speeds: the outer ring indicates the speed at 33.3rpm, the middle ring 45rpm and the innermost ring indicates the speed at 78rpm.

Now start the turntable motor and select the speed that you wish to measure.

Press the button of the speed light and hold it over the scale so that it shines onto the strobe ring. The lines of the strobe ring indicating the chosen speed should appear to be stationary. If they are moving, then adjust the turntable speed according to the turntable user manual until the lines do not appear to move.

- If the lines move clockwise, the speed is too fast.
- If the lines move anti-clockwise, the speed is too slow.

Once you have set the exact speed, you can enjoy the full potential of your vinyl collection.

Technical data:

Speed light

Light source: Blue LED / 300Hz precision light source (calibrated)
Battery: V 23GA – 12V – alkaline (Art.-No.: AC039/B)

Please note:

An insufficient battery voltage can lead to inaccurate measurement results, even if the voltage is still sufficient to light the blue LED.

In case of extreme fluctuations of the measurement results, we recommend replacing the battery.

1. Lieferumfang

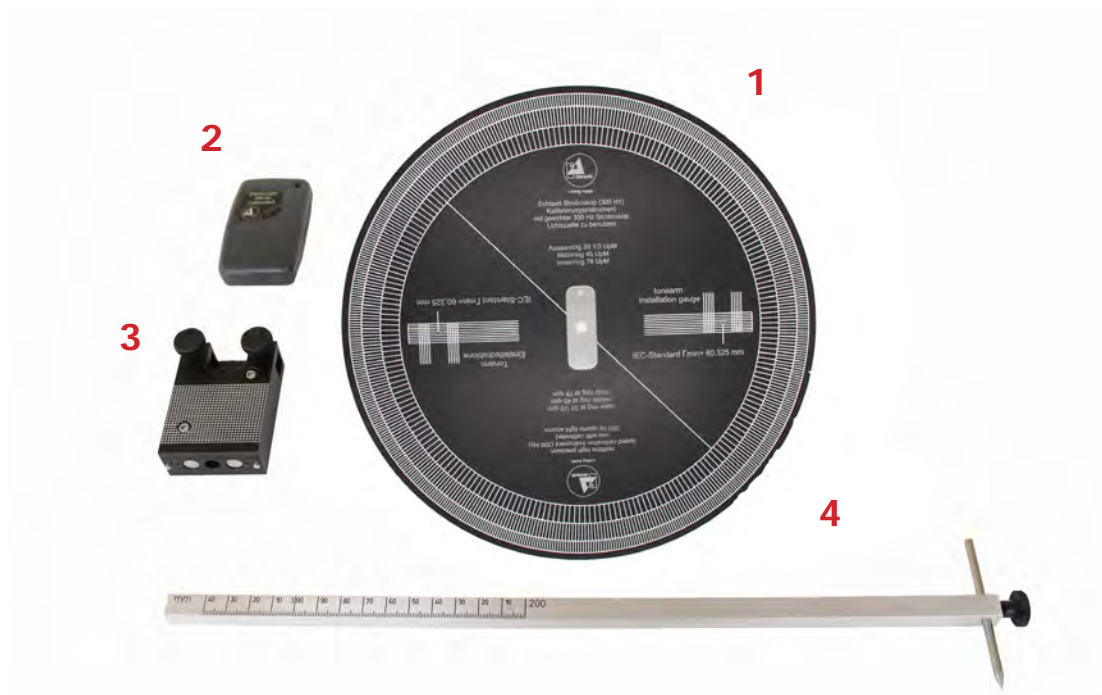

1.	Skalenplatte	4.	Lineal mit vormontierten Einstelldorn
2.	Speed Light	5.	Nicht abgebildet: Bedienungsanleitung
3.	Halteblock		

2. Cartridge alignment gauge



Benutzung der clearaudio IEC Einstellschablone

Um die IEC Einstellschablone verwenden zu können, stellen Sie zuerst den benötigten Abstand zwischen Plattentellerspindel und Drehpunkt des Tonarms, mithilfe des Lineals ein und fixieren Sie diesen Punkt mit den beiden Rändelschrauben des Halteblocks.

Für alle **clearaudio** 9 Zoll Radialtonarme ist der Abstand 222 mm. (Für andere Tonarmlängen oder Tonarme anderer Hersteller, beachten Sie bitte den Hinweis in der jeweiligen Bedienungsanleitung.)



Setzen Sie nun die Einstellschablone auf die Plattentellerspindel und richten Sie den Einstellhorn auf den Drehpunkt des Tonarmes aus.

Sollte der Abstand nicht stimmen, muss der Tonarm nachjustiert werden, auch hier halten Sie sich an die Vorgaben der jeweiligen Bedienungsanleitung.

Nachdem Sie den Abstand korrekt eingestellt haben, können Sie nun den Nadelschutz entfernen und mit der Justage des Tonabnehmers beginnen.

Gehen Sie hierbei bitte äußerst vorsichtig vor, um den Tonabnehmer nicht zu beschädigen!

Stellen Sie sicher, dass der Tonabnehmer locker im Headshell montiert ist. Senken Sie den Tonabnehmer vorsichtig über der Skalenplatte ab, so dass der Diamant mittig auf dem Referenzpunkt liegt (Abb. 1). Nun können Sie auch die Ausrichtung des Tonabnehmers kontrollieren, in dem Sie von oben auf den Tonabnehmer schauen und den Körper parallel zu den Linien auf der Skalenplatte zentrieren (Abb.2).

Bitte beachten:

Richten Sie Tonabnehmer niemals aus solange dieser abgesenkt ist, zur Justage immer den Lift betätigen und anschließend zur Kontrolle erneut absenken.



Abb. 1: Referenzpunkt



Abb. 2: Ausrichtung des Tonabnehmers

3. Stroboscope Testrecord



User manual / Bedienungsanleitung

Die **clearaudio** *Stroboscope Testrecord* erfüllt die höchsten Ansprüche an eine exakte Einstellung der Geschwindigkeit Ihres Plattenspielermotors. Ein optimales Klangerlebnis kann nur mit einer exakt eingestellten Motordrehzahl erreicht werden.

Zur Einstellung der exakten Geschwindigkeit wählen Sie bitte zunächst die Plattenseite mit der Skalierung zur Geschwindigkeiteinstellung.

Die Skala ist noch einmal in drei verschiedene Ablesemöglichkeiten eingeteilt: 33,3 Hz, 45 Hz und 78 Hz (von Außen nach Innen). Schalten Sie Ihren Plattenspieler ein und warten Sie bis der Plattenspieler seine Nenndrehzahl erreicht hat.



Mit Hilfe des mitgelieferten *Speed Lights* (AC039) erreichen Sie eine Einstellung der genauen Geschwindigkeit, unabhängig von der Netzfrequenz Ihres Landes. Das blaue 300 Hz Licht dieser externe Lichtquelle ist auch von eventuellen Netzschwankungen unabhängig, die bei normalem Licht das Ergebnis verfälschen könnten. Die 300 Hz des *Speed Lights* werden durch einen quarzstabilisierten Oszillator erzeugt und ermöglichen somit eine sehr exakte Einstellung.

Wenn der Eindruck entsteht, dass die waagrechten Striche auf der Skala wandern, so sollte die Geschwindigkeit des Motors anhand der Anleitung des Laufwerkes nachreguliert werden.

Hierbei ist zu beachten:

- Wandern die Striche im Uhrzeigersinn, so ist die Geschwindigkeit zu schnell eingestellt.
- Bewegen sie sich entgegen dem Uhrzeigersinn, so ist die Geschwindigkeit zu langsam.

Bitte regulieren Sie die Geschwindigkeit so lange, bis der Eindruck entsteht dass die Striche stehen. Dann haben Sie die exakte Geschwindigkeit erreicht.

Technische Daten :

Speed Light

Lichtquelle: Blaue LED / geeicht auf 300 Hz (für Stroboscope Speed Light)
Batterie: V 23GA – 12 V – Alkaline (Art.-Nr.: AC039/B)

Bitte beachten:

Eine zu niedrige Batteriespannung kann zu fehlerhaften Messergebnissen führen, auch wenn die blaue LED durch die Restspannung noch leuchtet.

Bei extremen Schwankungen der Messergebnisse, empfehlen wir die Batterie zu erneuern.



Loving music

clearaudio electronic GmbH

Spardorfer Straße 150
91054 Erlangen
Germany

Phone /Tel.: +49 9131 40300 100

Fax: +49 9131 40300 119

www.clearaudio.de

www.analogshop.de

info@clearaudio.de



Handmade in Germany

Änderungen bleiben vorbehalten. Lieferbar solange Vorrat reicht. Für Druckfehler keine Haftung. Irrtümer vorbehalten- Kopien und Abdrucke – auch nur auszugsweise – bedürfen der schriftlichen Genehmigung durch die **clearaudio electronic GmbH**.

Clearaudio Electronic accepts no liability for any misprints.

Technical specifications are subject to change or improvement without prior notice.

Product availability is as long as stock lasts.

Copies and reprints of this document, including extracts, require written consent from **Clearaudio Electronic GmbH, Germany**.

2022