



LOEWE.



Loewe **stellar**

de	Bedienungsanleitung	4
en	User Manual	32
nl	Gebruiksaanwijzing	60
fr	Manuel de l'utilisateur	88
it	Manuale utente	116
es	Manual de uso	144
pt	Manual do Utilizador	172

Alles was Sie brauchen. **Lieferumfang.**

Vergewissern Sie sich, dass der Inhalt der Verpackung und der Loewe welcome box vollständig ist. Falls etwas fehlen sollte, setzen Sie sich bitte mit Ihrem Händler oder dem Loewe Customer Care Center in Verbindung.

Inhalt der Verpackung.

- Loewe quick start guide
- Bedienungsanleitung (dieses Dokument)
- Loewe stellar
- Wandhalterung*
- Standfuß**
- Netzkabel
- Loewe welcome box
 - Loewe remote alu
 - Batterien Typ AAA
 - Technische Datentabelle Loewe stellar
 - Sicherheitshinweise Loewe OLED
 - Montageanleitung für die Aufstelllösung
 - Montageset für die Aufstelllösung

* Wandhalterung für 77-Zoll-Modelle und größer im Lieferumfang enthalten.

** Standfuß für 65-Zoll-Modelle und kleinere Modelle im Lieferumfang enthalten.



i Die Abbildung dient nur zu Illustrationszwecken. Der tatsächliche Verpackungsinhalt kann je nach Modell variieren.

Loewe stellar. Made in Germany.

Willkommen.

Herzlichen Dank, dass Sie sich für Loewe stellar entschieden haben. Wir freuen uns, Sie als Loewe Kunden begrüßen zu dürfen. Mit Ihrem Kauf sind Sie nun im Besitz eines Premium Fernsehers, der Design, Innovation und neueste Technik vereint. Das OLED-TV-Modell Loewe stellar besticht durch modernste Displaytechnologie, leistungsstarke Hardware und eine neue Designsprache.

Loewe stellar wird in Deutschland gefertigt.

Jedes Detail dieses Produktes spiegelt die Hingabe und das handwerkliche Geschick wider, das Loewe und seine Mitarbeiter seit über 100 Jahren auszeichnet. Das einzigartige Lichtkonzept macht Loewe stellar zu etwas Besonderem. Genießen Sie Ihren Magic Moment mit dieser außergewöhnlichen Produktlinie. Das Loewe dual channel dr+ System mit doppeltem Triple-Tuner eröffnet Ihnen zudem neue Dimensionen des Fernsehens – genießen Sie Multi View und Multi Recording in Perfektion.

Für Gaming-Enthusiasten bietet Loewe stellar eine hochperformante Plattform mit vollständiger Unterstützung von HDMI 2.1 und Ultra HD @ 144 Hz VRR. Die umfassende Palette an Streaming-Apps und VoD-Diensten des neuesten Premium-Betriebssystems VIDAA OS, garantiert Unterhaltung für jeden Geschmack.

Lesen Sie diese Anleitung bitte sorgfältig durch. Damit Sie lange und sicher Freude an Ihrem Loewe Produkt haben, beachten Sie bitte die separat beiliegenden Sicherheitshinweise. Sollten Sie Fragen haben oder Hilfe benötigen, steht Ihnen das Loewe Customer Care Center jederzeit zur Verfügung.



In dieser Bedienungsanleitung finden Sie wichtige Basisinformationen zur Erstinstallation Ihres Loewe TVs. Nach dem ersten Einschalten leitet Sie eine intuitive Benutzerführung durch die Erstreinrichtung des Fernsehers.



www.loewe.tv

Inhaltsverzeichnis

Lieferumfang.	4
Willkommen.	5
Symbole und Typenschild.	6
Überblick - TV.	7
Erste Schritte - TV Installation.	10
Überblick - Fernbedienung.	12
Erste Schritte - Fernbedienung.	13
Programmierung der Fernbedienung.	14
Erste Schritte - TV Inbetriebnahme.	16
Startbildschirm.	20
Elektronischer Programm-Guide.	21
Kanal bearbeiten.	22
Barrierefreiheit	24
Multi-Aufnahme.	26
Loewe magic.light	28
Loewe magic.motion	29
Apps und Technische Informationen.	30
Herstellereklärung.	31
Impressum.	31

Bedeutung von Hinweisen.

Symbole und Typenschild.

Diese Anleitung enthält zahlreiche Symbole. Auf dieser Seite erfahren Sie die Bedeutung dieser Symbole. Lesen Sie sich diesen Abschnitt genau durch und beachten Sie die Bedeutung.

Auf dem Typenschild finden Sie wichtige Geräteinformationen:

- Geräte name
- Gerätetyp
- Artikel
- Seriennummer



Warnhinweise machen auf Gefahren aufmerksam, die Ihre Gesundheit oder Ihr Leben bzw. die Gesundheit oder das Leben anderer Personen gefährden können. Beachten Sie die Warnhinweise.



Umwelthinweise enthalten Informationen zu umweltbewusstem Handeln oder umweltbewusster Entsorgung. Beachten Sie die Umwelthinweise.



Allgemeine Hinweise und Tipps im Umgang mit dem Gerät oder seiner Anwendungen.



Elektrohinweise machen auf Gefahren aufmerksam, die bei Nichtbeachtung Ihre Gesundheit oder Ihr Leben bzw. das elektronische Gerät in seiner Funktion beschädigen könnten.



Bruchgefahrhinweise weisen darauf hin, dass die Gefahr besteht, Ihr Gerät zu beschädigen oder dass Verletzungen möglich sind. Beachten Sie die Bruchgefahrhinweise.

Position des Typenschildes.

Den Aufkleber mit der Modellnummer und der Betriebsspannung finden Sie auf der Rückseite des Fernsehgeräts.

Beispiel Typenschild:

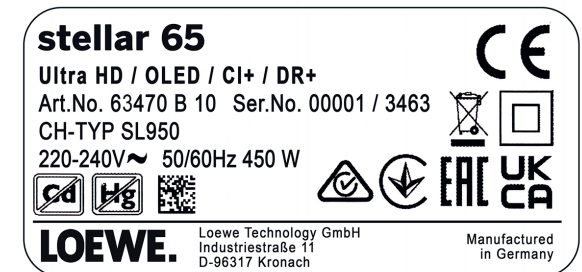

Vorderseite.

Überblick - TV.

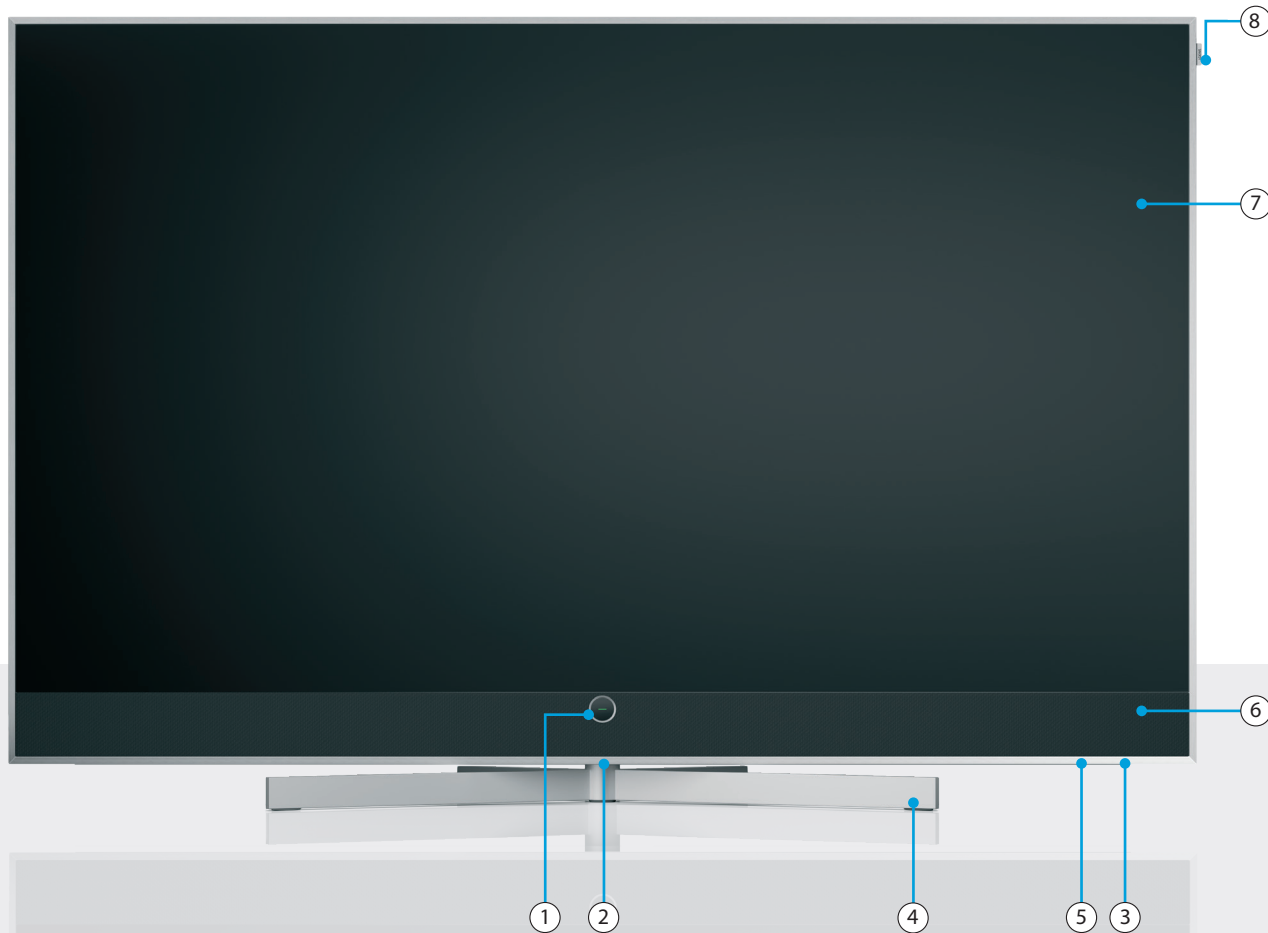

① Loewe signature.ring

LED-Farbe TV-Status

- Standby
- TV ein
- TV Standby: OLED-Refresh
- Aufnahme aktiv
- Timeshift aktiv

② Netzschalter (für 77-Zoll- und größere Modelle)

③ Netzschalter (für 65-Zoll- und kleinere Modelle)

④ Loewe table stand stellar *

⑤ Loewe magic.light

⑥ Soundbar

⑦ OLED Bildschirm

⑧ Loewe signature.flag

*Standfuß für 65-Zoll-Modelle und kleinere Modelle im Lieferumfang enthalten.

Rückseite.

stellar 65 | stellar 55 | stellar 48 | stellar 42

de

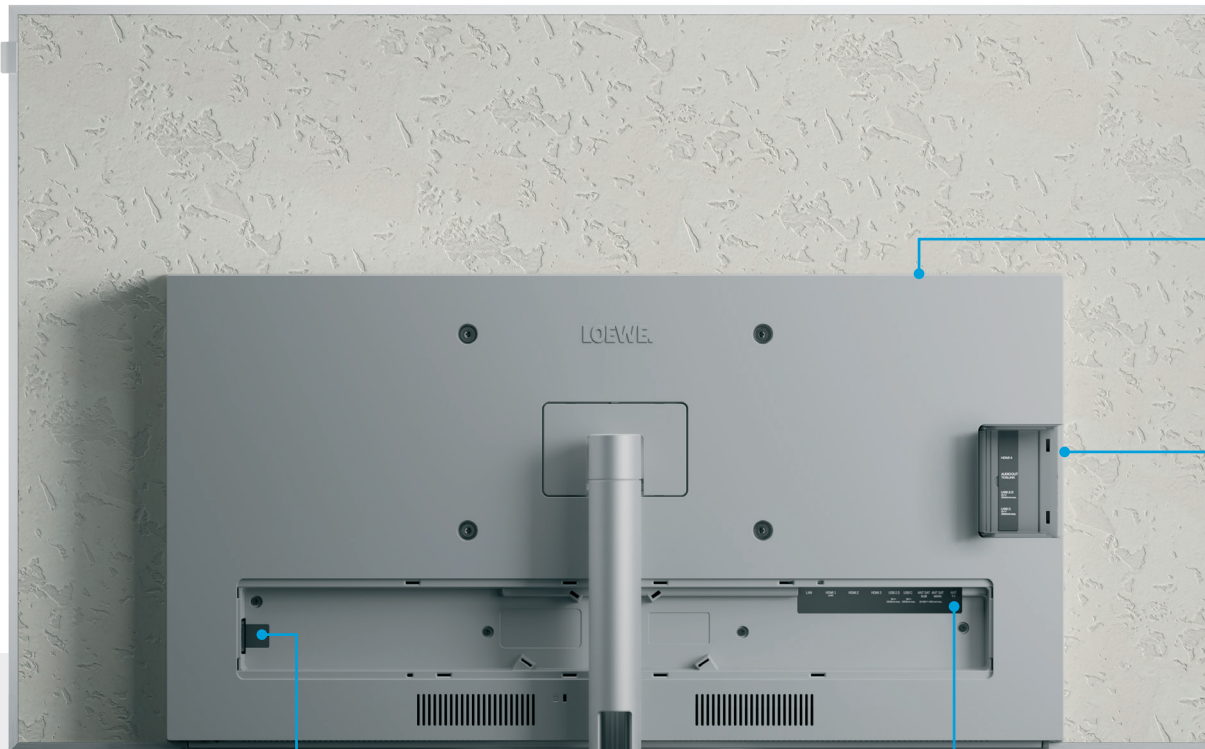

①	AC-IN	Netzanschluss - 220-240 V - 50/60Hz
②	ANT SAT	Satellitenbuchse - DVB-S/S2 HD
	SUB	13/18V, 400mA
③	ANT SAT	Satelliten-Antenne DVB-S/S2 HD
	MAIN	13/18V, 400mA
④	ANT TV	Kabel/TV-Antenne DVB-C/T/T2 HD
⑤	LAN	Netzwerk-Verbindung RJ-45
⑥	USB-A	USB 2.0 - 5V $\overline{=}$, 2000 mA max.
⑦	USB-C	USB 3.1 - 5V $\overline{=}$, 1000 mA max.
⑧	HDMI 4	HDMI 2.1 Eingang
⑨	HDMI 3	HDMI 2.1 mit eARC Audio-OUT
⑩	HDMI 2	HDMI 2.0 Eingang
⑪	CI Slot*	Common Interface CI+ V1.4
⑫	USB-C	USB 3.1 - 5V $\overline{=}$, 1000 mA max.
⑬	USB-A	USB 2.0 - 5V $\overline{=}$, 1000mA max.
⑭	Audio Out	Audio Klinke 3.5mm/TOSLINK
⑮	HDMI 1	HDMI 2.0 Eingang

*Der Steckplatz muss nach dem Einsetzen des CAM-Moduls wieder geschlossen werden.

Rückseite.

stellar 97 | stellar 83 | stellar 77

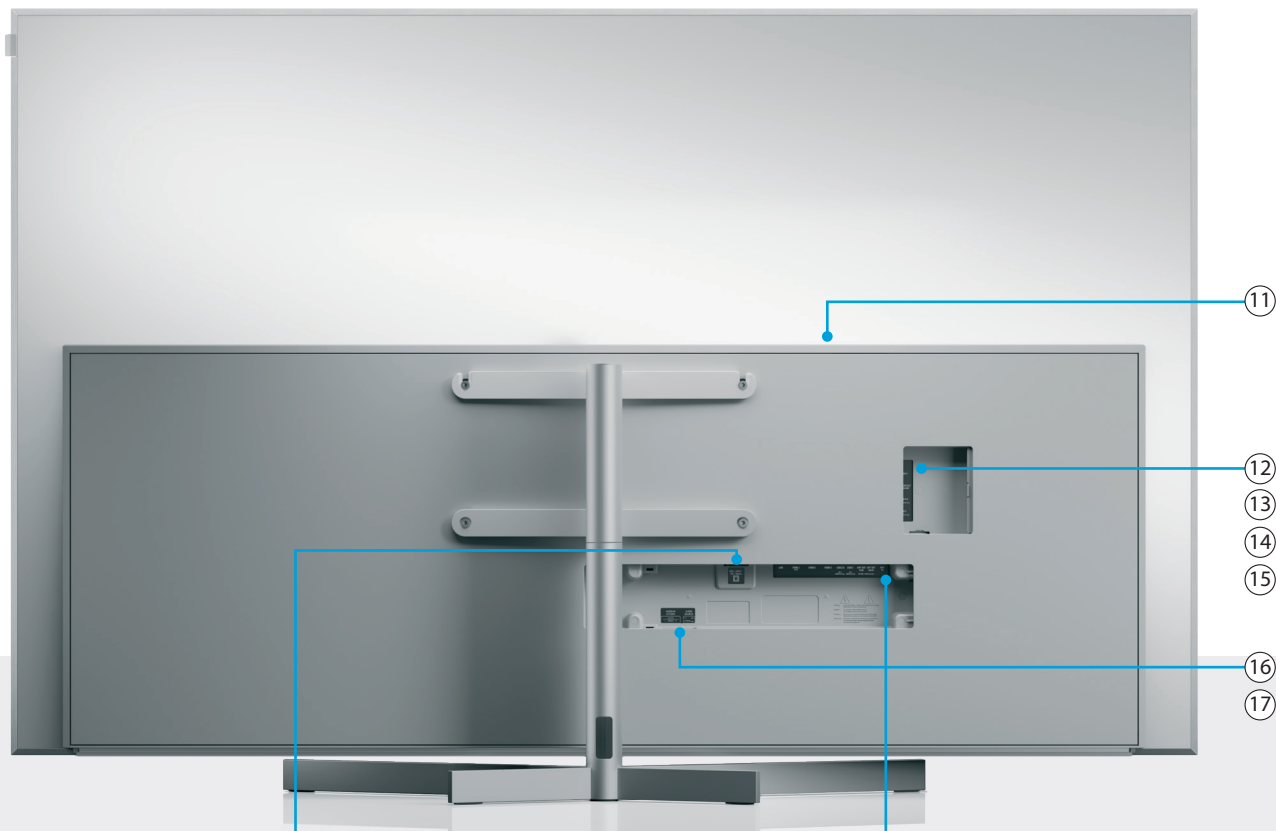

①	AC-IN	Netzanschluss - 220-240 V - 50/60Hz
②	ANT SAT	Satellitenbuchse - DVB-S/S2 HD
	SUB	13/18V, 400mA
③	ANT SAT	Satelliten-Antenne DVB-S/S2 HD
	MAIN	13/18V, 400mA
④	ANT TV	Kabel/TV-Antenne DVB-C/T/T2 HD
⑤	LAN	Netzwerk-Verbindung RJ-45
⑥	USB-A	USB 2.0 - 5V $\overline{=}$, 2000 mA max.
⑦	USB-C	USB 3.1 - 5V $\overline{=}$, 1000 mA max.
⑧	HDMI 4	HDMI 2.1 Eingang
⑨	HDMI 3	HDMI 2.1 mit eARC Audio-OUT
⑩	HDMI 2	HDMI 2.0 Eingang
⑪	CI Slot*	Common Interface CI+ V1.4
⑫	USB-C	USB 3.1 - 5V $\overline{=}$, 1000 mA max.
⑬	USB-A	USB 2.0 - 5V $\overline{=}$, 1000mA max.
⑭	Audio Out	Audio Klinke 3.5mm/TOSLINK
⑮	HDMI 1	HDMI 2.0 Eingang
⑯	AUDIO IN EXTERN	Zwei RCA-Eingänge für den Anschluss des PRE OUT CENTER-Kanals des AV-Receiver.
⑰	AUDIO SOURCE	TV-Lautsprechermodus-Schalter zur Auswahl zwischen normalem TV-Lautsprecherbetrieb und CENTER-Kanalmodus.

*Der Steckplatz muss nach dem Einsetzen des CAM-Moduls wieder geschlossen werden.

i Die Bilder des Fernsehers dienen nur zur Veranschaulichung. Die tatsächlichen TV-Modelle können in ihrem Aussehen abweichen.

Auspacken und anschließen.

Erste Schritte - TV Installation.

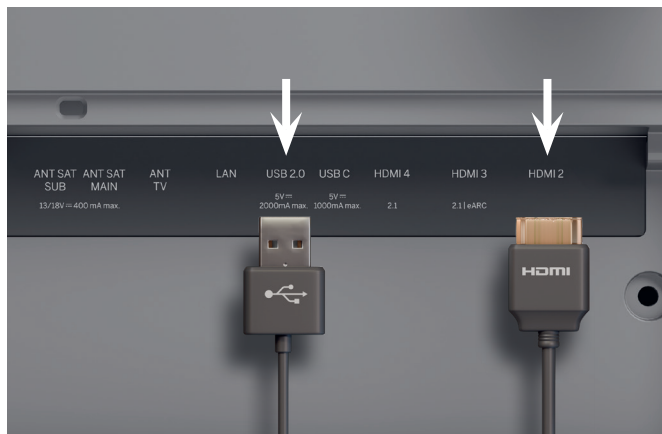

1. Zusatzgeräte anschließen.

Es können via HDMI und USB zusätzliche Geräte, wie Spielekonsolen oder Speichermedien angeschlossen werden.



Trennen Sie alle Geräte vor dem Anschließen vom Stromnetz.



Die Position des Netzschalters finden Sie auf Seite 7.



2. Anschluss der Antennenkabel.

Schließen Sie nun das Sat- bzw. Antennenkabel an. Die beschrifteten Anschlüsse befinden sich auf der Rückseite des TVs. Um die Anschlüsse freizulegen, entfernen Sie vorsichtig die Abdeckungen. Diese sind leicht zu lösen. Es sind keine Werkzeuge erforderlich.



Die Kabel erst am TV anschließen, dann an der Satellitenanlage oder dem Kabelanschluss. Nutzen Sie das Kabelmanagement am TV und der Loewe-Aufstelllösung.

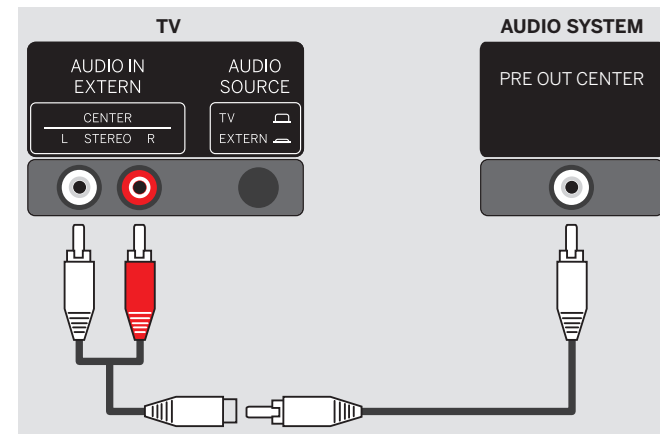

3. Verwendung des TV-Lautsprechers in einem Heimkino.

Sie benötigen einen Cinch-Splitter (nicht im Lieferumfang enthalten).

Verbinden Sie die männlichen Anschlüsse des Splitters mit den AUDIO IN EXTERN-Anschlüssen Ihres Fernsehers. Verwenden Sie ein einzelnes RCA-Kabel, um den Splitter mit dem PRE OUT CENTER-Ausgang Ihres AV-Receivers zu verbinden.

Drücken Sie die Taste AUDIO SOURCE auf der Rückseite des Fernsehgeräts, um die Lautsprecher des Fernsehgeräts in den Mono-Modus zu schalten, damit der CENTER-Kanal funktioniert.



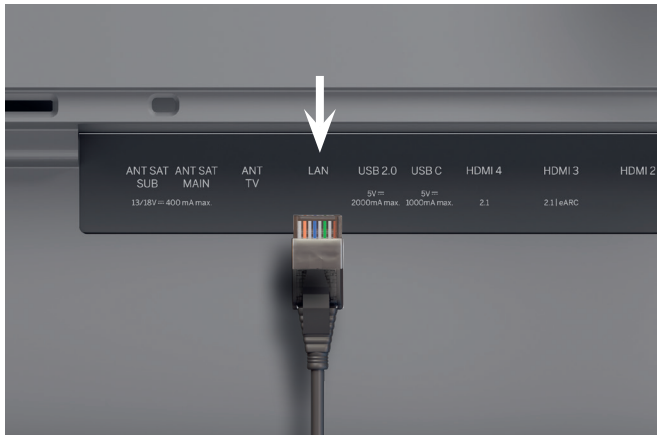

Schließen Sie niemals die passiven Lautsprecherausgänge des AV-Receivers an das Fernsehgerät an, da dies zu dauerhaften Schäden führen kann.



4. Netzwerk via LAN.

Sie können den TV mit einem LAN verbinden. Die Verbindung mit einem WLAN erfolgt im folgenden Abschnitt „Erste Schritte - TV-Inbetriebnahme“.

-  Verwenden Sie für den Anschluss an das LAN ein RJ45-Kabel (10/100 Mbit/s).
-  Die Verwendung eines Cat6- oder Cat7-LAN-Kabels ohne Abschirmung wird empfohlen.



5. Audio via HDMI eARC.

Sie können eine Loewe Klangbar oder Ihre Sound-Anlage über ein HDMI-Kabel mit dem Fernseher verbinden. Verwenden Sie dafür den HDMI 3-Anschluss, der HDMI 2.1 mit eARC-Audio-OUT unterstützt.

-  Für höchste Videoauflösung und eARC nutzen Sie ein HDMI „Ultra-High-Speed“ Kabel, Typ-A-Stecker. (nicht im Lieferumfang enthalten)

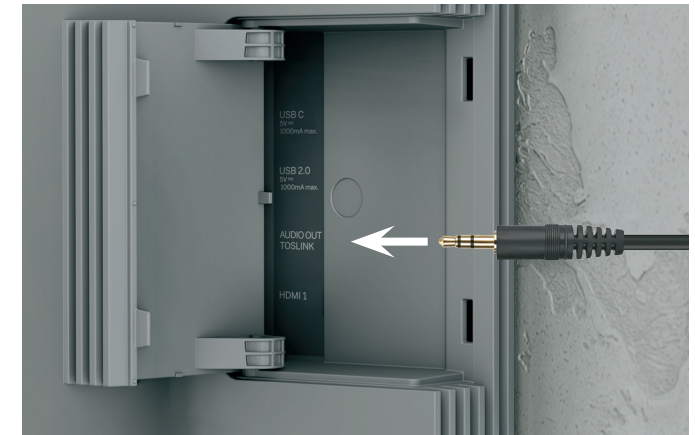

6. Audio: Mini-TOSLINK/Analog.

Sie können ein Audiosystem via TOSLINK anschließen. Die Anschlussart hängt von Ihrem Audiosystem ab. Verbinden Sie den TV-Ausgang „AUDIO OUT TOSLINK“ mit dem Audiosystem.

Digital: Nutzen Sie ein optisches Kabel Mini-TOSLINK zu TOSLINK

Analog: Nutzen Sie ein Stereo-Cinch/Klinken-Adapterkabel für die Verbindung zwischen TV und Sound-Anlage.

Doppelter Bedienkomfort.

Überblick - Fernbedienung.

Loewe remote alu

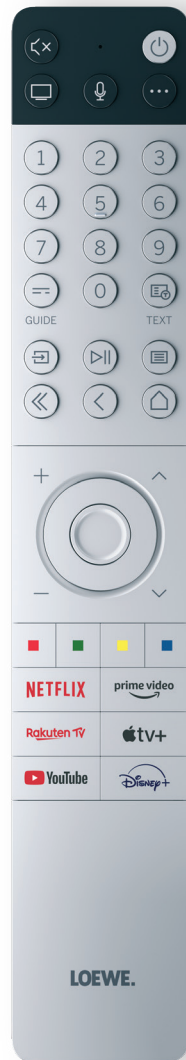

	Mute	Kurz: Ton stummschalten/aufheben, Lang: Untertitel-Einstellungen.
	Ein/Aus	TV-Gerät ein- oder ausschalten.
	TV-Modus	Eingang auf Live-TV umschalten.
	Mikrofon	Drücken Sie die Mikrofontaste für Sprachbefehlssteuerung.
	Geräte-Taste	Diese Taste ermöglicht Ihnen, andere Geräte mit der Loewe Fernbedienung zu kontrollieren.
	Programm	Programmdirektwahl durch Drücken der Nummerntaste.
	Guide	Kurz: EPG öffnen, Lang: Liste der Aufnahmen öffnen.
	Teletext	Teletext/MediaText ein/aus.
	Eingang	Geräteliste öffnen.
	Play/Pause	Kurz: Medien abspielen/anhalten oder Timeshift, Lang: Mediensteuertasten beleuchten.
	Einstellungen	Kurz: Einstellungen öffnen, Lang: Pairing der Fernbedienung mit dem Fernsehgerät über Bluetooth.
	Ausfahrt	Beendet das angezeigte Menü oder die Anwendung.
	Zurück	Gehen Sie im Menü zurück. Schalten Sie während des Fernsehens auf den zuvor gesehenen Kanal um.
	Home screen	Startbildschirm öffnen.
	Lautstärke	Lautstärke erhöhen/verringern.

	Richtung	Fokus/Menüwerte ändern. Drücken Sie je nach Auswahl nach links/rechts oder hoch/runter. Live-TV: Drücken Sie nach links oder rechts, um Programminformationen anzuzeigen.
	Auswahl	Auswahl oder Starten eines markierten Elements. Live-TV: Kanalliste anzeigen.
	Programm	Nächster oder vorheriger Sender.
	Funktion	Menüabhängige Funktionstasten.
	Apps	Direktasten zum Starten von Apps und Video-On-Demand Diensten.

Wenn die Medientasten beleuchtet sind:

	Zurückspulen	Rückwärts springen.
	Vorwärts	Springt vorwärts.
	Aufnehmen	Öffnet das Aufnahmemenü.
	Stopp	Stopt / Beendet Timeshift oder die Aufnahme.
	Play/pause	Medien oder Timeshift starten/pausieren.



Vorbereitung.

Erste Schritte - Fernbedienung.

Entfernen des Batterieschutzes

Die Fernbedienung wird mit Batterien geliefert.

Entfernen Sie den Kunststoffstreifen, wie unten abgebildet, um sie einsatzbereit zu machen.

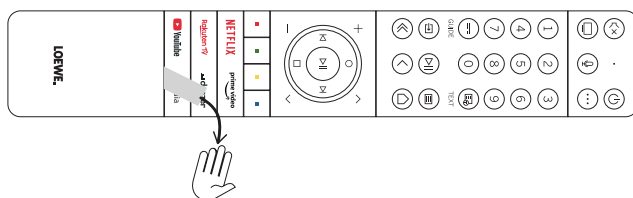

Einlegen oder Wechseln der Batterien

Drücken Sie auf die Oberseite des Batteriefachdeckels der Fernbedienung und schieben Sie ihn auf.

Verwenden Sie nur auslaufsichere Mikrozellen des Typs LR 03 (AAA) Alkali-Mangan. Verwenden Sie keine verschiedenen Batterietypen und benutzen Sie keine alten und neuen Batterien gleichzeitig.

Vergewissern Sie sich, dass die Batterien nicht in die Hände von Kindern gelangen können. Die Batterien dürfen keiner übermäßigen Hitze ausgesetzt werden – wie etwa direktem Sonnenlicht, Feuer oder Ähnlichem!

Hinweis: Die Position der Batterien ist im Batteriefach angegeben (sie werden in entgegengesetzter Richtung eingelegt). Achten Sie auf die richtige Polarität von + und -, wenn Sie die Batterien einlegen. Achten Sie beim Einlegen nicht auf die Batteriekontakte (Federn), sondern auf die Abbildung am Boden des Batteriefachs.

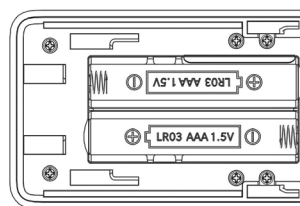

Entsorgen Sie die leeren Batterien umweltverträglich (lesen Sie dazu das Kapitel Umwelt/Rechtliche Hinweise).

Schieben Sie die Abdeckung nach dem Einlegen der Batterien wieder auf die Fernbedienung.

Kopplung der Fernbedienung / Bluetooth

Sie können die Fernbedienung über Bluetooth mit Ihrem Fernseher koppeln. Im Bluetooth-Modus müssen Sie die Fernbedienung nicht wie bei herkömmlichen Infrarot-Fernbedienungen direkt auf das Fernsehgerät richten. Für maximalen Komfort bei der Steuerung des Fernsehers empfehlen wir die Kopplung über Bluetooth.

Um die Fernbedienung über Bluetooth mit Ihrem Fernsehgerät zu koppeln, halten Sie die Menütaste (☰) mindestens drei Sekunden lang gedrückt. Beobachten Sie die Anzeige auf dem Bildschirm, um zu sehen, ob die Kopplung erfolgreich war.

Um die Kopplung abubrechen, rufen Sie das Menü auf und wählen Sie dann: Alle Einstellungen -> Verbindung -> Bluetooth -> Bluetooth-Gerät. Dort Smart TV Remote und dann die Option Koppelung aufheben wählen.

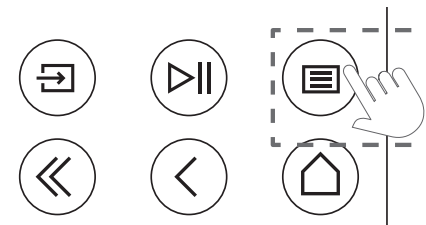



Programmierung der Fernbedienung.

Fernbedienung auf Set Top Box (STB) programmieren

Sie haben die Möglichkeit, Ihre Fernbedienung für die Nutzung bestimmter Set Top Boxen zu programmieren. Hierfür ist nur die Eingabe eines dreistelligen Zahlen-codes erforderlich.

Eine Liste aller verfügbaren Geräte und der zugehörigen Codes finden Sie in der Online-Bedienungsanleitung.

Gehen Sie folgendermaßen vor:

- Zunächst den Geräte-Modus durch drei Sekunden Druck auf die Geräte-Taste  aktivieren.
- Anschließend drücken und halten Sie die Geräte-Taste  und die Taste , um den Set Top Box bzw. Lern-Modus aufzurufen. Ein zweimaliges Blinken der LED bestätigt die Ausführung.
- Innerhalb des STB-Modus führen Sie dann die folgenden Schritte aus:

1. Zur Programmierung drücken und halten Sie die Geräte-Taste  und die **OK**-Taste fünf Sekunden lang.
2. Die Audio-LED blinkt zweimal auf.
3. Geben Sie nun den Code ein.

4. Die Audio-LED blinkt einmal zur Bestätigung auf.

5. Drücken Sie die Ein/Aus-Taste  zum Test.

6. Wenn die Set Top Box reagiert, beendet ein Druck auf die **OK**-Taste den Vorgang und die LED blinkt zwei Mal zur Bestätigung. Andernfalls fahren Sie wieder ab Schritt 3. fort.

Falls ein falscher Code eingegeben wurde, leuchtet die LED zwei Sekunden lang, um den Fehler anzuzeigen. Der aktuelle Modus bleibt aktiv.

Wenn Sie nach der Code-Eingabe zehn Sekunden lang keine Taste drücken, wird der Prozess automatisch beendet. Die Audio-LED leuchtet danach zwei Sekunden lang, um den Abbruch zu signalisieren.

Automatischer Suchlauf

Sie können das gewünschte Gerät aus der Liste auch suchen lassen. Dazu gehen Sie wie folgt vor:

1. Drücken und halten sie die Geräte-Taste  und die **OK**-Taste für 5 Sekunden.
2. Die LED wird zweimal zur Bestätigung aufleuchten.
3. Navigieren Sie mit dem Steuerkreuz auf- oder abwärts, um ein Gerät aus der Liste zu wählen.

4. Bei erfolgter Auswahl leuchtet die LED für eine Sekunde auf.

5. Drücken Sie die Ein/Aus-Taste  zum Test.

6. Wenn die STB reagiert, beendet ein Druck auf die **OK**-Taste diesen Modus und die LED blinkt zweimal auf, um den Erfolg anzuzeigen.

Auch hier wird 10 Sekunden, nachdem keine Eingabe erfolgt, der Prozess beendet. Die LED leuchtet zwei Sekunden lang, um den Abbruch zu signalisieren.

Fernbedienung anlernen

Alle Tasten mit Ausnahme der Gerätetasten können für die Bedienung von Geräten angelernt werden, die nicht in der integrierten Datenbank enthalten sind. Die Funktionen der gewählten Taste werden dann ganz oder teilweise mit den neuen Codes überschrieben.

Hierzu muss die Loewe Fernbedienung mit der zu ersetzenden Fernbedienung so positioniert werden, dass sich die Infrarot-Fenster in einem Abstand von 1-5cm gegenüber in Sichtverbindung befinden.



Der Lernvorgang wird im STB/Lern-Modus gestartet.

- Zunächst den Geräte-Modus durch drei Sekunden Druck auf die Geräte-Taste (⋯) aktivieren.
- Anschließend drücken und halten Sie die Geräte-Taste (⋯) und die Taste (7), um den Set Top Box bzw. Lern-Modus aufzurufen. Ein zweimaliges Blinken der LED bestätigt die Ausführung.
- Innerhalb des STB-Modus führen Sie dann die folgenden Schritte aus:

1. Drücken und halten Sie die Geräte-Taste (⋯) und die rote Farb-Taste (■) für fünf Sekunden.
2. Die LED leuchtet zweimal zur Bestätigung auf und bleibt bei aktivierter Lernfunktion erleuchtet.
3. Drücken Sie die Taste auf der Loewe Fernbedienung, die angelernt werden soll. Die LED blinkt einmal auf.
4. Drücken Sie nun die gewünschte Taste auf der Original Fernbedienung.
5. Die LED blinkt zweimal zur Bestätigung und bleibt dann weiterhin erleuchtet. Sollte ein Lernfehler auftreten, blinkt die LED zehn mal, aber bleibt danach erleuchtet.
6. Wiederholen Sie gegebenenfalls den Vorgang oder lernen Sie weitere Tasten gemäß Schritt 3 an.
7. Drücken Sie die Geräte-Taste (⋯) abschließend oder warten Sie länger als zehn Sekunden ohne eine Taste zu drücken.

Einfach und schnell.

Erste Schritte - TV Inbetriebnahme.

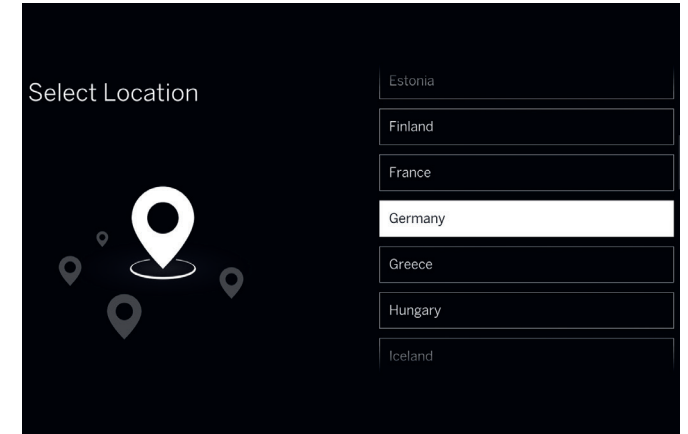
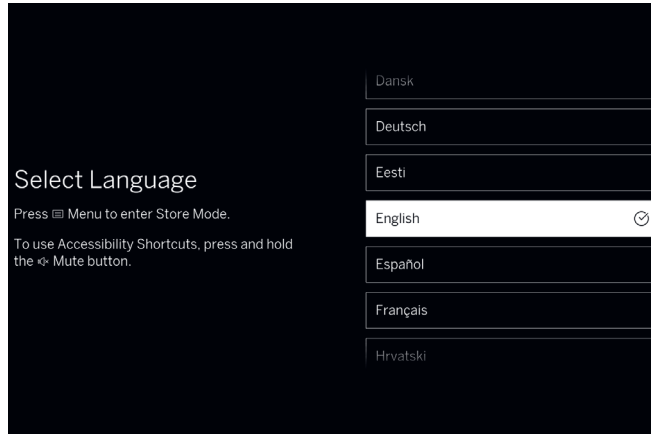

de





Ersteinrichtung starten.

Der Loewe stellar verfügt über einen Einrichtungsassistenten. Folgen Sie den Anweisungen des Einrichtungsassistenten.

Menüsprache wählen.

Im ersten Schritt erfolgt die Auswahl der Menüsprache. Wählen Sie Ihre Sprache über die Richtungstasten  aus. Bestätigen Sie mit der Auswahl taste .

Land wählen.

Nun ist die Auswahl Ihres Landes oder Ihrer Region erforderlich. Wählen Sie Land oder Region über die Richtungstasten  aus. Bestätigen Sie mit der Auswahl taste .

Loewe Customer Care Center
www.loewe.tv
Tel +49 9261 99-500
E-mail: ccc@loewe.de



Beachten Sie die Sicherheitshinweise und Technischen Daten für dieses Gerät.



Das Aussehen der Benutzeroberfläche kann nach einem Software-Update variieren.



Regionalangebote können je nach ausgewählter Region variieren.

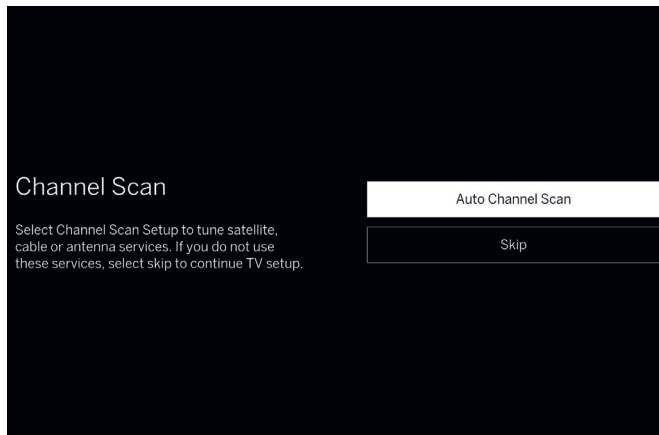

Sendersuche.

Wenn Sie eine Signalquelle an einen der Tuner des Fernsehgeräts angeschlossen haben, können Sie nun die Kanäle abstimmen. Wenn Sie es vorziehen, die Kanäle zu diesem Zeitpunkt nicht abzustimmen, können Sie diesen Schritt auslassen.

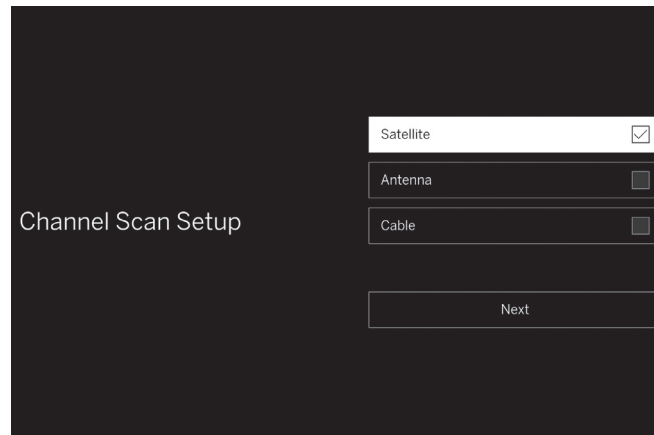

Sendersuchlauf.

Wenn Sie die Kanäle abstimmen möchten, wählen Sie in diesem Menü alle Signalquellen aus, die Sie abstimmen möchten. Sie können eine oder mehrere Quellen auswählen, die an Ihre Tuner angeschlossen sind, und werden dann durch den detaillierten Einrichtungsprozess für jede Quelle geführt.

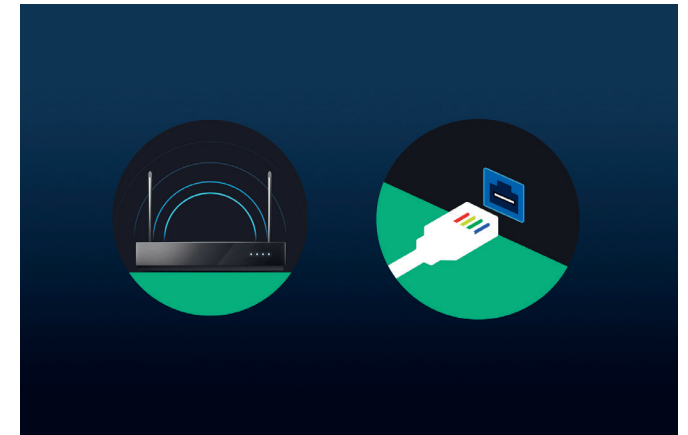

Netzwerk auswählen.

Um die Vorteile eines modernen Smart-TV zu nutzen, ist eine Internetverbindung erforderlich. Sie können Ihren Loewe TV mit einem Netzwerk via WLAN (kabellos) oder via LAN (kabelgebunden) verbinden.

WLAN Einstellung im nächsten Schritt.

Halten Sie Ihre WLAN-Zugangsdaten bereit.

LAN Stellen Sie sicher, dass ein Ende des Kabels mit Ihrem TV und das andere Ende mit Ihrem Router verbunden ist.



Einrichten.

Erste Schritte - TV Inbetriebnahme.

de



WLAN verbinden.

Bei Verwendung von WLAN werden Sie jetzt aufgefordert, Ihr WLAN-Passwort einzugeben. Nutzen Sie die Richtungstasten  und die Auswahl taste , um Ziffern und Buchstaben zu wählen. Bestätigen Sie mit der Auswahl taste .

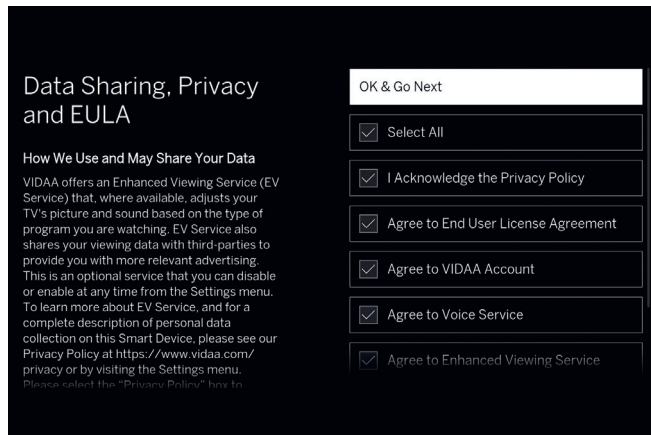

AGB, Datenschutz.

Um alle Gerätefunktionen zu nutzen, akzeptieren Sie die Geschäftsbedingungen und Datenschutzhinweise. Drücken Sie dazu die Auswahl taste  und markieren Sie „Alle auswählen“, dann wählen Sie „OK & Weiter“.



Ohne Zustimmung zu den AGB und zum Datenschutz kann die Funktion einiger Dienste nicht gewährleistet werden.

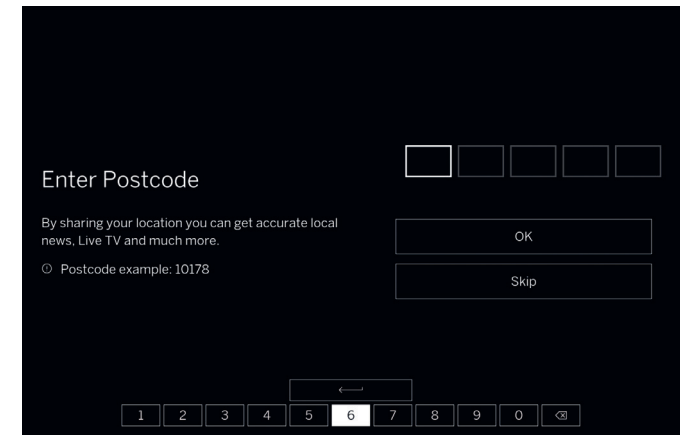

Postleitzahl.

Geben Sie die Postleitzahl Ihres Standorts ein. Dies hilft, genauere lokale Nachrichten und TV-Dienste anzubieten.

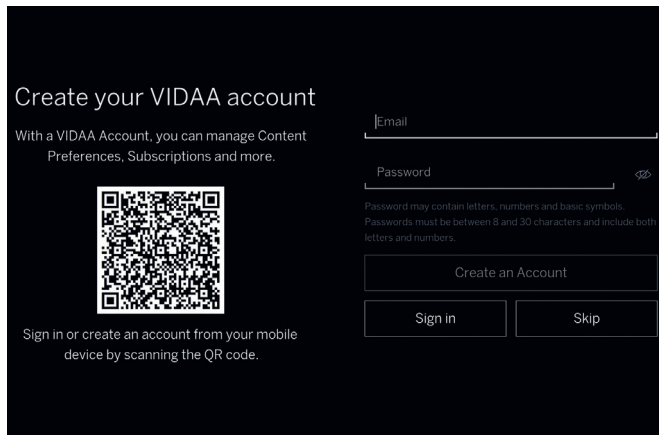

Nutzerkonto einrichten.

Optionaler Schritt. Melden Sie sich bei Ihrem existierenden VIDAA-Konto an oder richten Sie ein neues ein. Mit einem VIDAA-Konto können Sie die besten Funktionen Ihres Smart-Fernsehgeräts nutzen und es stets auf dem neuesten Stand halten.

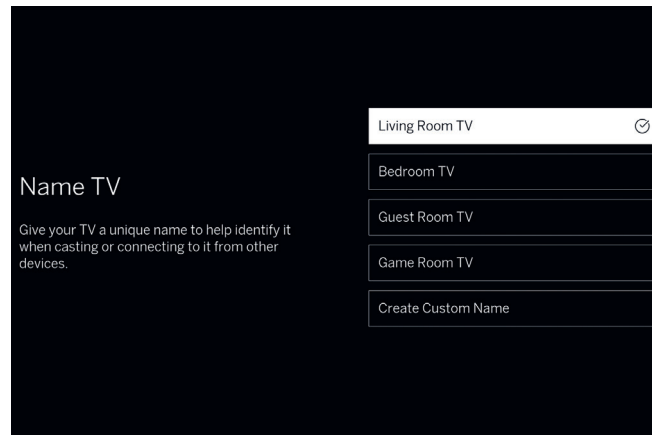

Benennen Sie Ihren Fernseher.

Wählen Sie einen der voreingestellten TV-Namen aus oder erstellen Sie einen eigenen Namen für ihn. Mit diesem Namen können Sie Ihren Fernseher in Casting-Apps finden und identifizieren.

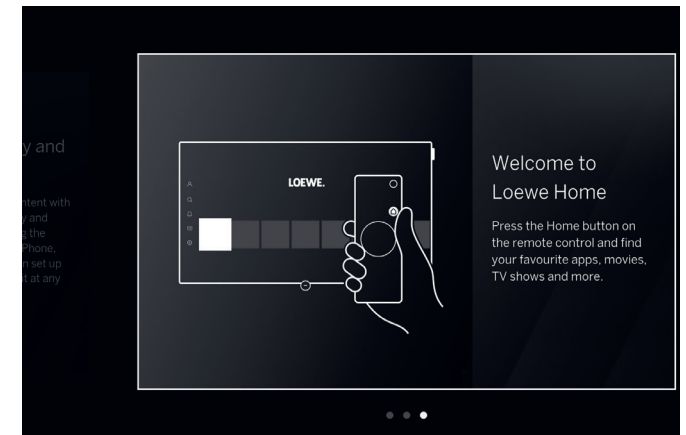

Herzlichen Glückwunsch!

Sie haben die Einrichtung des Fernsehers abgeschlossen. Auf dem Bildschirm können Sie Werbeinformationen anzeigen. Drücken Sie weiterhin die rechte Pfeiltaste, bis die Einrichtung Sie zum Startbildschirm oder zu den Ergebnissen des Sendersuchlaufs führt.







Smart-Hub.

Startbildschirm.

Der Startbildschirm dient als zentrale Übersichtsseite Ihres Fernsehers. Von diesem Bildschirm aus können Sie nach Inhalten suchen, Ihr VIDAA-Profil verwalten, oder auf die Systemeinstellungen zugreifen.

 Mit der Home-Taste auf Ihrer Fernbedienung können Sie direkt zum Startbildschirm zurückkehren.

Ihnen stehen folgende Optionen zur Verfügung:

-  Konto: Zugriff auf das Benutzerprofil.
-  Suche: Suche nach Inhalten und Anwendungen.
-  Spiel: Öffnen Sie den Gaming-Hub.
-  Benachrichtigung: Zeigt eine Liste von Benachrichtigungen an.
-  Live TV: Schaltet die Quelle auf Live TV um.
-  Einstellungen: Öffnet das TV-Konfigurationsmenü.

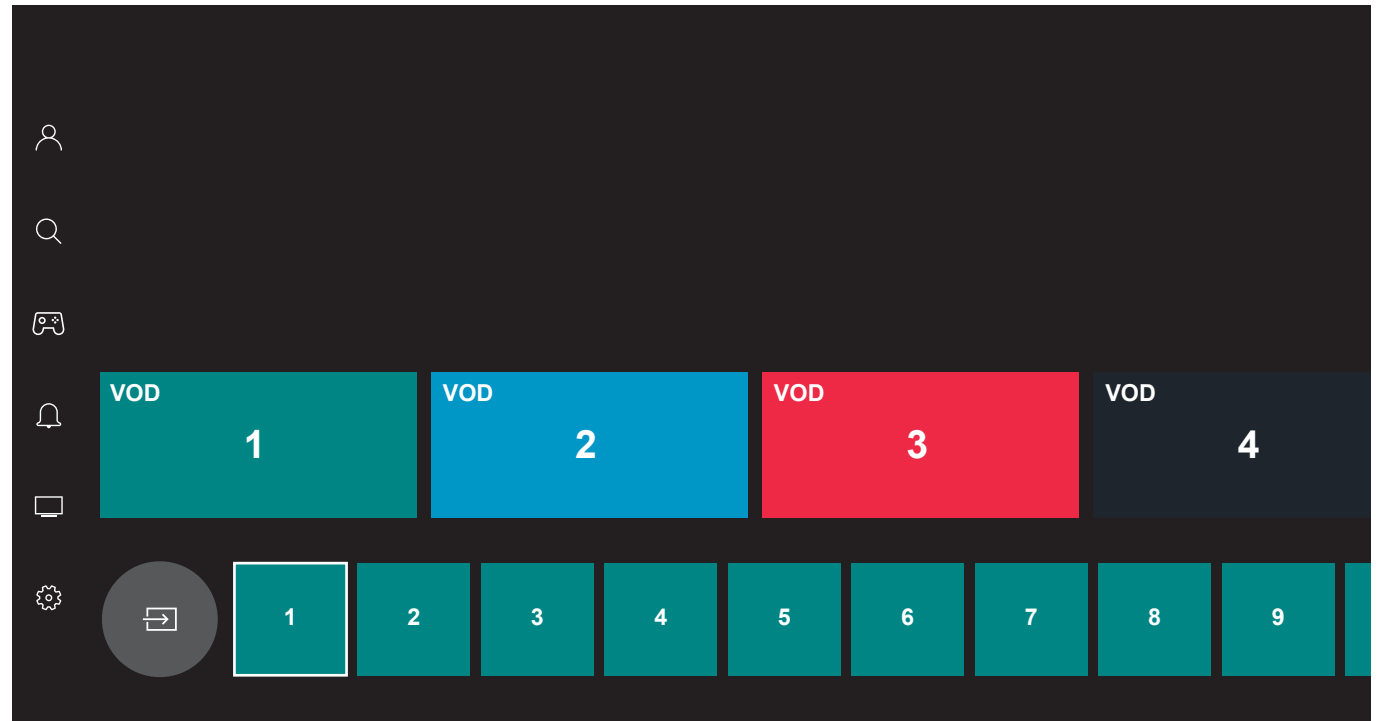

Mit den Richtungstasten  können Sie navigieren. Die markierte Kachel ist derzeit ausgewählt.

Starten Sie installierte Anwendungen und Inhalte durch Drücken der Auswahl Taste . Weitere Einstellungen sind auf der linken Seite verfügbar: Konto, Suche, Spiel, Benachrichtigung, Live TV, Einstellungen.

 Je nach Land und Region können Anzeige und Informationen variieren.

Alles im Blick.

Elektronischer Programm-Guide.



Der elektronische Programm-Guide EPG zeigt Informationen zum Fernsehprogramm auf dem Bildschirm. Sie können damit aktuelle und zukünftige Sendungen einsehen oder Aufnahmen programmieren.

 Mit der Guide-Taste auf Ihrer Fernbedienung können Sie direkt zum Programm-Guide wechseln.

EPG-Betrieb

: Schalten Sie zu der ausgewählten Sendung um, wenn sie gerade ausgestrahlt wird.

Drücken und halten Sie : Detaillierte Informationen über die gewählte Sendung anzeigen.

: Einstellungen für Barrierefreiheit. Der TV-Guide zeigt nur Programme an, die die ausgewählten Funktionen für Barrierefreiheit unterstützen. Wählen Sie die gewünschten Optionen aus und verlassen Sie das Menü durch Drücken der Zurück-Taste .



: seitenweise durch die Senderliste blättern.

Pfeile nach oben/unten: durch die Senderliste scrollen.

Pfeile links/rechts: durch die Programme scrollen.

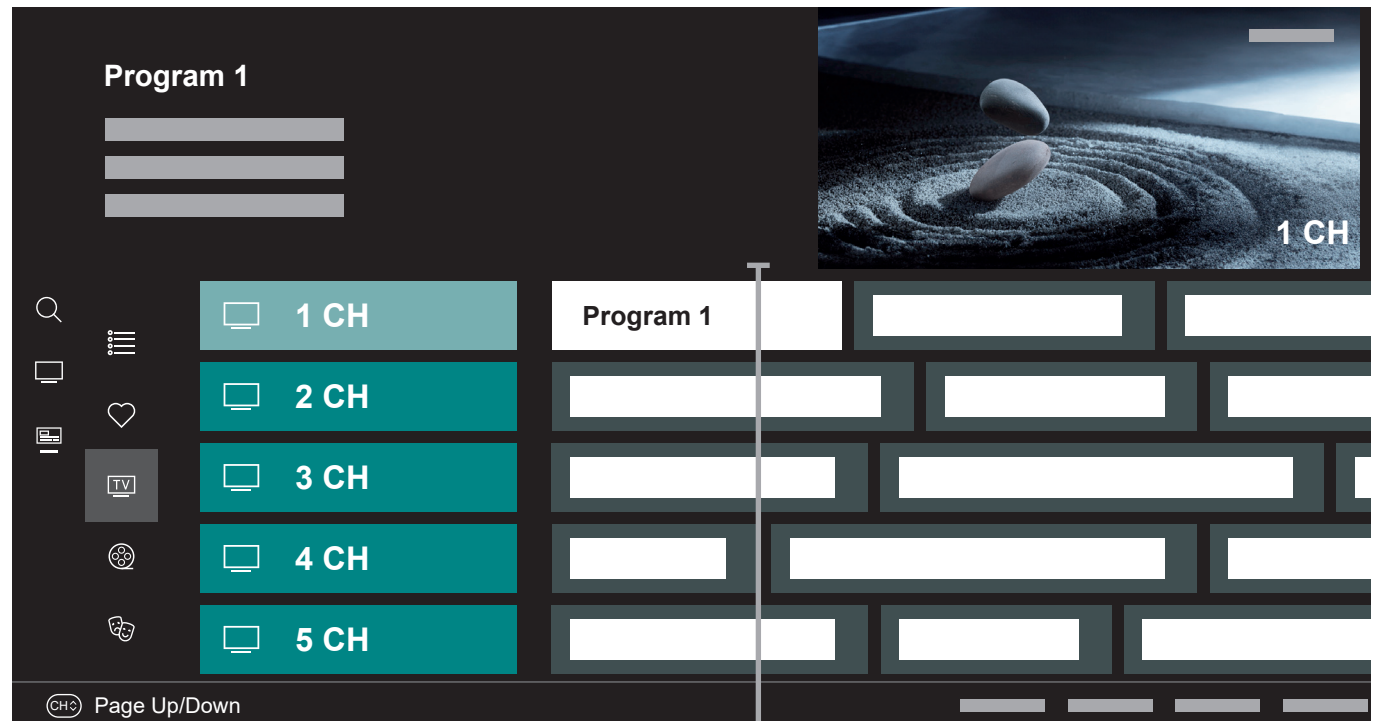
Rote Taste: öffnet den Zeitplan-Bildschirm.



Grüne Taste: Ruft ein Menü auf, in dem Sie Farben für bestimmte Sendeeinhalte zuweisen können (z. B. Nachrichten, Filme, Sport). Verwenden Sie die Richtungstasten und die Auswahl-taste , um den gewünschten Inhaltstyp einer bestimmten Farbe zuzuordnen. Sie verlassen dieses Menü, wenn Sie die  Taste drücken. Programme, die zu Ihren ausgewählten Kategorien gehören, sind jetzt im Programmführer farblich hervorgehoben.

Gelbe Taste: Ansicht der Programmliste des vorherigen Tages.



Blaue Taste: Ansicht der Programmliste des nächsten Tages.

 Je nach Land und Region können Anzeige und Informationen variieren.

Kanal bearbeiten.

Auswählen einer Kanalliste.

Wenn Sie Kanäle auf mehreren TV-Tunern eingestellt haben, stehen Ihnen mehrere Kanallisten zur Verfügung. So wechseln Sie zwischen den Kanallisten:

1. Drücken Sie während des Fernsehens , um die aktive Kanalliste zu öffnen.
2. Drücken Sie die linke Richtungstaste und wählen Sie eine der verfügbaren Kanallisten aus: „Antenne“, „Kabel“, „Satellit“. Die Anzahl der Senderlistenoptionen hängt von den verfügbaren Signalquellen ab.
3. Bestätigen Sie die Auswahl durch Drücken der Auswahl Taste .

Bearbeiten der Kanalliste.

Um Kanäle zu löschen oder an eine andere Position in der Kanalliste oder der Favoritenliste zu verschieben, folgen Sie den nachstehenden Anweisungen:

1. Drücken Sie während des Fernsehens , um die Kanalliste zu öffnen. Drücken Sie die linke Richtungstaste, scrollen Sie nach unten und wählen Sie die Option „Sender bearbeiten“.



2. Wählen Sie im neu angezeigten Menü eine Kanalliste oder Favoritenliste aus, die Sie bearbeiten möchten.

3. Wählen Sie in der Kanalliste einen Kanal aus, den Sie bearbeiten möchten.

So verschieben Sie den ausgewählten Kanal an eine neue Position:

Drücken Sie die linke Richtungstaste. Verwenden Sie die

Richtungstasten nach oben/unten, um den Kanal an die neue Position zu verschieben und bestätigen Sie die neue Position mit der Taste .

Um den ausgewählten Kanal zu löschen:

Drücken Sie die rechte Richtungstaste, um den ausgewählten Kanal zu löschen.

Gruppenbearbeitung:



Markieren Sie mehrere Kanäle, die Sie bearbeiten

möchten, indem Sie die Auswahl Taste  drücken. Wenn alle zu bearbeitenden Kanäle ausgewählt sind, drücken Sie die rechte Richtungstaste, um alle ausgewählten Kanäle zu löschen oder die linke Richtungstaste, um alle ausgewählten Kanäle zu gruppieren und an eine neue Position zu verschieben.



Favoritenliste.

Favoritenlisten helfen Ihnen, Ihre Lieblingssender zu organisieren. Sie können bis zu vier verschiedene Listen erstellen.

Hinzufügen von Kanälen zur Favoritenliste

1. Drücken Sie während des Fernsehens , um die Kanalliste zu öffnen. Drücken Sie die linke Richtungstaste, scrollen Sie nach unten und wählen Sie die Option „Sender bearbeiten“.
2. Wählen Sie im neu angezeigten Menü die Favoritenliste aus, die Sie bearbeiten möchten.
3. Wählen Sie die Option „Sender hinzufügen“.
4. Verwenden Sie die Taste , um alle Kanäle auszuwählen, die Sie zu Ihrer Favoritenliste hinzufügen möchten. Die ausgewählten Kanäle werden mit einem Herz und einem Häkchen auf der rechten Seite angezeigt.

Eingabe der Favoritenliste

1. Drücken Sie während des Fernsehens , um die aktive Senderliste zu öffnen.
2. Drücken Sie die linke Richtungstaste und bewegen Sie den Cursor auf die mit einem Herzsymbol gekennzeichnete Favoritenliste.
3. Halten Sie die Taste  2 Sekunden lang gedrückt.
4. Wählen Sie eine der vier Favoritenlisten aus, die Sie anzeigen möchten.

Hinweis: Wenn Sie möchten, dass eine bestimmte Kanalliste oder Favoritenliste aktiv ist, müssen Sie diese im Menü Kanalliste anzeigen und zu einem beliebigen verfügbaren Kanal darin wechseln. Sie können dann die Zifferntasten auf der Fernbedienung verwenden, um zu den Kanälen der aktiven Kanalliste/Favoritenliste zu wechseln.

Umbenennen der Favoritenliste

Standardmäßig werden die Favoritenlisten als FAV1 - FAV4 benannt. Sie haben jedoch die Möglichkeit, die Namen Ihrer Favoritenlisten zur besseren Personalisierung und Organisation anzupassen. Um eine Favoritenliste umzubenennen, gehen Sie folgendermaßen vor:

1. Drücken Sie während des Fernsehens , um die aktive Senderliste zu öffnen.

2. Drücken Sie die linke Richtungstaste und bewegen Sie den Cursor auf die mit einem Herzsymbol gekennzeichnete Favoritenliste.
3. Halten Sie die Taste  2 Sekunden lang gedrückt.
4. Wählen Sie die Favoritenliste aus, die Sie umbenennen möchten.
5. Drücken Sie die linke Richtungstaste.
6. Verwenden Sie die Bildschirmtastatur, um einen neuen Namen für Ihre Favoritenliste einzugeben.

Für Seh- und Hörgeschädigte.

Barrierefreiheit

Die Einstellungen für die Barrierefreiheit wurden entwickelt, um das Seh- und Hörerlebnis für Menschen mit Seh- oder Hörbehinderungen zu verbessern und benutzerfreundlicher zu gestalten.

Um das Menü für die Eingabehilfeeinstellungen zu öffnen, drücken Sie die Einstelltaste  und navigieren Sie zu Alle Einstellungen > Barrierefreiheit. Dieses Menü enthält umfassende Optionen für alle Zugänglichkeitsfunktionen.

Die folgenden Optionen sind verfügbar:

Untertitel-Einstellungen - Untertitелеinstellungen für Sendungen.

Untertitel - Schaltet die Untertitel ein oder aus. Die Option „Untertitel für Hörgeschädigte“ zeigt Untertitel an, die auch Toneffekte anzeigen. Nur verfügbar bei Sendungen, die diesen Dienst anbieten.

Primärer Untertitel - Legt die Standardsprache für die Untertitel fest.

Sekundärer Untertitel - Geben Sie eine sekundäre Untertitelsprache an, die verwendet werden soll, wenn die primäre Sprache nicht verfügbar ist.

Speicherung der Untertitelseinstellung - Aktivieren

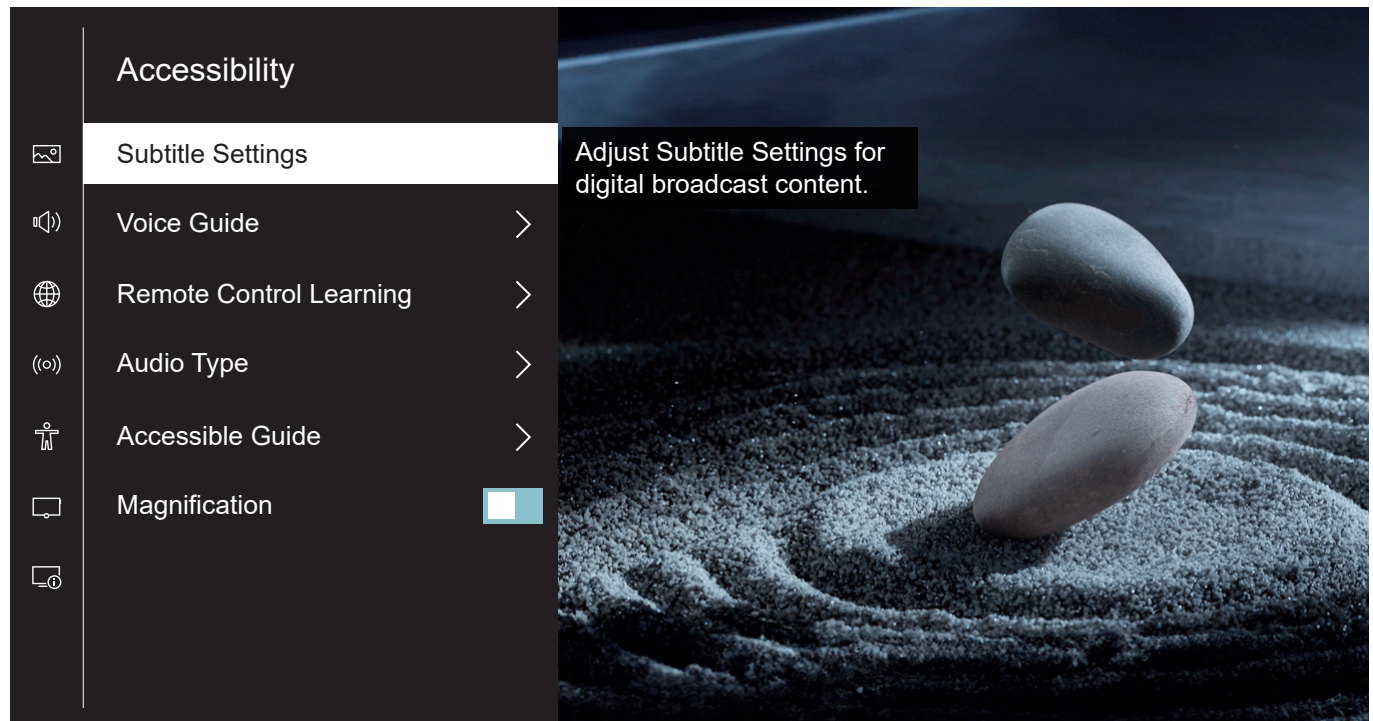

Sie die Speicherung von Untertitelseinstellungen für einzelne Kanäle.

Audio-Menüführung - Aktivieren Sie die Sprachführung, die die Menüoptionen laut beschreibt, um sehbehinderten Menschen zu helfen. Wenn „Audio-Menüführung“ aktiviert ist, bietet das Fernsehgerät eine Sprachführung für den Kanalwechsel, die Lautstärkeregelung, Informationen zu laufenden und kommenden Sendungen, andere Fernsehfunktionen und verschiedene Inhalte im Internet und in der Suche.

Fernsteuerungs-Lernen – Öffnet einen speziellen Bildschirm zum Lernen der Fernbedienung, der für Benutzer mit Sehbehinderungen entwickelt wurde. Drücken Sie eine beliebige Taste auf der Fernbedienung, um deren Namen laut zu hören. Um dieses Menü zu verlassen, drücken Sie zweimal schnell hintereinander die Zurück-Taste .

Audiotyp - Konfigurieren Sie die Audioeinstellungen für Sehbehinderte.

Audiotyp - Legen Sie den Audiotyp für TV-Sender fest.

Normal - Standard-Audio ohne Audiokommentar.

AudioDeskription - Aktivieren Sie einen Audioguide, der eine Audiobeschreibung von Videoszenen für sehbehinderte Menschen bereitstellt. Diese Funktion ist nur bei Sendungen verfügbar, die diesen Dienst anbieten.

Gesprochene Untertitel - Hören Sie sich eine Audioversion der Untertitel an. Nur bei Sendungen verfügbar, die diesen Dienst anbieten.

Audioformat - Legen Sie fest, wie der Surround Sound über die Fernsehlautsprecher wiedergegeben wird.

Stereo - Gibt nur den linken und rechten Audiokanal wieder. Center- und Surround-Kanäle werden ignoriert.

Multi-Kanal - Wiedergabe der linken, rechten und Surround-Audiokanäle über die Lautsprecher.

Überblendregler - Einstellung der Lautstärkebalance zwischen der Standard-Tonspur und der Audio-Beschreibungspur.

Barrierefreie Programmübersicht – Zeigt den Programmführer in einer einzigen Spalte mit größerem Text an, um das Lesen zu erleichtern.



Vergrößerung - Vergrößert den mit dem Cursor im TV-Menü ausgewählten Text.

Aufnahme mit Loewe dr+.



Multi-Aufnahme.

Nehmen Sie Sendungen mit Loewe stellar auf, planen Sie eine Aufnahme oder nutzen Sie Timeshift, um eine Live-Sendung später anzusehen. Die Aufnahmen werden automatisch auf der eingebauten Festplatte gespeichert. Wenn Sie möchten, können Sie auch ein geeignetes externes USB-Speichergerät verwenden.

Aufnahme über Programminformationen.

Drücken Sie die rechte Richtungstaste, während Sie live fernsehen. Wählen Sie in den angezeigten Programminformationen das Aufnahmesymbol  und bestätigen Sie mit der Auswahl-taste . Das Menü „Aufzeichnung planen“ wird angezeigt.

Aufnahme über den Programmführer.

Öffnen Sie den EPG, indem Sie die Guide-Taste  drücken. Wählen Sie im Programmführer die Sendung aus, die Sie aufnehmen möchten. Halten Sie die Auswahl-taste  gedrückt, um die detaillierten Informationen zu öffnen. Wählen Sie „Aufnahme“ und drücken Sie , um das Menü „Aufzeichnung planen“ zu öffnen.

 Dual Channel: Während Sie einen Kanal aufnehmen, können Sie einen anderen ansehen.

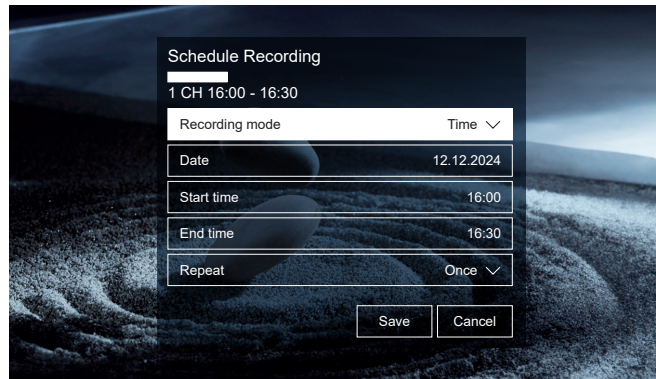

Menü Aufzeichnung planen.

In diesem Menü können Sie die Art der Aufnahme festlegen und die Aufnahme starten.



Manuell beenden – Startet eine sofortige Aufzeichnung. Zum Anhalten müssen Sie die Aufnahme manuell beenden.

Zeit – Startet und beendet die Aufnahme zu den vom Benutzer definierten Zeiten.

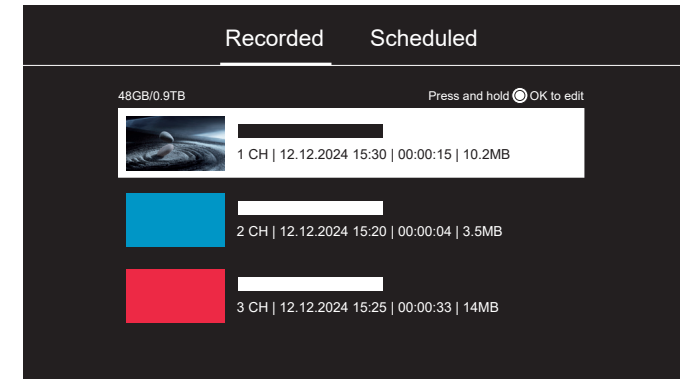
Programm – Nimmt das angegebene Programm auf.



Liste der Aufnahmen.

Halten Sie im Live-TV-Modus die Guide-Taste  gedrückt, um die Liste der Aufnahmen anzuzeigen. Wählen Sie für die Wiedergabe die gewünschte Aufnahme und starten Sie sie mit .

Geplante Liste.

Halten Sie im Live-TV-Modus die Guide-Taste  gedrückt, um die Liste der Aufnahmen anzuzeigen, und drücken Sie dann die rechte Richtungstaste, um zur Liste der geplanten Aufnahmen zu wechseln. Hier können Sie alle geplanten Aufnahmen und Erinnerungen überprüfen und bearbeiten.

Timeshift.

Um Timeshift zu aktivieren, drücken Sie .



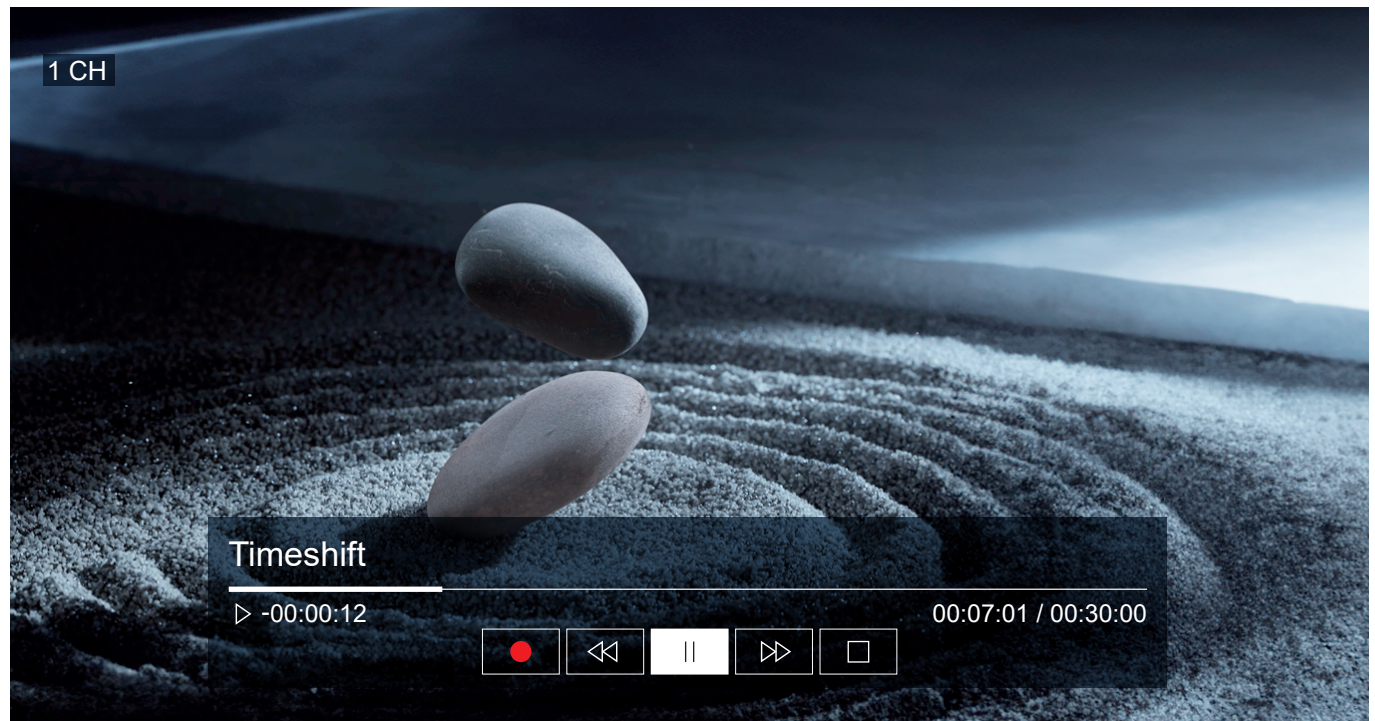

Ist Timeshift aktiv, können Sie eine Sendung pausieren und zu einem späteren Zeitpunkt fortsetzen oder bereits gesehene Abschnitte erneut ansehen.

Um den Fortschrittsbalken mit Timeshift-Menü anzeigen, drücken Sie die rechte Richtungstaste.

Navigieren Sie mit den Richtungstasten durch das Timeshift Menü.



Timeshift-Menü:

-  Aufnahme starten.
-  Timeshift Play/Pause.
-  Schnell Vorspulen.
-  Rückspulen.
-  Timeshift beenden.

Lesen Sie vor der Verwendung der Funktion Timeshift alle Sicherheitshinweise. Beachten Sie das Kapitel „Informationen über angeschlossene USB-Festplatten“. Ein Trennen vom Stromnetz kann zu Datenverlust führen.



Die perfekte Atmosphäre.

Loewe magic.light

Loewe Stellar Fernsehgeräte sind mit dem integrierten Loewe magic.light ausgestattet: Diese versteckte LED-Leiste bietet diskrete Beleuchtungsanimationen zur Begrüßung und Verabschiedung oder eine atmosphärische Beleuchtung in warmem Weiß während des Filmsehens.

Konfigurieren Sie magic.light individuell und passen Sie die indirekte Beleuchtung ganz auf Ihre Wünsche und die aktuelle Stimmung an. Im folgenden Abschnitt erfahren Sie, wie Sie magic.light einstellen können:

Einstellen der Beleuchtungsfarbe.

Drücken Sie während des Fernsehens , um das Einstellungsmenü zu öffnen, und wählen Sie dann mit dem Cursor die Option „Hell“. Durch Drücken der Richtungstasten nach oben oder unten können Sie das Licht ein- oder ausschalten. Drücken Sie die Auswahl Taste , um das Einstellungsmenü aufzurufen.

Verwenden Sie die obere oder untere Steuertaste, um die zu ändernde Option auszuwählen, und verwenden Sie die linke oder rechte Steuertaste, um den Wert einzustellen. Die folgenden Optionen sind verfügbar:

Helligkeit – Einstellung der Helligkeit der Beleuchtung.

Sättigung – Einstellen der Farbsättigung der Beleuchtung.



Farbton – Ändern Sie die Farbe der Beleuchtung und des Abschaltlichts.



Warm white: 100% saturation
Cold white: 0% saturation

Einstellen der Dauer des Abschaltlichts.

Jedes Mal, wenn Sie das Fernsehgerät ausschalten, leuchtet der Lichtstreifen an der Unterseite des Fernsehgeräts eine bestimmte Zeit lang auf. Gehen Sie wie folgt vor, um diese Dauer einzustellen:

Drücken Sie während des Fernsehens die Einstelltaste , um das Einstellungsmenü zu öffnen.

Wählen Sie Alle Einstellungen > System > Erweiterte Einstellungen > Beleuchtungseinstellungen.

Wählen Sie die Option „Rückkehrzeit“ und passen Sie sie an.

Automatische Beleuchtung.

Standardmäßig aktiviert/deaktiviert sich das Loewe magic.light automatisch in Abhängigkeit von der Raumhelligkeit. Sie können die automatische Aktivierung mit den folgenden Schritten ausschalten:

Drücken Sie während des Fernsehens die Einstelltaste , um das Einstellungsmenü zu öffnen.

Wählen Sie Alle Einstellungen > System > Erweiterte Einstellungen > Beleuchtungseinstellungen.

Aktivieren oder deaktivieren Sie die Option „Automatische Rückbeleuchtung“ je nach Ihren Wünschen.

Der richtige Blickwinkel.

Loewe magic.motion

Mit magic.motion können Sie das Gerät auf dem optionalen, motorisierten Loewe Bodenstativ auf Knopfdruck drehen.

Einrichten der Rotation.

1. Drücken Sie die Home-Taste (🏠), um den Home-Bildschirm zu öffnen.
2. Drücken Sie die linke Richtungstaste und navigieren Sie zu: Einstellungen > System > Erweiterte Einstellungen > Rotationseinheit.

Die folgenden Optionen sind verfügbar:

Linke Endposition – Legt die Grenze für die Drehung nach links fest.

Rechte Endposition – Legt den Grenzwert für die Drehung zur rechten Seite fest.

Aus-Position aktivieren – Wenn diese Option aktiviert ist, dreht sich das Fernsehgerät automatisch in die voreingestellte Position, kurz nachdem es ausgeschaltet wurde.

Aus-Position – Legt die Position fest, in die sich das Fernsehgerät beim Ausschalten dreht.

Ein-Position aktivieren – Wenn diese Option aktiviert ist, dreht sich das Fernsehgerät beim Wiedereinschalten in

die letzte Position, in der es sich vor dem Ausschalten befand.

Manuelle Drehung.

Während des Fernsehens:

1. Drücken Sie die Einstellungstaste (⚙️).
2. Wählen Sie in den Schnelleinstellungen die Option „Fernseher drehen“.
3. Verwenden Sie die linke und rechte Richtungstaste, um das Fernsehgerät zu drehen.

Hinweis: Der maximale Drehwinkel beträgt 45°.



Hinderniserkennung: magic.motion stoppt automatisch bei Widerstand.

Wichtig zu wissen.

Apps und Technische Informationen.

my Loewe App laden.

Scannen Sie mit Ihrem Smartphone den unten stehenden QR Code und laden Sie die empfohlene App herunter. "my Loewe" ist der Einstiegspunkt in die Welt von Loewe und bietet Ihnen Zugriff auf alle Benutzerhandbücher für Ihre Produkte von Loewe.



Technische Informationen.

Sie haben ein Fernsehgerät mit OLED-Bildschirm erworben, das höchsten Qualitätsansprüchen genügt und auf Pixelfehler geprüft wurde. Trotz größter Sorgfaltspflicht bei der Herstellung des Displays kann aus technischen Gründen nicht zu 100% garantiert werden, dass keine Subpixelfehler auftreten. Diese Effekte werden jedoch, solange sie innerhalb der Grenzen liegen, die in der Norm (ISO 9241-307, Fehlerklasse II) festgelegt sind, nicht als Gerätedefekt im Sinne der Gewährleistung angesehen. Organic Light Emitting Diodes (organische Leuchtdioden) sind eine Bildtechnologie, die auf selbstleuchtenden Bildpunkten basiert und deutliche Vorteile in Bezug auf Bildqualität und Leistung bietet. Unter bestimmten Umständen können bei anhaltender, einseitiger Belastung des OLED-Materials bleibende und irreversible Bildfehler entstehen. Solche Restbildprobleme treten auf, wenn das Fernsehgerät statische Bildinhalte wie statische Bilder, Untertitel, Laufschriftanzeigen, Diashows oder Videosequenzen in Endlosschleife, statische Anzeigen bei einem Präsentationsmonitor oder bei Videospiele anzeigt. Auch schwarze Balken bei

manchen Bildschirmformaten können zu Restbildproblemen führen. Es ist wichtig zu betonen, dass diese Restbildprobleme keine Mängel im Sinne der Gewährleistung darstellen. Wenn statische Bilder zu lange angezeigt werden, reduziert das Gerät den Kontrast automatisch oder schaltet den Bildschirm-schoner an. Bei der nächsten Benutzerbedienung kehrt das Gerät sofort in den Normalzustand zurück. Unter normalen Anzeigebedingungen treten keine solchen Restbildprobleme auf. Um die hohe Qualität der Bilddarstellung dauerhaft zu erhalten, kalibriert sich Ihr Loewe OLED TV in regelmäßigen Abständen.

Angeschlossene USB-Festplatten.

Das Trennen des TV-Gerätes vom Netz während des Betriebes oder eine versehentliche Unterbrechung der Stromversorgung (z.B. Stromausfall) kann zu einer Beschädigung des Festplatten-Dateisystems und damit zum Verlust der aufgezeichneten Sendungen führen. Trennen Sie niemals das USB-Speichergerät vom Fernsehgerät. Wir empfehlen Ihnen, das Fernsehgerät in den Standby-Modus zu schalten, bevor Sie es vom Stromnetz trennen. Loewe übernimmt keine Haftung für den Verlust von Daten, die auf der integrierten Festplatte Ihres Fernsehgerätes gespeichert sind.

Software-Update.

Aktuelle Software-Versionen können von der (unten angegebenen) Loewe-Internetseite heruntergeladen und mithilfe eines USB-Sticks auf Ihrem Fernsehgerät installiert werden.

Wenn Ihr Fernsehgerät mit dem Internet verbunden ist, können Sie es direkt über das Internet aktualisieren.

Weitere Informationen zum Software-Update finden Sie im Benutzerhandbuch, das auf der Loewe-Internetseite als Download zur Verfügung steht. Es kann nicht gewährleistet werden, dass Loewe Modelle von Anfang an und dauerhaft mit allen anschließbaren Peripheriegeräten funktionieren.

Haftungsausschluss für digitale Dienste.

Bei unseren TV-Geräten handelt es sich um „Produkte mit digitalen Elementen“, deren Kernfunktionen, wie z.B. TV-Empfang über Kabel oder Satellit oder Abspielen von DVDs/Blu-rays über einen an das TV-Gerät angeschlossenen Player grundsätzlich auch ohne diese digitalen Elemente genutzt werden können. Die auf dem Gerät zur Verfügung stehenden digitalen Elemente umfassen unter anderem Apps, Spiele, Musik, Videodienste und andere Programme sowie Plattformen, welche das Herunterladen von weiteren Apps und/oder den Zugriff auf diese ermöglichen. Die vorstehend nicht abschließend genannten Dienste, Inhalte und/oder Elemente sowie die dafür erforderlichen Serverplattformen, auf die diese im Hintergrund über das Internet zugreifen, werden durch Drittanbieter angeboten und/oder bereitgestellt. Bitte beachten Sie hierzu die jeweiligen Endnutzer- und/oder Geschäftsbedingungen dieser Drittanbieter, denen Sie insbesondere bei der Erstinstallation des TV Gerätes, aber auch bei der Inanspruchnahme von Diensten Dritter zu einem späteren Zeitpunkt zustimmen müssen. Durch diese Zustimmung kommt

Herstellereklärung. Impressum.

eine unmittelbare Vertragsbeziehung über die Nutzung der jeweiligen digitalen Elemente, Dienste und/oder Inhalte zwischen Ihnen und den jeweiligen Drittanbietern zustande. Die Loewe Technology GmbH als TV-Gerätehersteller hat keinen Einfluss auf die Bereitstellung der digitalen Elemente, Dienste und Inhalte, deren Qualität, die visuelle Darstellung, die Bereitstellung von Aktualisierungen und insbesondere das Ende der Zurverfügungstellung (End of Life) dieser digitalen Elemente, Dienste und Inhalte. Auf der anderen Seite können während der Produktlebensdauer des TV-Gerätes auch neue digitale Elemente, Dienste und/oder Inhalte auf dem Gerät angeboten werden, ohne dass Sie dazu regelmäßig Ihre Einwilligung erteilen. Diese zusätzlichen digitalen Elemente, Dienste und/oder Inhalte resultieren unter anderem aus dem technischen Fortschritt und den allgemeinen Marktanforderungen. Eine Pflicht, neue digitale Elemente, Dienste und/oder Inhalte bereitzustellen, besteht jedoch nicht. Insbesondere besteht keine Pflicht, nach dem End of Life eines digitalen Elements, Dienstes oder Inhalts einen Ersatz oder einen Nachfolger bereitzustellen. Bitte beachten Sie die jeweiligen für Ihr Gerät gültigen Endnutzer- und/oder Geschäftsbedingungen.

Haftungsausschluss für Anschauungsmodelle.

Alle Abbildungen zeigen beispielhafte Modelle, teilweise mit optionalem Zubehör.



Die Loewe Technology GmbH bestätigt, dass ihr Produkt den grundlegenden Anforderungen der Richtlinie 2014/53/EU, sowie anderen relevanten EU-Richtlinien entspricht.

Im Frequenzbereich 5150 bis 5350 Mhz darf diese Fernsehgerät in den folgenden Ländern nur in Innenräumen verwendet werden:

Belgien, Bulgarien, Dänemark, Deutschland, Estland, Finnland, Frankreich, Griechenland, Irland, Italien, Kroatien, Lettland, Litauen, Luxemburg, Malta, Niederlande, Österreich, Polen, Portugal, Rumänien, Schweden, Slowakei, Slowenien, Spanien, Tschechische Republik, Ungarn, Vereinigtes Königreich, Zypern.

Hier finden Sie die vollständige Konformitätserklärung in der Produktauswahl:

www.loewe.tv/compliance

Loewe Technology GmbH
Industriestraße 11
96317 Kronach, Deutschland
www.loewe.tv

Tel.: 09261 99-0
E-Mail: ccc@loewe.de

Registergericht: Frankfurt am Main, HRB 117013
vertreten durch: Aslan Khabliev

Die Informationen in diesem Dokument können ohne vorherige Ankündigung geändert werden und stellen keinerlei Verpflichtung von Seiten der Loewe Technology GmbH dar.

Alle Rechte vorbehalten. Einschließlich Übersetzung, technische Änderungen und Irrtümer.

Everything you need.

Scope of delivery.

Make sure all the contents of the packaging and the Loewe welcome box are present. If anything is missing, please contact your dealer or the Loewe Customer Care Center.

Contents.

- Loewe quick start guide
- User manual (this document)
- Loewe stellar
- Wall mount*
- Stand**
- Power cord
- Loewe welcome box
 - Loewe remote alu
 - Batteries type AAA
 - Technical data table Loewe stellar
 - Loewe OLED safety instructions
 - Assembly instructions for the setup solution
 - Mounting kit for the setup solution

* Wall mount included with 77-inch models and larger.

** Stand included with 65-inch models and smaller.



 Image for illustrative purposes only. Actual packaging contents may vary by model.

Loewe stellar. Made in Germany.

Welcome.

Thank you very much for choosing Loewe stellar. We are elated to welcome you as a customer. Design, innovation and cutting edge technology - you chose a device that unites all these qualities in one premium product. This OLED TV model from Loewe captivates its audience through the most modern display technology, performance hardware and a new design language.

Loewe stellar is made in Germany.

Every detail of this product reflects the dedication and craftsmanship that has distinguished Loewe and its employees for over 100 years. Enjoy the unique lighting concept of Loewe stellar and make every moment with this remarkable product line a Magic Moment. Loewe's dual-channel dr+ system with a double triple tuner opens up a new TV experience - enjoy multi view and multi recording in flawless quality.

For gaming enthusiasts, Loewe stellar offers a high-performance platform with full support for HDMI 2.1 and Ultra HD @ 144 Hz VRR. Our comprehensive range of streaming apps and VOD services, made possible by the state of the art premium operating system VIDAA OS, ensures entertainment for everyone.

Please read these instructions carefully. To ensure that you can enjoy your Loewe product for a long time to

come, please observe the safety instructions that are enclosed separately. If you have any questions or need help, Loewe Customer Care is always at your disposal.



This user manual contains important basic information on the initial installation of your Loewe TV. After switching it on for the first time, an intuitive first installation guide will lead you through the setup process.



www.loewe.tv

Table of contents.

Scope of delivery.	32
Welcome.	33
Symbols and rating plate.	34
Overview - TV.	35
First steps - TV installation.	38
Overview - Remote.	40
First steps - Remote.	41
Programming the remote.	42
First steps - Initial setup.	44
Home screen.	48
Electronic programme guide.	49
Channel edit.	50
Accessibility.	52
Multi-recording.	54
Loewe magic.light	56
Loewe magic.motion	57
Apps and technical information.	58
Declaration.	59
Imprint.	59

Symbols and their meaning.

Symbols and rating plate.

This user manual features numerous symbols, whose meanings are explained on this page. Read this section carefully and note their meanings.

The type plate contains important information about the device:

- Device name
- Device type
- Article number
- Serial number



Warnings draw attention to issues that may endanger your health or life, or the health or life of others. Pay attention to the warnings.



Environmental notices contain information on environmentally conscious action or environmentally conscious disposal. Pay attention to the environmental information.



General hints and tips in scope with the device or an application of the device.



Electronics notices draw attention to dangers that, if ignored, could damage the device or endanger your health or life.



Breakage hazard warnings indicate that there is a risk of damage to your device or that injury is possible. Pay attention to the breakage hazard warnings.

Position of the rating plate.

Label with model number and operating voltage can be found on the back of the TV set.

Rating plate example:



stellar 65

Ultra HD / OLED / CI+ / DR+

Art.No. 63470 B 10 Ser.No. 00001 / 3463

CH-TYP SL950

220-240V~ 50/60Hz 450 W



LOEWE.

Loewe Technology GmbH
Industriestraße 11
D-96317 Kronach

Manufactured
in Germany

Front.
Overview - TV.

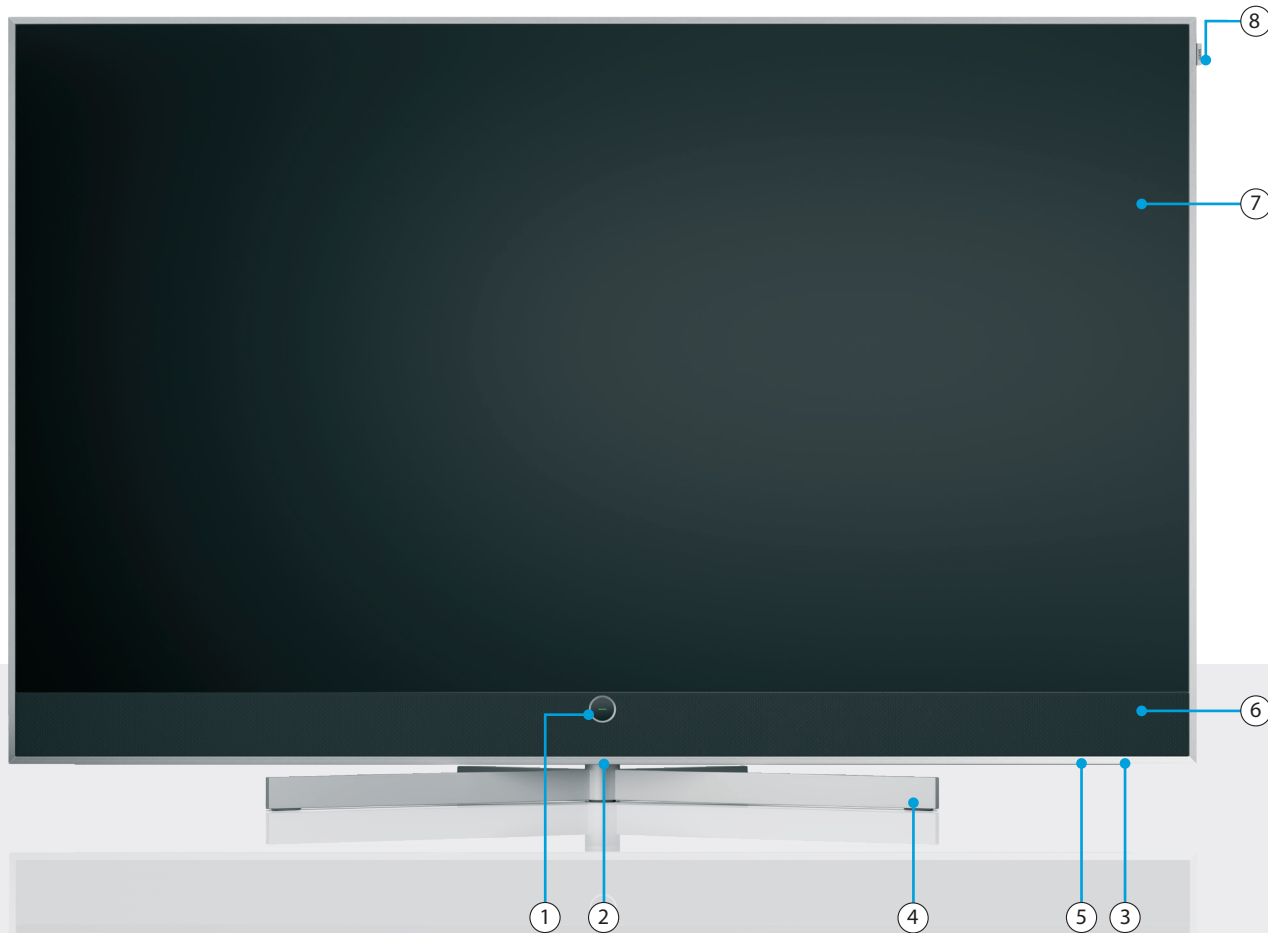

① Loewe signature.ring

TV status LED

- Standby
- TV ON
- TV Standby: OLED-Refresh
- Recording active
- Timeshift active

② Power switch (for 77-inch and larger models)

③ Power switch (for 65-inch and smaller models)

④ Loewe table stand stellar *

⑤ Loewe magic.light

⑥ Soundbar

⑦ OLED screen

⑧ Loewe signature.flag

* Stand included with 65-inch models and smaller.

Back.

stellar 65 | stellar 55 | stellar 48 | stellar 42

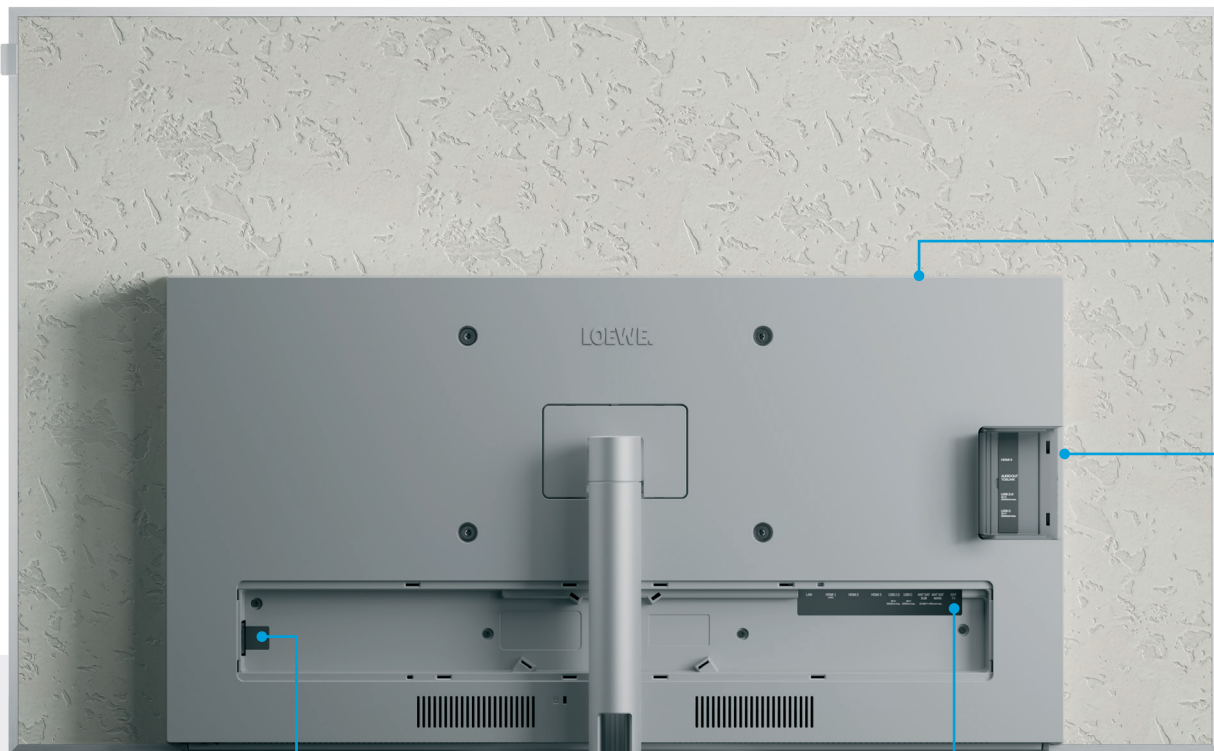

①	AC-IN	Mains connection - 220-240 V - 50/60Hz
②	ANT SAT	Satellite jack - DVB-S/S2 HD
	SUB	13/18V, 400mA
③	ANT SAT	Satellite reception DVB-S/S2 HD
	MAIN	13/18V, 400mA
④	ANT TV	Terrestrial/TV antenna DVB-C/T/T2 HD
⑤	LAN	Network connection RJ-45
⑥	USB-A	USB 2.0 - 5V $\overline{=}$, 2000 mA max.
⑦	USB-C	USB 3.1 - 5V $\overline{=}$, 1000 mA max.
⑧	HDMI 4	HDMI 2.1 input
⑨	HDMI 3	HDMI 2.1 with eARC Audio-OUT
⑩	HDMI 2	HDMI 2.0 input
⑪	CI Slot*	Common Interface CI+ V1.4
⑫	USB-C	USB 3.1 - 5V $\overline{=}$, 1000 mA max.
⑬	USB-A	USB 2.0 - 5V $\overline{=}$, 1000mA max.
⑭	Audio Out	Audio jack 3.5mm/TOSLINK
⑮	HDMI 1	HDMI 2.0 input

* The slot must be closed again after the CAM module has been inserted.

Back.

stellar 97 | stellar 83 | stellar 77

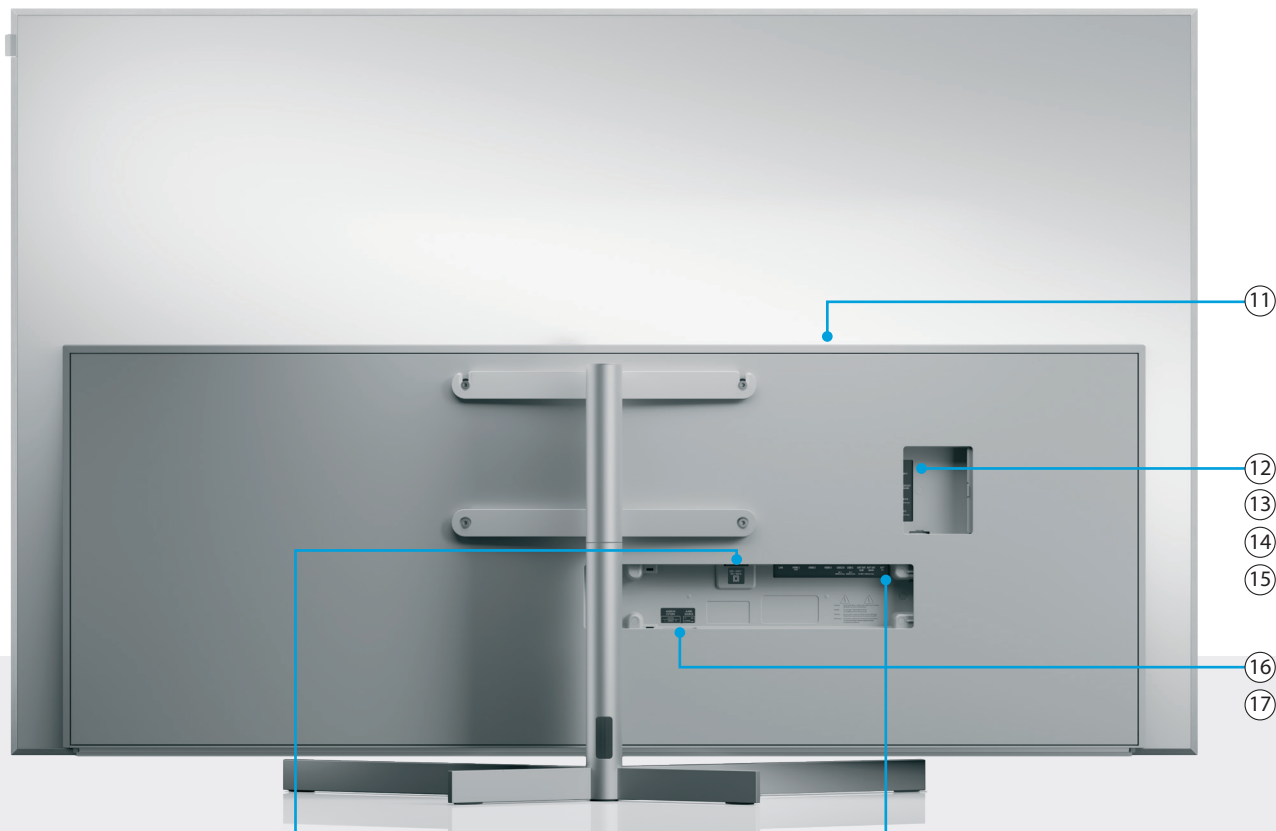

① AC-IN	Mains connection - 220-240 V - 50/60Hz
② ANT SAT SUB	Satellite jack - DVB-S/S2 HD 13/18V, 400mA
③ ANT SAT MAIN	Satellite reception DVB-S/S2 HD 13/18V, 400mA
④ ANT TV	Terrestrial/TV antenna DVB-C/T/T2 HD
⑤ LAN	Network connection RJ-45
⑥ USB-A	USB 2.0 - 5V $\overline{=}$, 2000 mA max.
⑦ USB-C	USB 3.1 - 5V $\overline{=}$, 1000 mA max.
⑧ HDMI 4	HDMI 2.1 input
⑨ HDMI 3	HDMI 2.1 with eARC Audio-OUT
⑩ HDMI 2	HDMI 2.0 input
⑪ CI Slot*	Common Interface CI+ V1.4
⑫ USB-C	USB 3.1 - 5V $\overline{=}$, 1000 mA max.
⑬ USB-A	USB 2.0 - 5V $\overline{=}$, 1000mA max.
⑭ Audio Out	Audio jack 3.5mm/TOSLINK
⑮ HDMI 1	HDMI 2.0 input
⑯ AUDIO IN EXTERN	Dual RCA inputs for connecting the AV receiver's PRE OUT CENTER channel.
⑰ AUDIO SOURCE	TV speakers mode switch for selecting between normal TV speaker operation and CENTER channel mode.

* The slot must be closed again after the CAM module has been inserted.

i The images of the TV are for illustrative purposes only. Actual TV models may vary in appearance.

Unboxing and connecting.

First steps - TV installation.

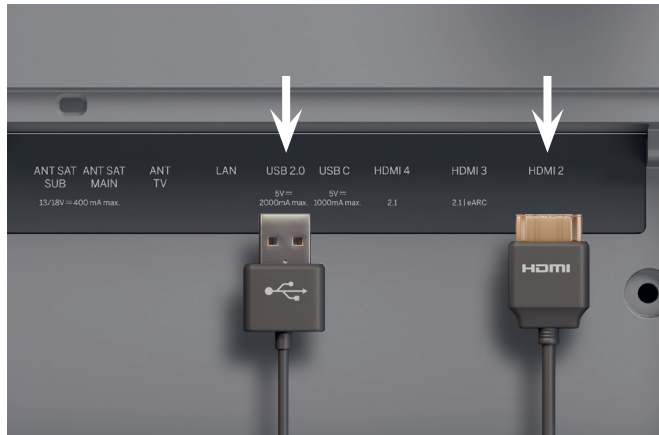

1. Connecting additional devices.

Additional devices, such as game consoles or storage devices, can be connected via HDMI and USB.

 Unplug all devices from the power grid before connecting them.

 The position of the mains switch can be found on page 35.



2. Connecting the antenna cables.

Now connect the satellite or antenna cable. The labeled ports are located on the back of the TV. To expose the ports, carefully remove the covers. They are easy to remove. No tools are required.

 Connect the cables to the TV first, then to the satellite system or cable connection. Use the cable guide on the TV and the delivered Loewe stand.

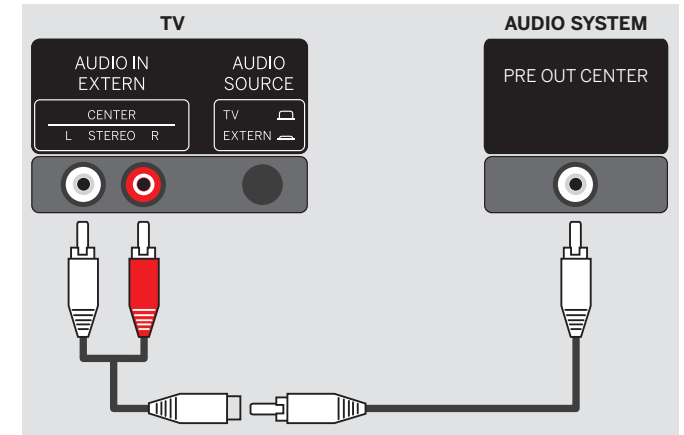

3. Using the TV speaker in a home cinema.

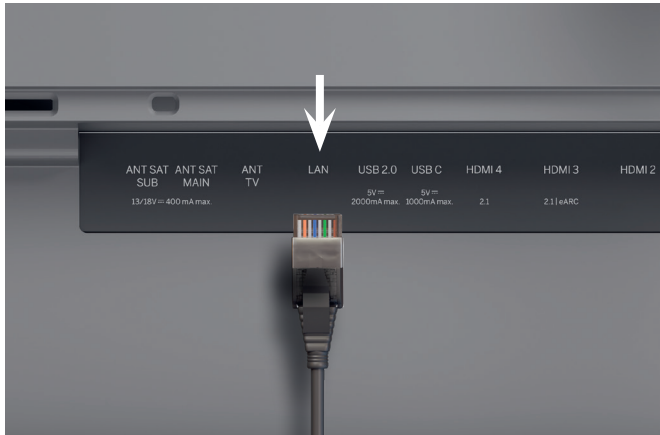

You will need a cinch splitter (not included). Connect the splitter's male connectors to the AUDIO IN EXTERN ports on your TV. Use a single RCA cable to link the splitter to the PRE OUT CENTER output on your AV receiver. Press the AUDIO SOURCE button on the back of the TV to change the TV speakers to mono mode for CENTER channel functionality.

 Never connect the AV receiver's passive speaker outputs to the TV, as this may cause permanent damage.



4. Network via LAN.

You can connect the TV to a LAN network. Connecting to a Wi-Fi network is explained in the "First steps - initial setup" section below.

-  To connect to the LAN, use an RJ45 cable (10/100 Mbit/s).
-  The use of a Cat6 or Cat7 cable without shielding is recommended.



5. Audio via HDMI eARC.

You can connect a Loewe klang bar or your sound system to the TV via a HDMI cable. To do this, use the HDMI 3 port, which supports HDMI 2.1 with eARC audio OUT.

-  Use an HDMI "ultra-high-speed" cable, type-A connector (not included), for the highest video resolution and eARC.

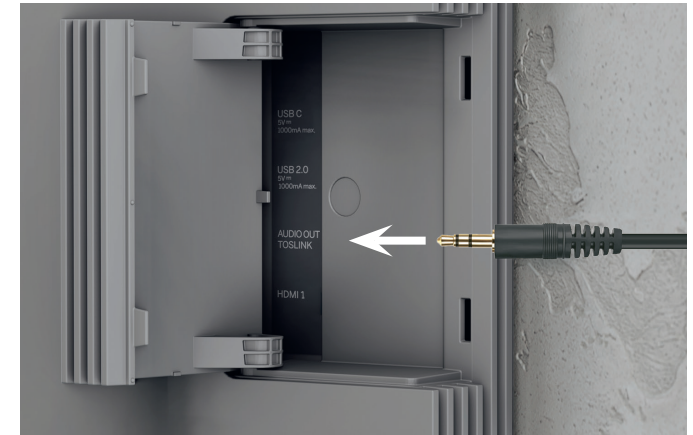

6. Audio: Mini-TOSLINK/analogue.

You can connect an audio system via TOSLINK to the TV. The type of connection depends on your audio system. Connect the "AUDIO OUT TOSLINK" output on the TV to the audio system.

Digital: Use a mini-TOSLINK to TOSLINK optical cable.

Analogue: Use a stereo RCA to jack adapter cable for to connect the audio system to the TV.

Two for one.

Overview - Remote.

Loewe remote alu



	Mute	Short press: Mute/unmute sound, long press: Subtitles settings.
	ON/OFF	Switch TV ON/OFF.
	TV-mode	Switch input to Live TV.
	Microphone	Press to enable voice command control.
	Device key	This button allows you to control other devices with the Loewe remote control.
	Program-me	Select channels directly by pressing the numeric keys.
	Guide	Short press: Open EPG, long press: Open list of recordings.
	Teletext	Open/close teletext and mediatext.
	Input	Open device list.
	Play/pause	Short press: Play/pause media or Timeshift, long press: Illuminate media control keys.
	Settings	Short press: Open settings, long press: Pair the remote control with the TV via Bluetooth.
	Exit	Exit displayed menu or application.
	Back	Step back in the menu. While watching TV, switch to the previously watched channel.
	Home screen	Open home screen.
	Volume	Increase/decrease volume.

	Direction	Change the selected element or value inside a menu. Press left/right/up/down to navigate. Live TV: Press left or right to display program information.
	Selection	Select/start the currently selected element. Live TV: Show channel list.
	Channel	Next/previous channel.
	Function	Menu-dependent function keys.
	Apps	Shortcut keys to start apps and video on demand services.

When media buttons are illuminated:

	Rewind	Skip backwards
	Forward	Skip forwards.
	Record	Opens Record menu.
	Stop	Stop / End timeshift or recording.
	Play/pause	Play/pause media or Timeshift.



Preparation.

First steps - Remote.

Removing the battery protection

The remote control is supplied with batteries.

To make them ready for use, remove the plastic flag as shown below.

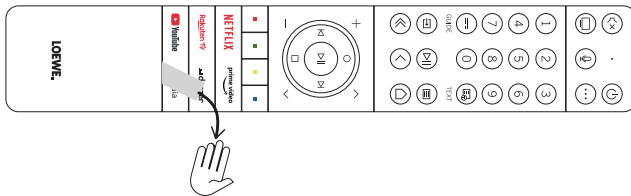

Inserting or replacing batteries

Press and slide open the battery compartment cover on the top of the remote control.

Only use leak-proof micro-cells of the LR 03 (AAA) Alkali-Manganese type. Do not use different types of batteries and do not mix old and new batteries together.

Make sure that the batteries do not get into the hands of children. The batteries used must not be exposed to excessive heat such as sunlight, fire or similar!

Note: The position of the batteries is indicated in the battery compartment (in opposite directions). Pay attention to the correct polarity of + and – when inserting the batteries. Do not be guided by the battery contacts (springs), but by the illustration at the bottom of the battery compartment.

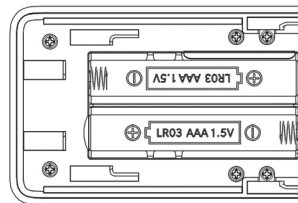

Dispose of used batteries in an environmentally friendly way (see chapter Environment/Legal information).

Push the cover back on after having inserted the batteries.

Pairing the remote control / Bluetooth

You can pair the remote with your TV via Bluetooth.

In Bluetooth mode, you don't have to point the remote directly at the TV like with standard infrared remotes. For maximum comfort when controlling the TV, we recommend pairing via Bluetooth.

To pair the remote with your TV via Bluetooth, press and hold the  menu key for at least three seconds. Watch the display on the screen to see if the pairing was successful.

To cancel the pairing, enter the menu and then select: All Settings -> Connection -> Bluetooth -> Bluetooth Device. There, select Smart TV Remote and then the option Unpair.

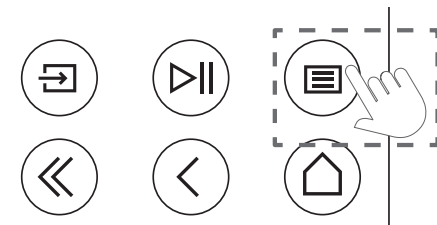

Control other devices.





Programming the remote.

Programming remote control to Set Top Box (STB)

You have the possibility to program your remote control for use with certain Set Top Boxes. All you need to do is enter a three-digit numerical code.

You can find a list of all available devices and their codes in the online user guide.

Proceed as follows:

- First, activate the device mode by pressing the  (Device) button for three seconds.
- Then press and hold the  (Device) button and the  button to enter Set Top Box or Learn mode. The LED will flash twice to confirm execution.
- Within the STB mode, then perform the following steps:
 1. To program, press and hold the  (Device) button and **OK** button for five seconds.
 2. The audio LED flashes twice.
 3. Now enter the code.
 4. The audio LED flashes once to confirm.

5. Press the  (On/Off) button to test.

6. If the Set Top Box responds, pressing the **OK** button will complete the process and the LED will flash twice for confirmation. Otherwise, proceed again from step 3.

If an incorrect code is entered, the LED will light for two seconds to indicate the error. The current mode remains active.

If you do not press any button for ten seconds after entering the code, the process will end automatically. The audio LED lights up for two seconds afterwards to indicate the termination.

Automatic search

You can also search for the desired device from the list. To do this, proceed as follows:

1. Press and hold the  (Device) button and **OK** button for 5 seconds.
2. The LED will light up twice for confirmation.
3. Navigate up or down with the control pad to select a device from the list.
4. When selected, the LED will light up for one second.

5. Press the  (On/Off) button to test.

6. If the STB responds, pressing the **OK** button will exit this mode and the LED will flash twice to indicate success.

Again, 10 seconds after there is no input, the process will end. The LED will illuminate for two seconds to indicate termination.



Teaching the remote control



All buttons except the device button can be taught-in for the operation of devices that are not included in the integrated database. The functions of the selected button are then completely or partially overwritten with the new codes.

To do this, the Loewe remote control must be positioned with the remote control to be replaced so that the infrared windows are in line of sight with each other at a distance of 1-5cm.



The learning process is started in STB/learn mode.

- First activate the device mode by pressing the  (Device) button for three seconds.
- Then press and hold the  (Device) button and the  button to enter the Set Top Box or learning mode. The LED will flash twice to confirm execution.
- Within the STB mode, then perform the following steps:

1. Press and hold the  (Device) button and the  red colour button for five seconds.
2. The LED lights up twice for confirmation and remains lit when the learning function is activated.
3. Press the button on the Loewe remote control that is to be learned. The LED flashes once.
4. Now press the desired button on the original remote control.
5. The LED flashes twice for confirmation and then remains lit. If a learning error occurs, the LED flashes ten times but then remains illuminated.
6. If necessary, repeat the procedure or learn more buttons according to step 3.
7. Finally, press the  (Device) button or wait longer than ten seconds without pressing a button.

Fast and easy.

First steps - Initial setup.



Starting the initial setup.

Loewe stellar features a guide for the initial setup. Follow its instructions.

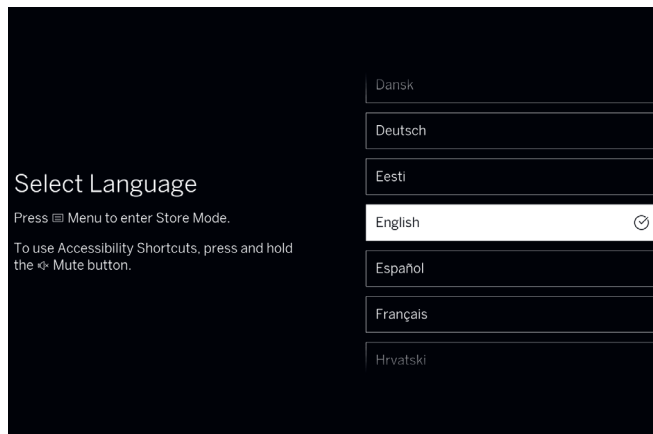

Selecting your menu language.

First, select your language for the menu. Change the language with the directional keys . Confirm with .

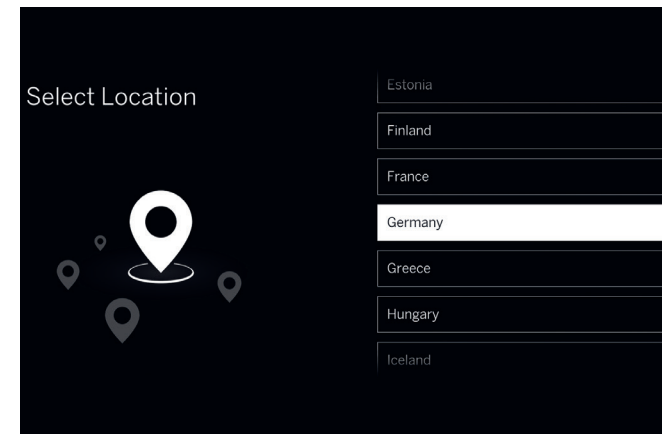

Selecting your country.

Now select your country or region by using the directional keys . Confirm with .

Loewe Customer Care Center
www.loewe.tv



Pay attention to the safety instructions and technical specifications for this TV.



The appearance of the user interface may change after a software update.



Available services may vary depending on the selected region.

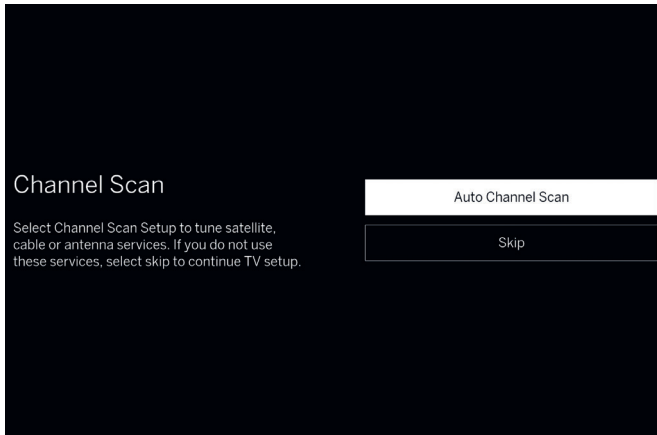

Channel scan.

If you have connected a signal source to any of the TV's tuners, you can now tune the channels. If you prefer not to tune channels at this time, you may skip this step.

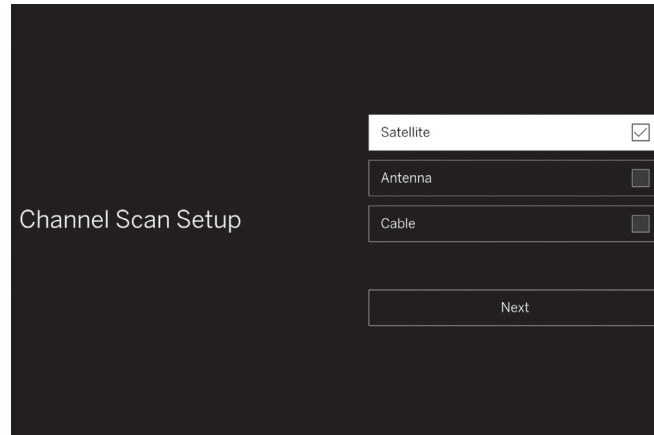

Channel scan setup.

If you choose to tune the channels, select all the signal sources you want to tune from this menu. You can select one or more sources connected to your tuners, and you will then be guided through the detailed setup process for each source.

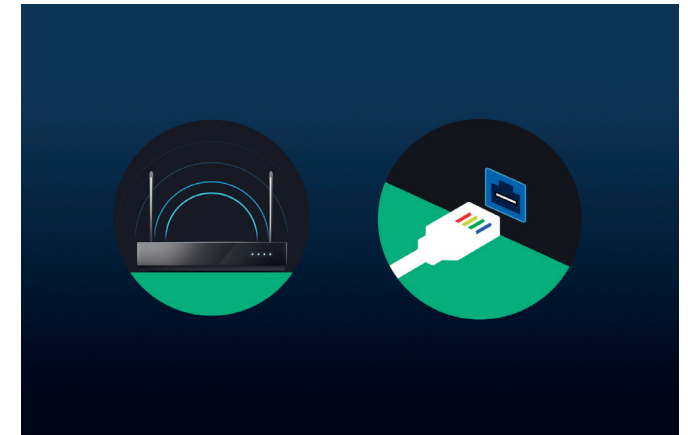

Selecting a network.

To use a modern smart TV to its full potential, an internet connection is required. You can connect your Loewe TV to a network via WLAN (wireless) or LAN (wired).

WLAN Explanation in the next step. Have your WLAN credentials ready.



LAN Make sure one end of the network cable is connected to your TV and the other end to your router.

Almost done.

First steps - Initial setup.



Connecting to WLAN.

When using WLAN, you'll now be asked to enter your password. Use the directional keys  and the select key , to select numbers and letters. Confirm with .

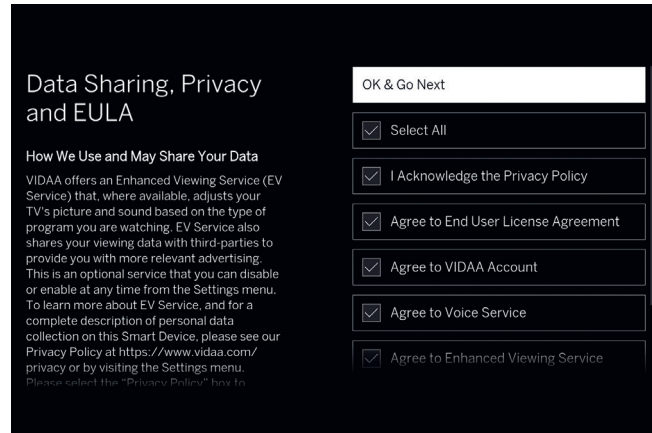

T&Cs, privacy policy.

To use all features of the device, you need to accept the terms and conditions and privacy policy. To do this, press the select key  and mark "Select All", then select "OK & Go to Next".



Without accepting the terms and conditions and privacy policy, the functioning of some services cannot be guaranteed.

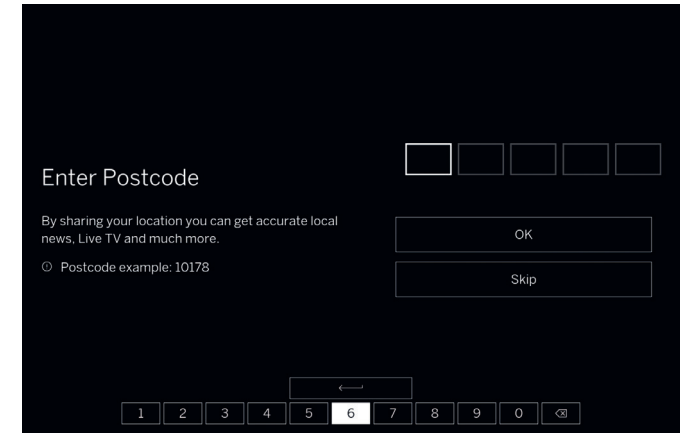

Postcode.

Enter the postcode of your location. This helps provide more accurate local news and TV services.

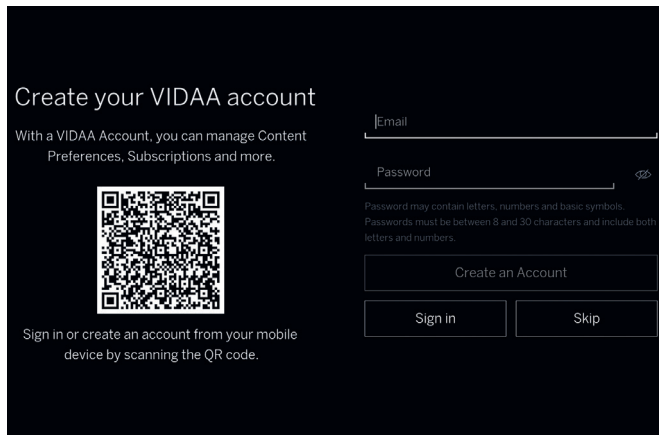

Creating a user account.

Optional step: Sign in to an existing VIDAA account or create a new one. By using a VIDAA account, you benefit from the best features of your smart device and always keep it up to date.

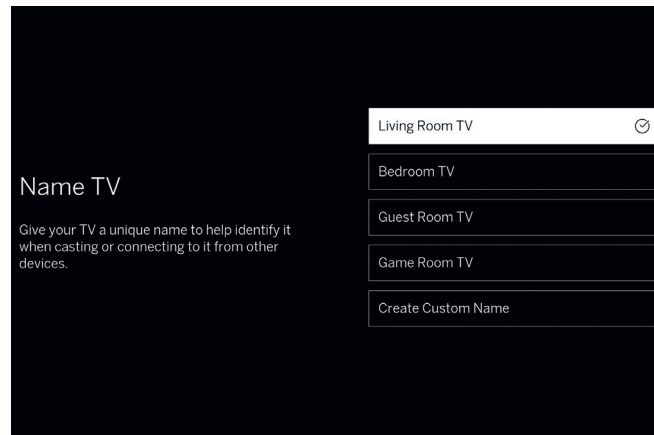

Naming your TV.

Select one of the preset TV names or create a custom name for it. This name will allow you to find and identify your TV in casting apps.

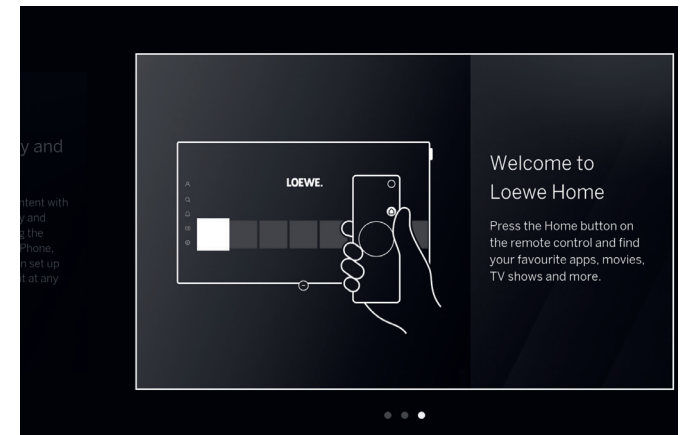

Congratulations!

You have completed setting up the TV. On the screen, you can view promotional information. Continue pressing the right arrow button until the setup directs you to the home screen or to the Channel scan results.







Smart-Hub.

Home screen.

The Home screen serves as the central overview page of your TV. From this screen, you can search for content, manage your VIDAA profile, or access system settings.

 Press the home key on your remote to immediately return to this screen.

The following options are available to you:

-  Account: Access user profile.
-  Search: Search for content and apps.
-  Game: Open the gaming hub.
-  Notification: Display a list of notifications.
-  Live TV. Switch the source to Live TV.
-  Settings: Open the TV configuration menu.

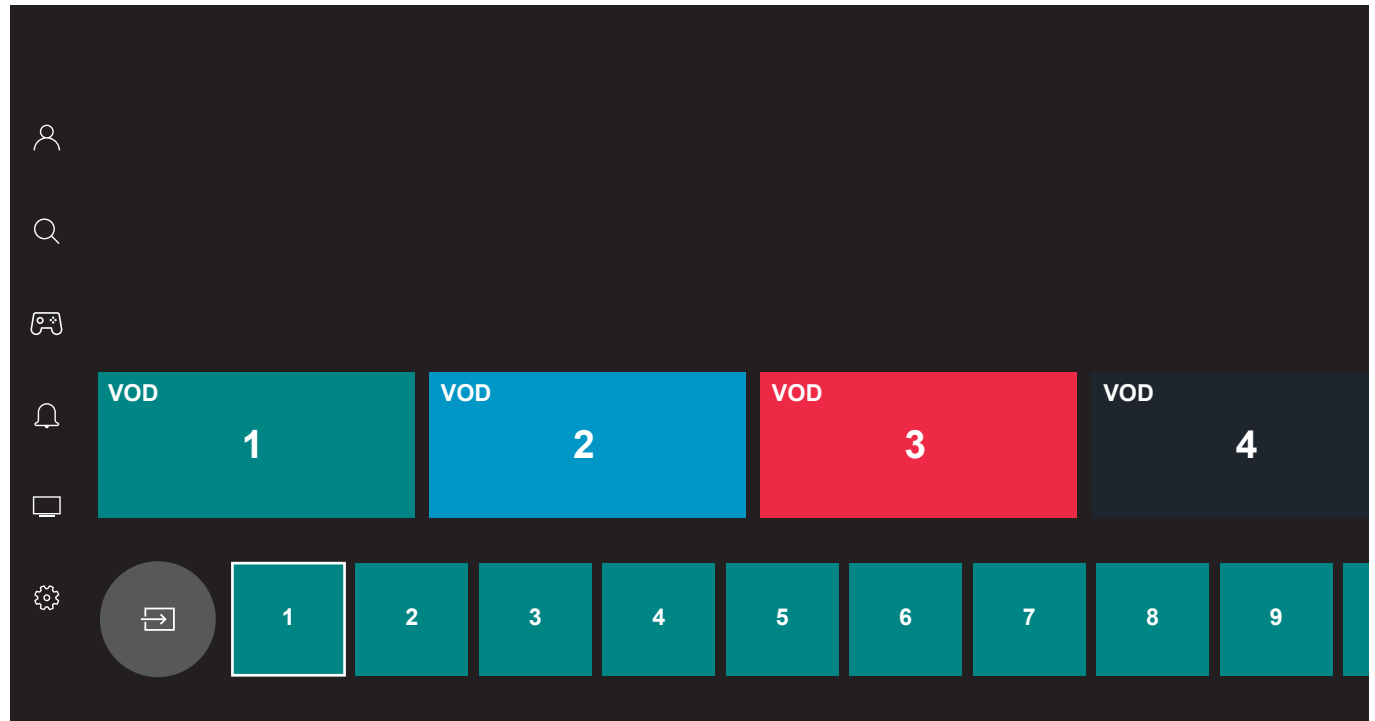

Use the directional keys  to navigate. The highlighted tile is currently selected.

Launch installed apps and content by pressing the select key . More settings are available on the left: Account, Search, Game, Notification, Live TV, Settings.

 Depending on your country and region, display and information may vary.

At a glance.

Electronic programme guide.



The electronic programme guide (EPG) provides information about the current and future television programme. You can also use it to schedule recordings.

 Press the guide key on your remote to open the programme guide.

EPG Operation

: Switch to the selected programme, if it is currently being broadcast.

Press and hold : View detailed information about the selected programme.

: Accessibility settings. The TV guide will show only programmes that support the selected accessibility features. Select your desired options, then exit the menu by pressing the back key .

: Scrolling in the station list page by page.



Up/Down arrows: Scrolling in the station list.

Left/Right arrows: Scrolling through the programmes.

Red Button: Opens schedule screen.

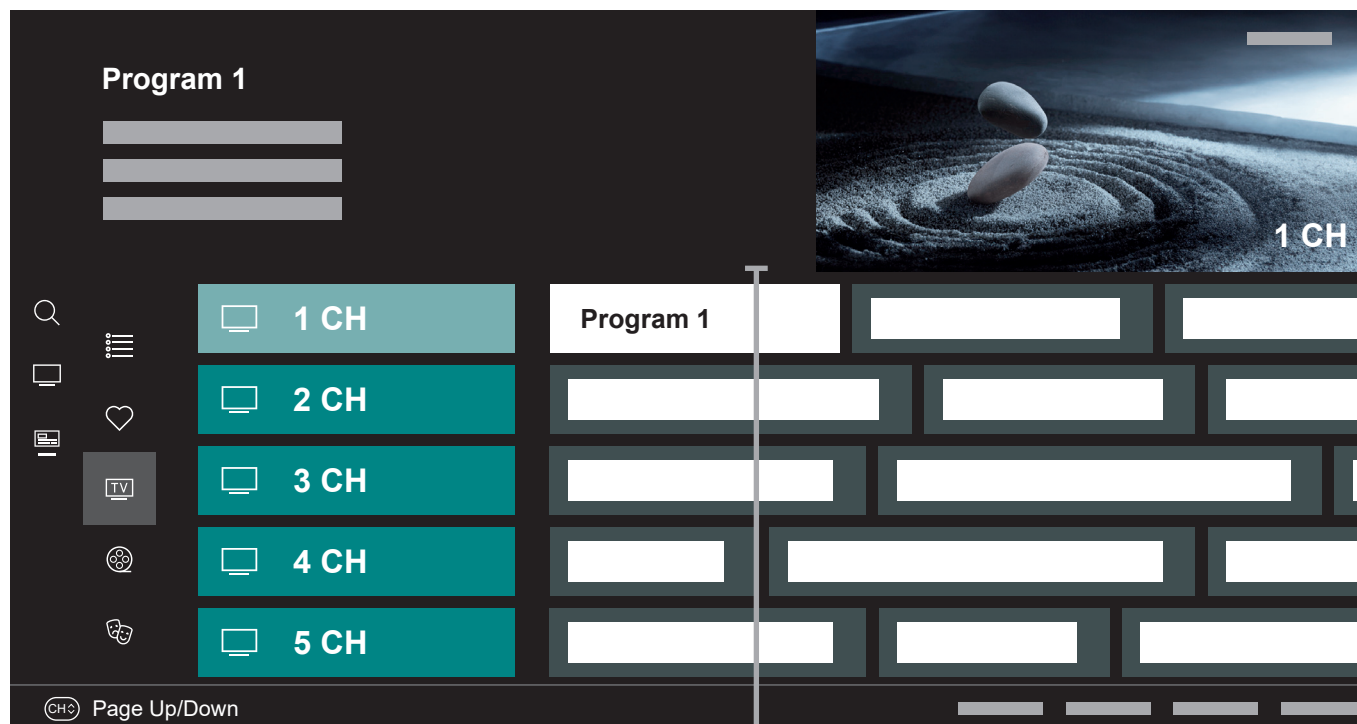
Green button: Displays a menu where you can assign colours to specific broadcast content (for example, News, Movies, Sport). Use the directional keys and



select key  to assign the desired content type to a specific colour. Exit this menu by pressing the  button. Programmes that belong to the categories you selected are now highlighted in colour in the programme guide.

Yellow button: View the previous day's list of programmes.

Blue button: View the next day's list of programmes.

 Depending on your country and region, display and information may vary.

Personalizing TV channels.

Channel edit.

Selecting a channel list.

If you have tuned in channels on multiple TV tuners, you will have multiple channel lists available. To switch between channel lists:

1. While watching TV, press **OK** to open the active channel list.
2. Press the left directional key and select one of the available channel lists: "Aerial", "Cable", "Satellite". The number of channel list options depend on available signal sources.
3. Confirm the selection by pressing selection key **OK**.

Editing the Channel list.

To delete or move channels to a different position in the channel list or favourites list, follow the instructions below:

1. While watching TV, press **OK** to open the channel list. Press the left directional key, then scroll down and select option "Channel Edit".
2. In the newly displayed menu select a channel list or favourites list you wish to edit.



3. In the channel list select a channel you wish to edit.

To move selected channel to a new position:

Press the left directional key. Use the up / down directional keys to move channel to the new position and confirm new position with the **OK** key.

To delete selected channel:

Press the right directional key to delete selected channel.



Group editing

Mark multiple channels which you wish to edit by pressing selection key **OK**. When all channels to be edited are selected, press the right directional key to delete all selected channels or the left directional key to group and move all selected channels to a new position.



Favourites list.

Favourites lists help you organise your favourite channels. You can create up to four different lists.

Adding channels to favourite list

1. While watching TV, press  to open the channel list. Press the left directional key, then scroll down and select option "Channel Edit".
2. In the newly displayed menu select favourites list you wish to edit.
3. Select option "Add channels".
4. Use  key to select all the channels you want to add to your favourites list. The selected channels will be displayed with a heart with a tick mark on the right-hand side.

Entering favourites list



1. While watching TV, press  to open the active channel list.
2. Press the left directional key button and move cursor to favourites list marked by a heart symbol.
3. Press and hold  key for 2 seconds.
4. Select one of four favourite lists you want to display.

Note: If you want a specific channel list or favourites list

to be active, you need to display it in channel list menu and switch to any available channel in it. You can then use the number buttons on the remote control to switch to the channels of the active channel list/favourites list.

Renaming the favourites list

By default, favourites lists are named as FAV1 - FAV4. However, you have the option to customize the names of your favourites lists for better personalization and organization. To rename a favourites list, follow these steps:

1. While watching TV, press  to open the active channel list.
2. Press the left directional key button and move cursor to favourites list marked by a heart symbol.
3. Press and hold  key for 2 seconds.
4. Select the favourites list you wish to rename.
5. Press the left directional key.
6. Use the on-screen keyboard to enter a new name for your favourites list.

For the visually or hearing Impaired.

Accessibility.

Accessibility settings are designed to make the viewing experience more inclusive and user-friendly for individuals with visual or hearing impairments.

To open the accessibility settings menu, press the settings key (ⓘ) and navigate to All Settings > Accessibility. This menu contains comprehensive options for all accessibility features.

The following options are available:

Subtitle Settings – Subtitle settings for broadcasts.

Subtitle – Turns subtitles on or off. "Hard of Hearing Subtitles" option displays subtitles that also indicate sound effects. Only available with broadcasts that provide this service.

Primary Subtitle – Set the default subtitle language.

Secondary Subtitle – Specify a secondary subtitle language to use when the primary language is unavailable.

Channel Subtitle Storage – Enable storage of subtitle settings for individual channels.

Voice Guide – Activate voice guides that describe the menu options aloud to aid the visually impaired. With

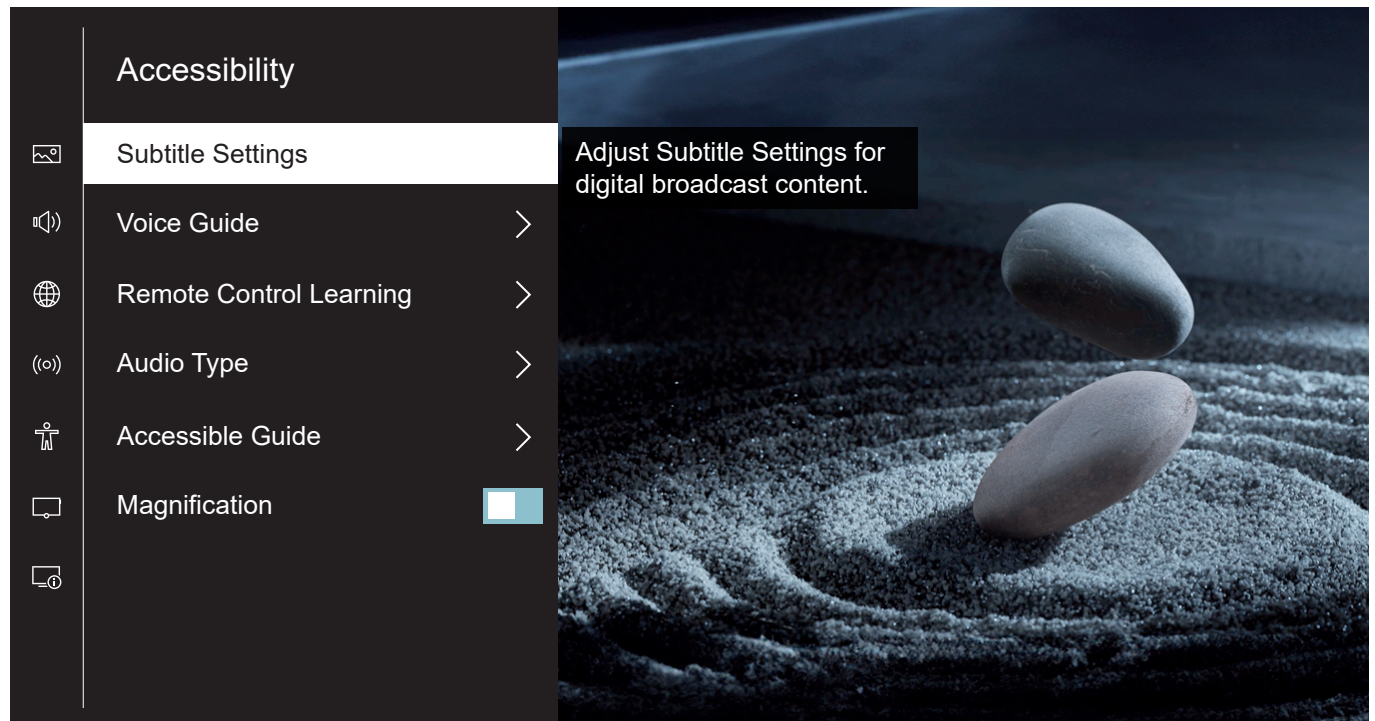

Voice Guide on, the TV provides voice guides for channel change, volume adjust, information on current and upcoming programmes, other TV functions and various content on the Internet and in Search.

Remote Control Learning – Opens a dedicated screen for remote control learning, designed for users with visual impairments. Press any button on the remote control to hear its name spoken aloud. To exit this menu, press the back key (⏪) twice in quick succession.

Audio Type – Configure audio settings for the visually impaired.

Audio Type – Set the audio type for TV channels.

Normal – Standard audio without audio commentary.

Audio Description – Activate an audio guide that provides an audio description of video scenes for the visually impaired. This function is only available with broadcasts that provide this service.

Spoken Subtitles – Listen to an audio version of the subtitles. Only available with broadcasts that provide this service.

Audio Format – Control how surround sound is played through the TV speakers.

Stereo – Play only the left and right audio channels. Center and surround channels will be ignored.

Multichannel – Play left, right, and surround audio channels through the speakers.

Fader Control – Adjust the volume balance between the standard audio track and the audio description track.

Accessible Guide – Displays the programme guide in a single column with larger text for easier reading.



Magnification – Enlarge the text selected by the cursor in the TV menu.

Recording with Loewe dr+.



Multi-recording.

Record programmes with Loewe stellar, schedule a recording or use Timeshift to watch a live TV programme later. Recordings are automatically stored on the built-in hard drive. If you like, you can also use a suitable external USB storage device.

Recording via Program information.

While watching live TV, press the right directional key. In the displayed program information, select recording icon  and confirm by pressing the select key . The "Schedule Recording" menu will appear.

Recording via Program guide.

Open the EPG by pressing the guide key . In the guide, select the program you want to record. Press and hold the select key  to open the detailed information. Select "Recording" and press  to open the "Schedule Recording" menu.

 Dual channel: While recording one channel, you can watch another.

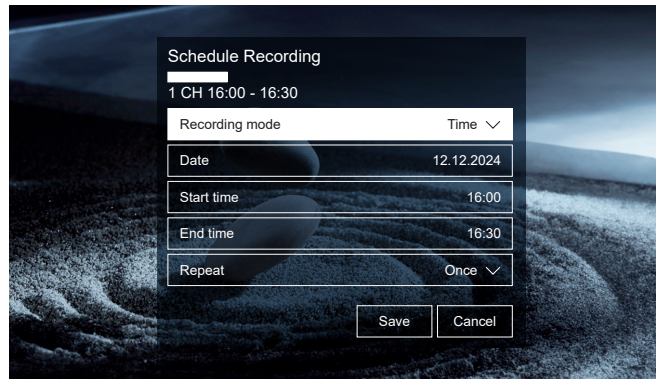

Schedule Recording menu.

In this menu, you can define the type of recording and initiate it.



Manual Stop – Initiates instant recording. To stop, you must manually end the recording.

Time – Starts and ends the recording at the user-defined times.

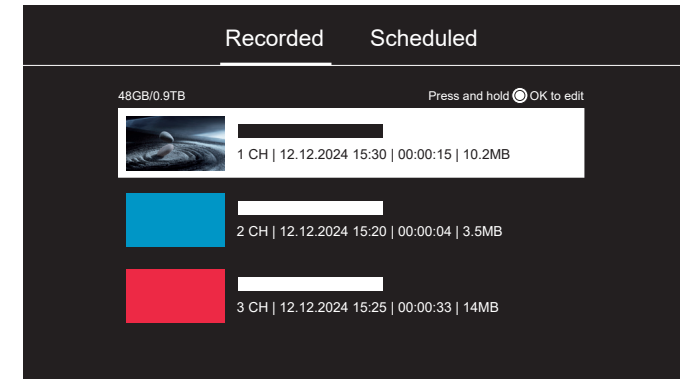
Programme – Records the specified program.



List of recordings.

While in live TV mode, press and hold the guide key  to display the list of recordings. For playback, select the desired recording and start it by pressing .

Scheduled list.

While in live TV mode, press and hold the guide key  to display the list of recordings, then press the right directional key to switch to the Scheduled list. Here you can review and edit all scheduled recordings and reminders.

Timeshift.

Press  to activate Timeshift.



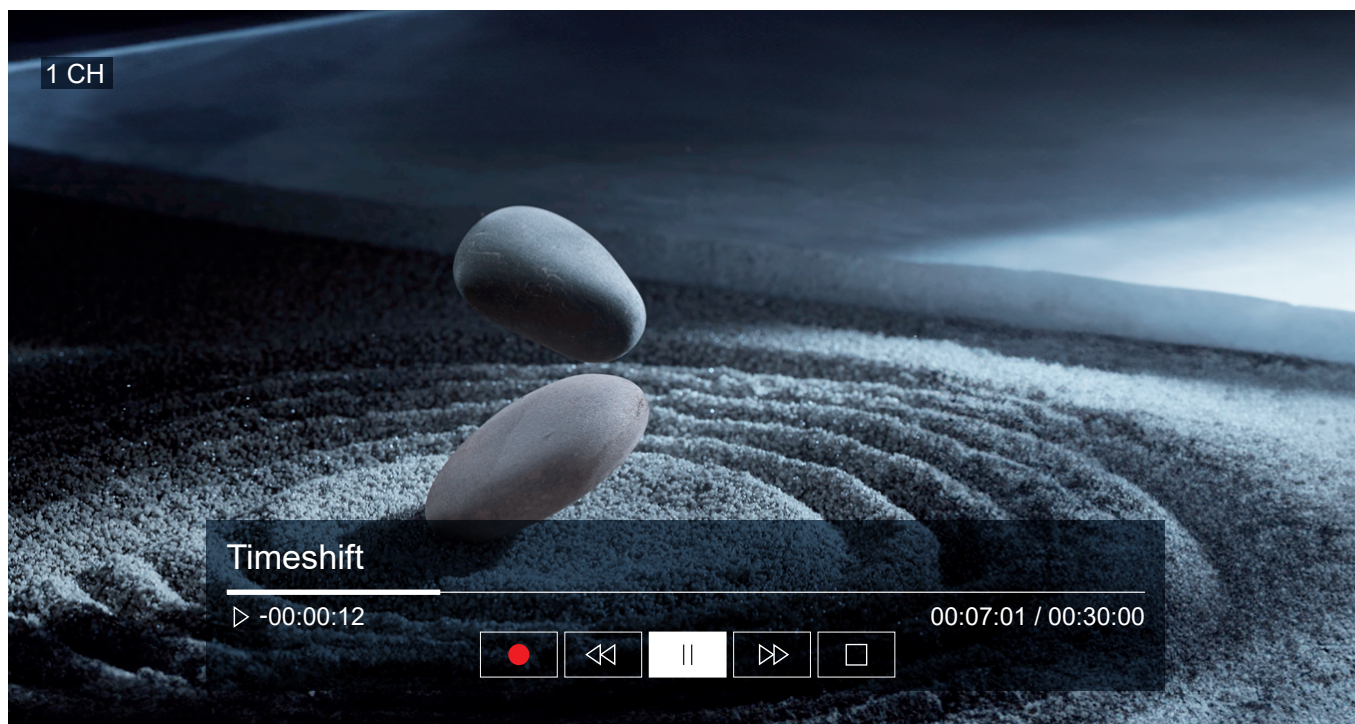

With Timeshift active, you can pause a programme and resume watching it later, or even rewatch sections.

Press the directional key right to display the progression bar within the Timeshift menu.

Use the directional keys to navigate the Timeshift menu.



Timeshift menu:

-  Start recording.
-  Timeshift Play/pause.
-  Fast forward.
-  Rewind.
-  Stop Timeshift.

Please read all safety instructions before using Timeshift, especially the section "Connected USB hard drives". Disconnecting the device from the power supply can lead to data loss.



The perfect atmosphere.

Loewe magic.light

Every Loewe stellar features an integrated Loewe magic.light. Use the discretely hidden LED band for subtle welcome and farewell illuminations or have it underline your favourite movie in a warm white tone.

Customise magic.light according to your wishes and current mood. Learn more about this feature in this section.

Adjusting illumination colour.

While watching TV, press  to open the settings menu, then use the cursor to select the "Light" option. By pressing the up or down directional keys, you can turn the light on or off. Press the selection key  to enter the adjustment menu.

Use the up or down directional keys to select item to change, and use the left or right directional keys to adjust the value. The available options are:

Brightness – Adjust the brightness of the illumination.

Saturation – Adjust the colour saturation of the illumination.

Hue – Change the colour of the illumination and the shutdown light.



Warm white: 100% saturation
Cold white: 0% saturation



Adjusting shutdown light duration.

Every time you turn off the TV, the light strip at the bottom of the TV lights up for a certain period of time. Follow these instructions to adjust this duration:

While watching TV, press the settings key  to open the settings menu.

Select All Settings > System > Advanced Settings > Light Setup.

Select and adjust the "Coming Home Time" option.

Automatic illumination

By default, Loewe magic.light automatically activates/deactivates depending on the room brightness. You can turn off automatic activation by following these steps:

While watching TV, press the settings key  to open the settings menu.

Select All Settings > System > Advanced Settings > Light Setup.

Enable or disable the "Rear Light Automatic" option according to your preferences.

The perfect angle.

Loewe magic.motion

Through magic.motion, you can rotate the device on the optional motorized Loewe floor stand motor stellar at the push of a button.

Setting up rotation.

1. Press the Home key (🏠) to open the Home screen.
2. Press the left directional key and navigate to: Settings > System > Advanced Settings > Rotation Unit

The following options are available:

Left End Position – Sets the limit for rotation to the left side.

Right End Position – Sets the limit for rotation to the right side.

Enable Off Position – When enabled, the TV will automatically rotate to the preset position shortly after being turned off.

Off Position – Sets the position the TV rotates to when turned off.

Enable On Position – When enabled, the TV will rotate to the last position it was in before being turned off when you turn it back on.

Manual rotation.

While watching TV:

1. Press the Settings key (⚙️).
2. From Quick Settings, select "Rotate TV".
3. Use the left and right directional keys to rotate the TV.

Note: The maximum rotation angle is 45°.



Obstacle recognition: magic.motion will stop automatically, when hitting an obstacle.

Good to know.

Apps and technical information.

Download the my Loewe app.

Use your smartphone to scan the QR code below and download the recommended app. "my Loewe" is the entry point into the world of Loewe and gives you access to all user manuals for your Loewe products.



Technical information.

You've purchased a TV with an OLED screen that meets the highest quality standards and has been checked for pixel defects. Despite the greatest care in the manufacture of the display, it cannot be guaranteed 100% for technical reasons that no subpixel errors will occur. However, as long as these effects are within the limits specified in the standard (ISO 9241-307, defect class II), they are not considered to be equipment defects within the meaning of the warranty. Organic Light Emitting Diodes are an imaging technology based on self-illuminating pixels that offer significant advantages in terms of image quality and performance. Under certain circumstances, persistent one-sided exposure to the OLED material can result in permanent and irreversible image aberrations. Such residual image problems occur when the TV displays static image content such as static images, subtitles, ticker displays, slideshows or video sequences in an infinite loop, static displays on a presentation monitor or video games. Black bars on some screen formats can also lead to residual image problems. It is important to emphasize that these residual image problems do not constitute defects in the sense of warranty. If

static images are displayed for too long, the TV automatically reduces contrast or switches to screen saving mode. The next time the user is operating the device, it immediately returns to its normal state. Under normal display conditions, there are no such residual image problems. In order to maintain the high quality of the image display long term, your Loewe OLED TV calibrates itself at regular intervals.

Connected USB hard drives.

Disconnecting the TV from the mains during operation or an accidental interruption of the power supply (e.g. power failure) can lead to damage to the hard disk file system and thus to the loss of recorded broadcasts. Never disconnect the USB storage device from the TV. We recommend that you put the TV into standby mode before unplugging it. Loewe does not assume liability for the loss of data stored on your TV's built-in hard drive.

Software updates.

The latest software versions can be downloaded from the Loewe website (listed below) and installed on your TV using a USB stick. If your TV is connected to the Internet, you can update it directly from the Internet. Further information on software updates can be found in the user manual, which is available for download on the Loewe website. It cannot be guaranteed that Loewe models will permanently work from the outset with all connectable peripherals.

Digital services disclaimer.

Our TVs are "products with digital elements", whose core functions, such as TV reception via cable or satellite or playing DVDs/Blu-rays via a player connected to the TV set, can in principle also be used without these digital elements. The digital elements available on the device include, but are not limited to, apps, games, music, video services and other programs, as well as platforms that allow you to download and/or access additional apps. The services, contents and/or elements mentioned above, as well as the server platforms required for them, which they access in the background via the Internet, are offered and/or provided by third-party providers. Please note the respective end-user and/or terms and conditions of these third-party providers, which you must accept a later date, in particular when installing the TV set for the first time, but also when using third-party services. This acceptance creates a direct contractual relationship between you and the respective third-party service providers regarding the use of the respective digital elements, services and/or contents. As a TV set manufacturer, Loewe Technology GmbH has no influence on the provision of digital elements, services and contents, their quality, visual presentation, the provision of updates and, in particular, the end of life of these digital elements, services and contents. On the other hand, during the life of the TV, new digital elements, services and/or content may also be offered on the device without your regular consent. These additional digital elements, services and/or content result from, among other things, technological progress and general market requirements. However, there is no obligation to provide

new digital elements, services and/or content. In particular, there is no obligation to provide a replacement or successor after the end of life of a digital element, service or content. Please refer to the respective end user and/or terms and conditions applicable to your device.

Illustrative models disclaimer.

Images in this manual are for illustrative purposes only. Some models shown include optional accessories.

Declaration.



Loewe Technology GmbH confirms that its product complies with the essential requirements of Directive 2014/53/EU, as well as other relevant EU directives.

In the frequency range 5150 to 5350 Mhz, this TV may only be used indoors in the following countries:

Austria, Belgium, Bulgaria, Croatia, Cyprus, Czech Republic, Denmark, Estonia, Finland, France, Germany, Greece, Hungary, Ireland, Italy, Latvia, Lithuania, Luxembourg, Malta, Netherlands, Poland, Portugal, Romania, Slovakia, Slovenia, Spain, Sweden, United Kingdom.

Here you can find the complete declaration of conformity in the product selection:

www.loewe.tv/compliance

Imprint.

Loewe Technology GmbH
Industriestraße 11
96317 Kronach, Deutschland
www.loewe.tv

Registry court: Frankfurt am Main, HRB 117013
Represented by: Aslan Khabliev

The information in this document may be subject to change without prior notice. All rights reserved, including translation, technical changes and errors.

Alles wat u nodig hebt.

Leveringsomvang.

Controleer of alles in de verpakking zit en of de Loewe-welkomstdoos meegeleverd is. Als er iets ontbreekt, neem dan contact op met uw dealer of het Loewe Customer Care Center.

Inhoud.

- Loewe-snelstartgids
- Gebruikershandleiding (dit document)
- Loewe stellar
- Wandbeugel*
- Standaard**
- Netsnoer
- Loewe-welkomsbox
 - Loewe remote alu
 - Batterijen van het type AAA
 - Tabel met technische gegevens van de Loewe stellar
 - Loewe OLED-veiligheidsinstructies
 - Montage-instructies voor de opstellingsoplossing
 - Montageset voor de opstellingsoplossing

* Wandbeugel inbegrepen bij modellen van 77 inch en groter.

** Standaard inbegrepen bij modellen van 65 inch en kleiner.



i Afbeelding alleen voor illustratieve doeleinden. De daadwerkelijke inhoud van de verpakking kan per model verschillen.

Loewe stellar. Made in Germany.

Van harte welkom.

Hartelijk dank dat u voor de Loewe stellar hebt gekozen. Wij zijn verheugd om u als klant te mogen verwelkomen. Design, innovatie en geavanceerde technologie – u hebt gekozen voor een apparaat dat al deze kwaliteiten in één topproduct verenigt. Deze OLED tv van Loewe overtuigt dankzij de modernste weergavetechnologie, krachtige hardware en een nieuwe designtaal.

De Loewe stellar wordt gemaakt in Duitsland.

Elk detail van dit product weerspiegelt de toewijding en het vakmanschap waarmee Loewe en zijn medewerkers zich al meer dan 100 jaar onderscheiden. Geniet van het unieke verlichtingsconcept van Loewe stellar en maak van elk moment met dit opmerkelijke product een Magisch Moment. Loewe's Dual Channel dr+ systeem met een dubbele drievoudige tuner maakt een nieuwe tv-ervaring mogelijk – geniet van Multi View en Multi Recording in onberispelijke kwaliteit.

Voor gamers biedt de Loewe stellar een krachtig platform met volledige ondersteuning voor HDMI 2.1 en Ultra HD @ 144 Hz VRR. Ons uitgebreide aanbod van streaming-apps en VOD-diensten, mogelijk gemaakt door het geavanceerde eerste klas besturingssysteem VIDAA OS, zorgt dat er voor iedereen wat wils is qua entertainment.

Lees deze instructies zorgvuldig door. Om ervoor te zorgen dat u lang van uw Loewe-product kunt genieten, dient u de veiligheidsinstructies in acht te nemen die apart zijn bijgevoegd. Als u vragen hebt of hulp nodig hebt, staat Loewe Customer Care altijd tot uw beschikking.



Deze handleiding bevat belangrijke basisinformatie over de eerste installatie van uw Loewe-tv. Nadat u de tv voor de eerste keer hebt ingeschakeld, loodst een intuïtieve eerste installatiegids u door het installatieproces.



www.loewe.tv

Inhoudsopgave.

Leveringsomvang.	60
Van harte welkom.	61
Symbolen en typeplaatje.	62
Overzicht - tv.	63
Eerste stappen - De tv installeren.	66
Overzicht - Afstandsbediening.	68
Eerste stappen - Afstandsbediening.	69
De afstandsbediening programmeren.	70
Eerste stappen - Eerste opstelling.	72
Beginscherm.	76
Elektronische programmagids.	77
Zender bewerken.	78
Toegankelijkheid.	80
Multi Recording.	82
Loewe magic.light	84
Loewe magic.motion	85
Apps en technische informatie.	86
Verklaring.	87
Impressum.	87

Symbolen en hun betekenis.

Symbolen en typeplaatje.

Deze gebruikershandleiding bevat talloze symbolen, waarvan de betekenis op deze pagina wordt toegelicht. Lees deze sectie zorgvuldig en onthoud de betekenis van de symbolen.

Op het typeplaatje staat belangrijke informatie over het apparaat:

- Apparaatnaam
- Apparaattype
- Artikelnummer
- Serienummer



Waarschuwingen vestigen de aandacht op zaken die uw gezondheid of leven, of de gezondheid of het leven van anderen in gevaar kunnen brengen. Let goed op de waarschuwingen.



Kennisgevingen inzake milieu-aspecten bevatten informatie over milieubewust handelen of milieubewust verwijderen. Let goed op deze milieu-informatie.



Algemene hints en tips in verband met het apparaat of een applicatie op het apparaat.



Kennisgevingen inzake elektronica vestigen de aandacht op gevaren die, als u deze negeert, het apparaat kunnen beschadigen of uw gezondheid of leven in gevaar kunnen brengen.



Waarschuwingen voor breukgevaar geven aan dat er risico bestaat op schade aan uw apparaat bestaat of dat u het risico loopt om letsel op te lopen. Let goed op deze waarschuwingen voor breukgevaar.

Positie van het typeplaatje

Het label met het modelnummer en de bedrijfsspanning zijn te vinden op de achterkant van de tv.

Voorbeeld van typeplaatje:



stellar 65

Ultra HD / OLED / CI+ / DR+

Art.No. 63470 B 10 Ser.No. 00001 / 3463

CH-TYP SL950

220-240V~ 50/60Hz 450 W

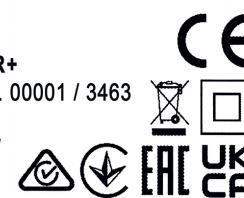

LOEWE.

Loewe Technology GmbH
Industriestraße 11
D-96317 Kronach

Manufactured
in Germany

Voorkant.

Overzicht - tv.

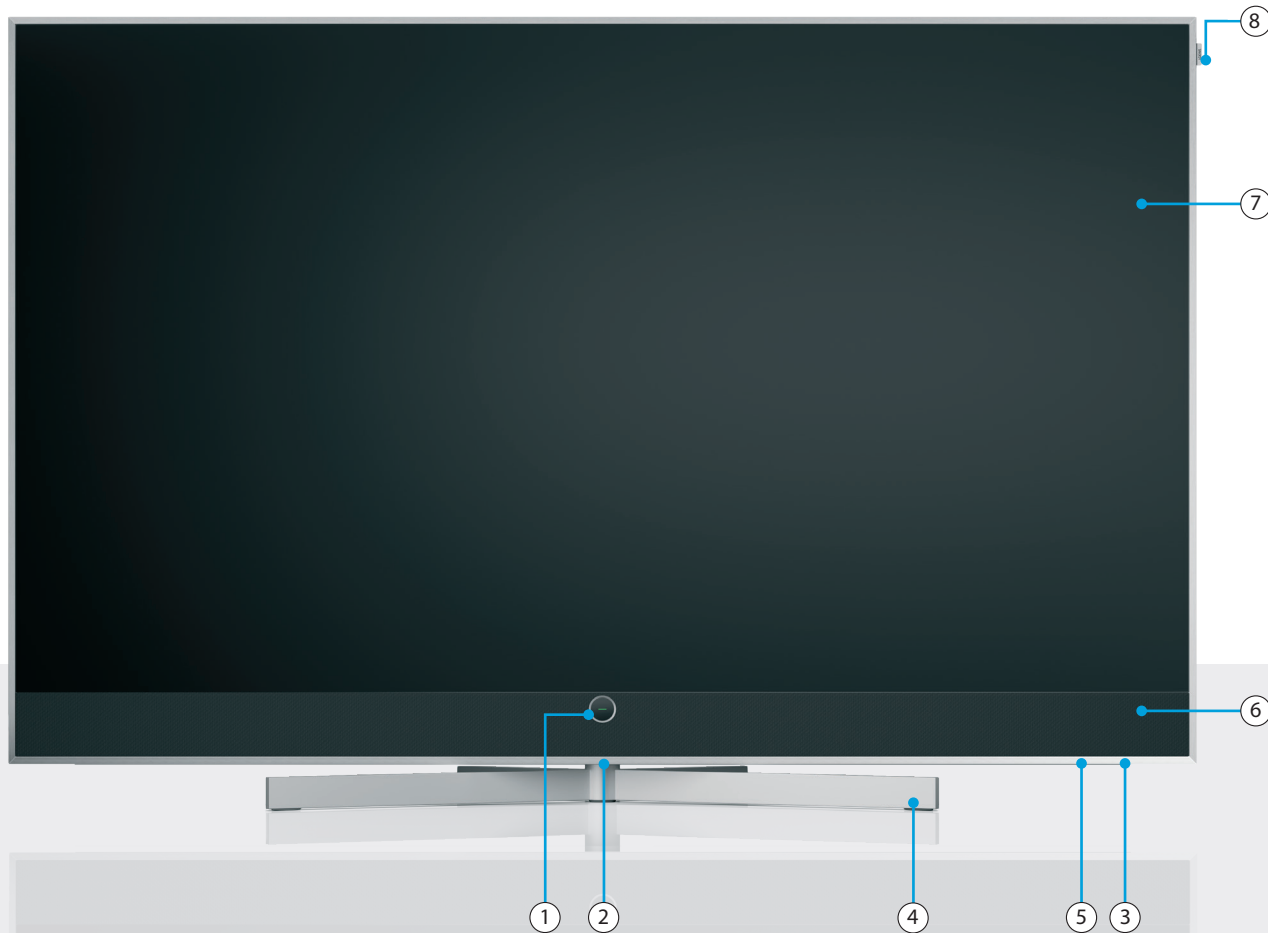

- ① Loewe signature.ring

Led tv-status

- Stand-by
- TV AAN
- Tv stand-by: OLED verversen
- Opname actief
- Timeshift actief

- ② Aan/uit-schakelaar (voor modellen van 77 inch en groter)
- ③ Aan/uit-schakelaar (voor modellen van 65 inch en kleiner)
- ④ Loewe stellar tafelstandaard*
- ⑤ Loewe magic.light
- ⑥ Soundbar
- ⑦ OLED-scherm
- ⑧ Loewe signature.flag

* Standaard inbegrepen bij modellen van 65 inch en kleiner.

Achterkant.

stellar 65 | stellar 55 | stellar 48 | stellar 42

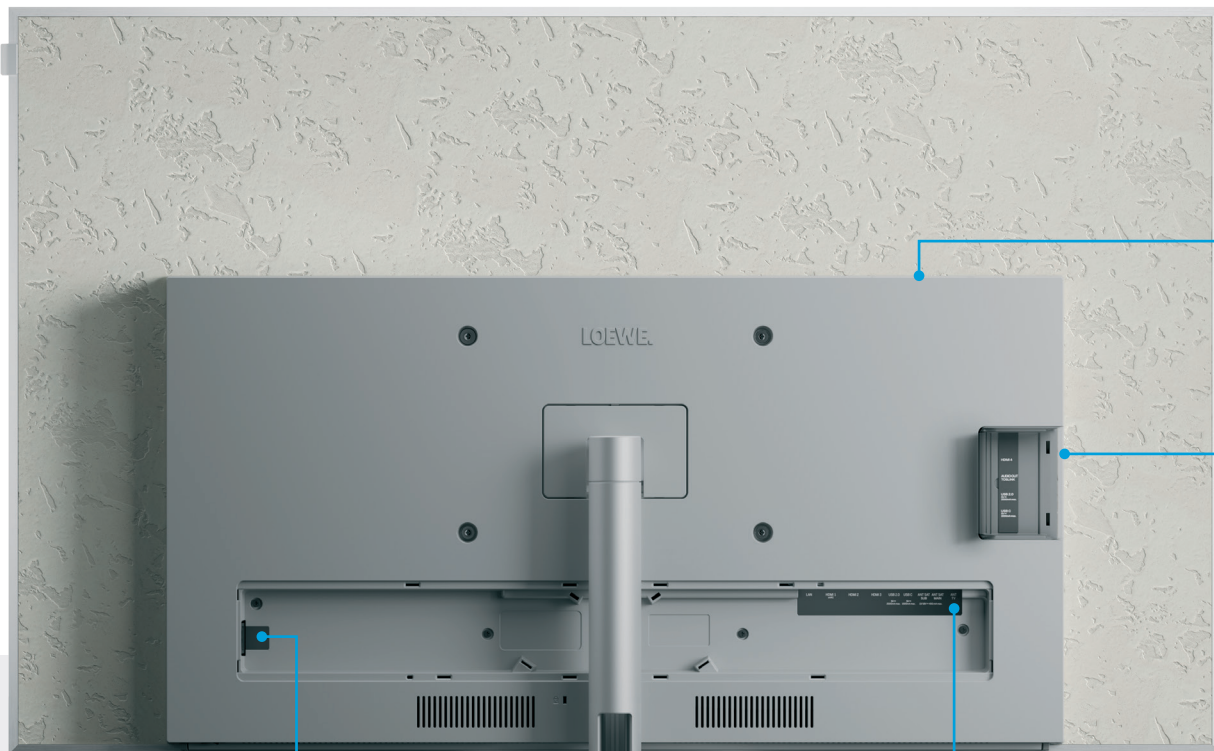

①	AC-IN	Netaansluiting - 220-240 V - 50/60 Hz
②	ANT SAT SUB	Satellietaansluiting - DVB-S/S2 HD 13/18 V, 400 mA
③	ANT SAT HOOFD	Satellietontvangst DVB-S/S2 HD 13/18 V, 400 mA
④	ANT TV	Terrestrisch/tv-antenne DVB-C/T/T2 HD
⑤	LAN	Netwerkverbinding RJ-45
⑥	USB-A	USB 2.0 - 5V $\overline{=}$, 2000 mA max.
⑦	USB-C	USB 3.1 - 5V $\overline{=}$, 1000 mA max.
⑧	HDMI 4	HDMI 2.1 ingang
⑨	HDMI 3	HDMI 2.1 met eARC Audio-OUT
⑩	HDMI 2	HDMI 2.0 ingang
⑪	CI-sleuf*	Common Interface CI+ V1.4
⑫	USB-C	USB 3.1 - 5V $\overline{=}$, 1000 mA max.
⑬	USB-A	USB 2.0 - 5V $\overline{=}$, 1000 mA max.
⑭	Audio uit	Audio-aansluiting 3,5 mm/TOSLINK
⑮	HDMI 1	HDMI 2.0 ingang

* De sleuf moet weer worden gesloten nadat de CAM-module is geplaatst.

Achterkant.

stellar 97 | stellar 83 | stellar 77

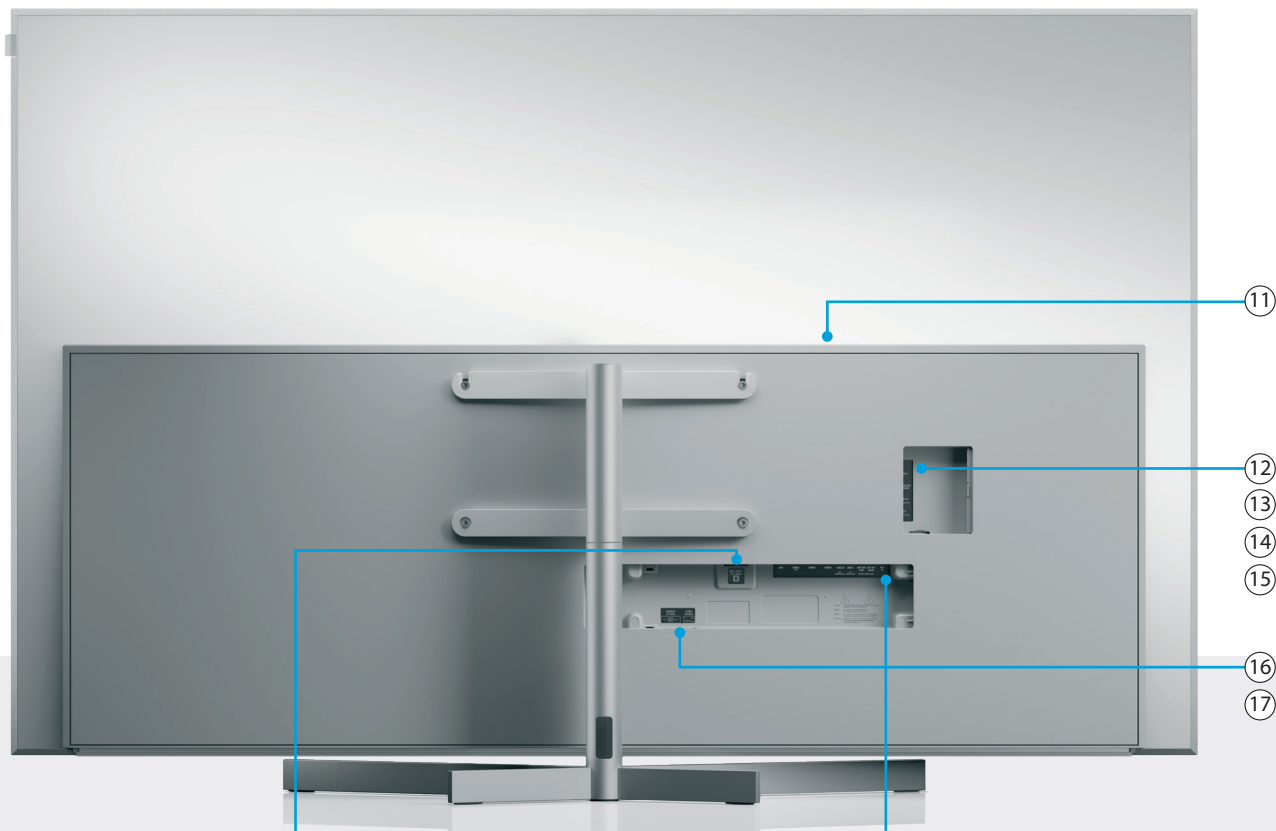

①	AC-IN	Netaansluiting - 220-240 V - 50/60 Hz
②	ANT SAT	Satelliet aansluiting - DVB-S/S2 HD
	SUB	13/18 V, 400 mA
③	ANT SAT	Satellietontvangst DVB-S/S2 HD
	HOOFD	13/18 V, 400 mA
④	ANT TV	Terrestrisch/tv-antenne DVB-C/T/T2 HD
⑤	LAN	Netwerkverbinding RJ-45
⑥	USB-A	USB 2.0 - 5V $\overline{=}$, 2000 mA max.
⑦	USB-C	USB 3.1 - 5V $\overline{=}$, 1000 mA max.
⑧	HDMI 4	HDMI 2.1 ingang
⑨	HDMI 3	HDMI 2.1 met eARC Audio-OUT
⑩	HDMI 2	HDMI 2.0 ingang
⑪	CI-sleuf*	Common Interface CI+ V1.4
⑫	USB-C	USB 3.1 - 5V $\overline{=}$, 1000 mA max.
⑬	USB-A	USB 2.0 - 5V $\overline{=}$, 1000 mA max.
⑭	Audio uit	Audio-aansluiting 3,5 mm/TOSLINK
⑮	HDMI 1	HDMI 2.0 ingang
⑯	AUDIO IN EXTERN	Dubbele RCA-ingangen om het PRE OUT CENTER-kanaal van de AV-ontvanger aan te sluiten.
⑰	AUDIO SOURCE	Schakelaar voor de modus tv-luidsprekers om te kiezen tussen normale werking van de tv-luidsprekers en de modus CENTER-kanaal.

* De sleuf moet weer worden gesloten nadat de CAM-module is geplaatst.

i De afbeeldingen van de tv dienen alleen ter illustratie. De daadwerkelijke tv-modellen kunnen er anders uitzien.

De tv uitpakken en aansluiten.

Eerste stappen - De tv installeren.

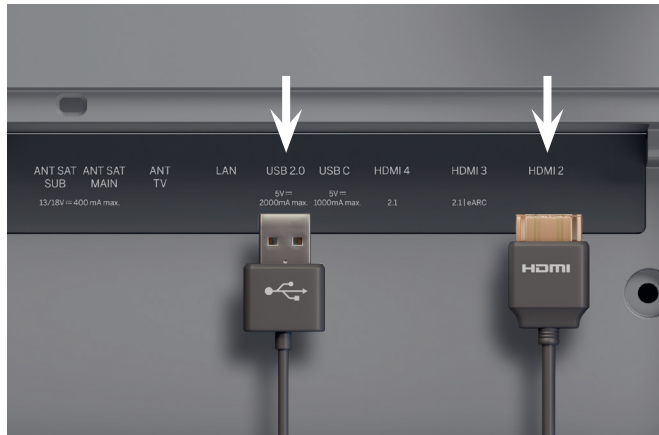

1. Extra apparaten aansluiten.

Extra apparaten, zoals gameconsoles of opslagapparaten, kunt u via HDMI en USB aansluiten.

 Trek de stekkers van alle apparaten uit het stopcontact alvorens u ze aansluit.

 De positie van de hoofdschakelaar vindt u op pagina 63.



2. De antennekabels aansluiten.

Sluit nu de satelliet- of antennekabel aan. De gelabelde poorten bevinden zich aan de achterkant van de tv. Om de poorten toegankelijk te maken, haalt u voorzichtig de afdekplaatjes eraf. Deze zijn gemakkelijk te verwijderen. U hebt daar geen gereedschap voor nodig.

 Sluit de kabels eerst op de tv aan en daarna op het satellietstelsel of de kabelaanleiding. Gebruik de kabelgeleider op de tv en de meegeleverde Loewe-standaard.

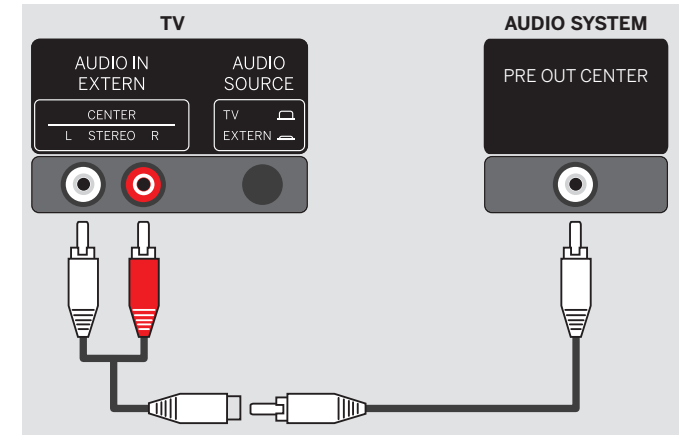

3. De tv-luidspreker in een thuisbioscoop gebruiken.

U hebt een cinch-splitter nodig (niet meegeleverd). Sluit de mannelijke connectors van de splitter aan op de AUDIO IN EXTERN-poorten van uw tv. Gebruik een enkele RCA-kabel om de splitter op de PRE OUT CENTER-uitgang van uw AV-ontvanger aan te sluiten.

Druk op de toets AUDIO SOURCE aan de achterkant van de tv om de tv-luidsprekers in monomodus te zetten voor functionaliteit van het CENTER-kanaal.

 Sluit de passieve luidsprekeruitgangen van de AV-ontvanger nooit aan op de tv, want dit kan blijvende schade veroorzaken.

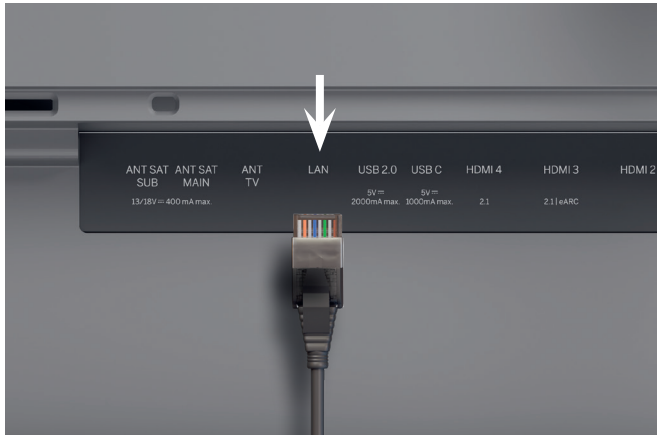

4. Netwerk via LAN.

U kunt de tv aansluiten op een LAN-netwerk. In de onderstaande sectie "Eerste stappen - Eerste opstelling" leest u hoe u verbinding kunt maken met een wifi-netwerk.

-  Gebruik een RJ45-kabel (10/100 Mbit/s) om verbinding te maken met het LAN-netwerk.
-  Wij raden u aan om een Cat6- of Cat7-kabel zonder afscherming te gebruiken.



5. Audio via HDMI eARC.

U kunt een Loewe klangbar of uw geluidssysteem via een HDMI-kabel aansluiten op de tv. Gebruik hiervoor de poort HDMI 3, die HDMI 2.1 met eARC audio OUT ondersteunt.

-  Gebruik een "ultra-high-speed" HDMI-kabel met type-A connector (niet meegeleverd) voor de hoogste videoresolutie en eARC.

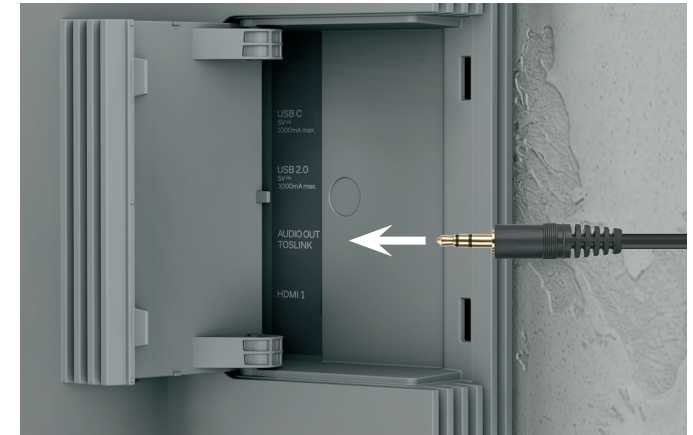

6. Audio: mini-TOSLINK/analooq.

U kunt een audiosysteem via TOSLINK op de tv aansluiten. Het type aansluiting hangt af van uw audiosysteem. Sluit de uitgang "AUDIO OUT TOSLINK" op de tv aan op het audiosysteem.

Digitaal: gebruik een optische kabel van mini-TOSLINK naar TOSLINK.

Analoog: gebruik een stereo RCA-naar-jack adapterkabel om het audiosysteem op de tv aan te sluiten.

Twee voor één.

Overzicht - Afstandsbediening.

Loewe afstandsbediening alu



	Dempen	Kort indrukken: geluid dempen/inschakelen, lang indrukken: ondertitelingsinstellingen
	AAN/UIT	Tv AAN-/UITschakelen.
	Tv-modus	ingang naar live-tv schakelen.
	Microfoon	Druk hierop om spraakbesturing in te schakelen.
	Apparaattoets	Met deze toets kunt u andere apparaten bedienen met de Loewe-afstandsbediening.
	Programma	Selecteer zenders rechtstreeks door op de cijfertoetsen te drukken.
	Gids	Kort indrukken: open de EPG, lang indrukken: open de opnamelijst.
	Teletekst	Open/sluit teletekst en mediatekst.
	Ingang	Open de apparatenlijst.
	Afspelen/pauzeren	Kort indrukken: speel media af/pauzeer media of speel Timeshift af/pauzeer Timeshift, lang indrukken: verlicht de mediabedieningstoetsen
	Instellingen	Kort indrukken: open de instellingen, lang indrukken: koppel de afstandsbediening via Bluetooth met de tv.
	Afsluiten	sluit het weergegeven menu of de weergegeven applicatie af.
	Terug	Ga één stap terug in het menu. Tijdens het tv-kijken schakelt u hiermee terug naar het eerder bekeken zender..
	Begin-scherm	Open het beginscherm.
	Volume	Verhoog/verlaag het volume.

	Richting	Wijzig het geselecteerde element of de waarde in een menu. Druk op links/rechts/omhoog/omlaag om te navigeren. Live-tv: druk op links of rechts om programma-informatie weer te geven.
	Selectie	Selecteer/start het momenteel geselecteerde element. Live-tv: Kanaallijst weergeven.
	Zender	Volgende/vorige zender.
	Functie	Menu-afhankelijke functietoetsen.
	Apps	Sneltoetsen om apps en video-on-demand diensten te starten.

Wanneer de mediabedieningstoetsen verlicht zijn:

	Terug	Stap terug
	Vooruit	Stap vooruit.
	Opnemen	Open het menu "Opnamen".
	Stop	Stopt/beëindigt Timeshift of opname.
	Afspelen/pauzeren	speel media af/pauzeer media of speel Timeshift af/pauzeer Timeshift.



Vorbereiding.

Eerste stappen - Afstandsbediening.

De batterijbeschermer verwijderen

Met de afstandsbediening worden batterijen meegeleverd.

Om de afstandsbediening gebruiksklaar te maken, verwijdert u het plastic lipje zoals hieronder is aangegeven.

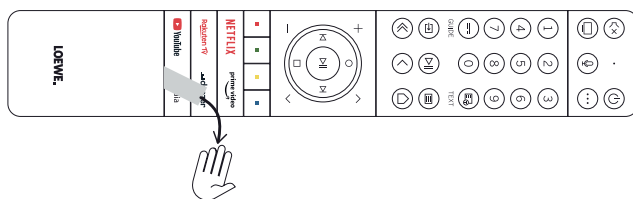

Batterijen plaatsen of vervangen

Druk op het batterijvakdeksel aan de bovenkant van de afstandsbediening en schuif het open.

Gebruik uitsluitend lekvrije microcellen van het type LR 03 (AAA) alkalimangaan. Gebruik geen verschillende types batterijen en gebruik geen oude en nieuwe batterijen door elkaar.

Houd de batterijen buiten het bereik van kinderen. De batterijen mogen niet blootgesteld worden aan overmatige hitte, zoals direct zonlicht, vuur en dergelijke.

Let op: De positie van de batterijen staat in het batterijvakje aangegeven (tegenovergesteld van elkaar). Let bij het plaatsen van de batterijen op de correcte positie van de polen (+ en -). Let hierbij niet op de batterijcontacten (veertjes), maar volg de illustratie aan de onderzijde van het batterijvak.

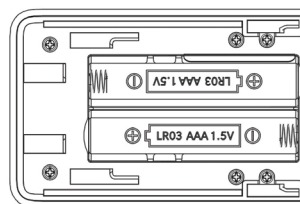

Gooi gebruikte batterijen op een milieuvriendelijke manier weg (zie hoofdstuk Milieu/juridische informatie).

Schuif het batterijvakdeksel na het plaatsen van de batterijen weer op zijn plaats.

De afstandsbediening koppelen / Bluetooth

U kunt de afstandsbediening via Bluetooth met uw tv koppelen.

In de Bluetooth-modus hoeft u de afstandsbediening niet rechtstreeks op de tv te richten, zoals bij standaard infrarood-afstandsbedieningen wel het geval is. Voor maximaal comfort bij het bedienen van de tv raden wij aan om de afstandsbediening via Bluetooth met uw tv te koppelen.

Om de afstandsbediening via Bluetooth met uw tv te koppelen, houdt u de menu-toets (☰) gedurende minstens drie seconden ingedrukt. Kijk op het scherm of de koppeling succesvol tot stand is gebracht.

Andere apparaten bedienen.

De afstandsbediening programmeren.

Om het koppelproces te annuleren, gaat u naar het menu en selecteert u vervolgens: Alle instellingen -> Verbinding -> Bluetooth -> Bluetooth-apparaat. Selecteer daar Smart TV Remote en vervolgens de optie Koppeling verbreken.

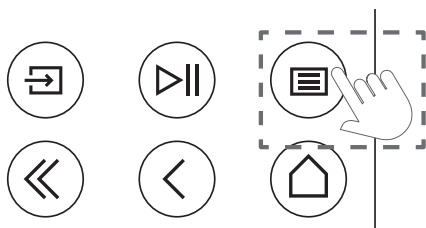

Afstandsbediening programmeren voor Set Top Box (STB)

U hebt de mogelijkheid om uw afstandsbediening te programmeren voor gebruik met bepaalde Set-Top-Boxes. U hoeft alleen maar een numerieke code van drie cijfers in te voeren.

Aan het einde van deze handleiding vindt u een lijst van alle beschikbare apparaten in de online gebruikersgids.

Ga als volgt te werk:

- Activeer eerst de apparaatmodus door de toets (Apparaat) gedurende drie seconden ingedrukt te houden.
- Houd vervolgens de toets (Apparaat) en de toets ingedrukt om naar de modus Set-Top-Box of Inleren te gaan. De led knippert twee keer om de uitvoering te bevestigen.
- Voer in de STB-modus de volgende stappen uit:
 1. Om te programmeren houdt u de toets (Apparaat) en de toets **OK** gedurende vijf seconden ingedrukt.
 2. De audio-led knippert twee keer.
 3. Voer nu de code in.

4. De audio-led knippert eenmaal ter bevestiging.
5. Druk op de toets (Aan/Uit) om te testen.
6. Als de Set-Top-Box reageert, dan voltooit u het proces door op de toets **OK** te drukken. De led knippert twee keer ter bevestiging. Begin anders opnieuw vanaf stap 3.

Als u een onjuiste code invoert, dan brandt de led gedurende twee seconden om de fout aan te geven. De huidige modus blijft actief.

Als u na het invoeren van de code gedurende tien seconden geen toets indrukt, dan wordt het proces automatisch beëindigd. De audio-led brandt daarna twee seconden om de beëindiging aan te geven.

Automatisch zoeken

U kunt ook het gewenste apparaat in de lijst zoeken. Ga hiervoor als volgt te werk:

1. Houd de toets (Apparaat) en de toets **OK** gedurende 5 seconden ingedrukt.
2. De led gaat twee keer branden ter bevestiging.
3. Navigeer omhoog of omlaag met de controlepad om een apparaat uit de lijst te selecteren.

4. Wanneer geselecteerd, gaat de led gedurende één seconde branden.
5. Druk op de knop  (Aan/Uit) om te testen.
6. Als de Set-Top-Box reageert, dan sluit u deze modus af door op de knop **OK** te drukken. De led knippert twee keer om aan te geven dat de procedure geslaagd is.

Nogmaals geldt: als u gedurende 10 seconden niet op een toets drukt, dan wordt het proces beëindigd. De led brandt daarna twee seconden om de beëindiging aan te geven.



De afstandsbediening inleren

U kunt, met uitzondering van de toets "Apparaat", alle toetsen inleren voor de bediening van apparaten die niet in de geïntegreerde database zijn opgenomen. De functies van de geselecteerde toets worden dan geheel of gedeeltelijk overschreven met de nieuwe codes.

Hiertoe dient u de Loewe-afstandsbediening samen met de te vervangen afstandsbediening zo te plaatsen dat de infraroodvensters op een afstand van 1-5 cm binnen elkaars bereik liggen.



Het inleerproces wordt gestart in de modus STB/Inleren.

- Activeer eerst de apparaatmodus door de toets  (Apparaat) gedurende drie seconden ingedrukt te houden.
- Houd vervolgens de knop  (Apparaat) en de toets  ingedrukt om naar de modus Set-Top-Box of Inleren te gaan. De led knippert twee keer om de uitvoering te bevestigen.

- Voer in de STB-modus de volgende stappen uit:

1. Houd de toets  (Apparaat) en de rode toets  gedurende 5 seconden ingedrukt.
2. De led gaat twee keer branden ter bevestiging en blijft branden wanneer de inleerfunctie geactiveerd is.
3. Druk op de toets van de Loewe-afstandsbediening die u wilt inleren. De led knippert eenmaal.
4. Druk nu op de gewenste toets op de oorspronkelijke afstandsbediening.
5. De led knippert twee keer ter bevestiging en blijft dan branden. Als er een inleerfout optreedt, knippert de led tien keer, waarna hij blijft branden.
6. Herhaal indien nodig de procedure of leer meer knoppen in volgens stap 3.
7. Druk tot slot op de toets  (Apparaat) of wacht langer dan tien seconden zonder op een toets te drukken.

Snel en gemakkelijk.

Eerste stappen - Eerste opstelling.

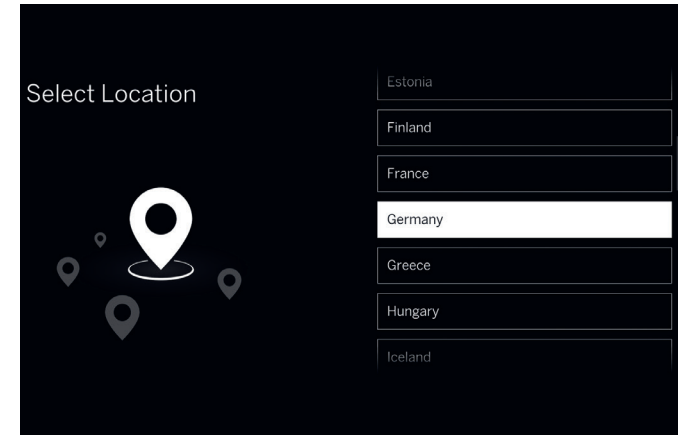
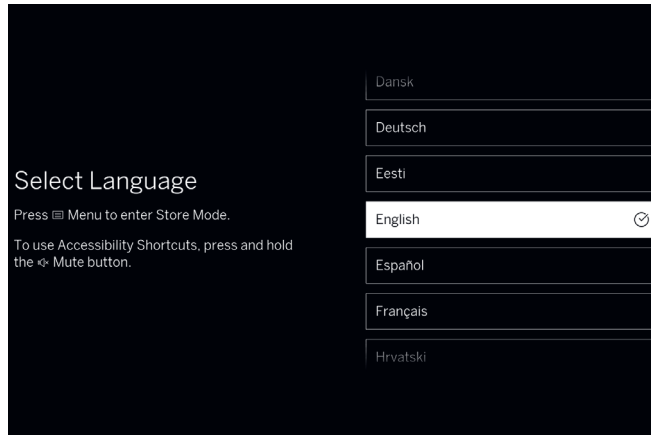

Van start met de eerste opstelling.

Met de Loewe stellar wordt een handleiding meegeleverd voor de eerste opstelling. Volg de instructies in deze handleiding.

De menutaal selecteren.

Selecteer eerst de menutaal. Wijzig de taal met de richtingstoetsen . Bevestig met .

Het land selecteren.

Selecteer nu uw land of regio met de richtingstoetsen . Bevestig met .

Loewe Customer Care Center
www.loewe.tv



Let op de veiligheidsinstructies en technische specificaties van deze tv.



Het uiterlijk van de gebruikersinterface kan veranderen na een software-update.



Beschikbare services kunnen variëren al naar gelang de geselecteerde regio.

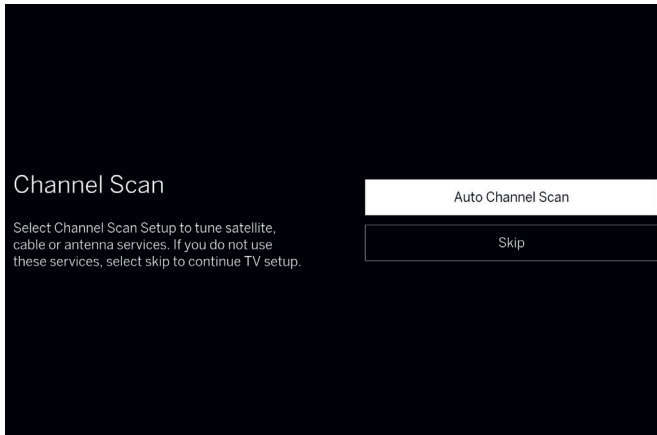

Zenders scannen.

Als u een signaalbron op één of beide tuners van de tv hebt aangesloten, dan kunt u nu de zenders afstemmen. Als u op dit moment liever geen zenders wilt afstemmen, dan kunt u deze stap overslaan.

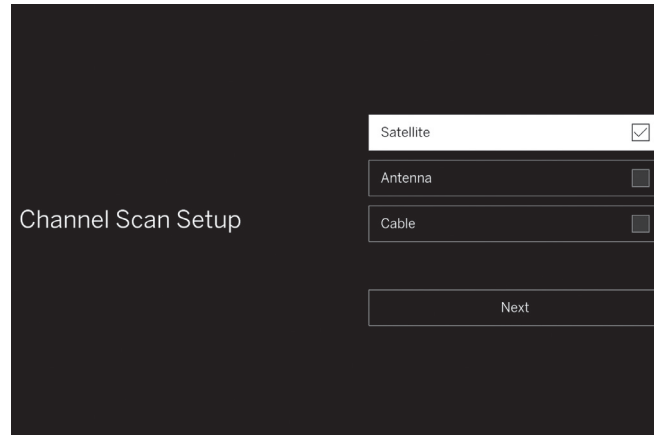

Zenderscan instellen.

Als u ervoor kiest om de zenders af te stemmen, selecteer dan in dit menu alle signaalbronnen die u wilt afstemmen. U kunt één of meer bronnen selecteren die op uw ontvangers zijn aangesloten. Vervolgens wordt u voor elke bron door het gedetailleerde instelproces geloodst.

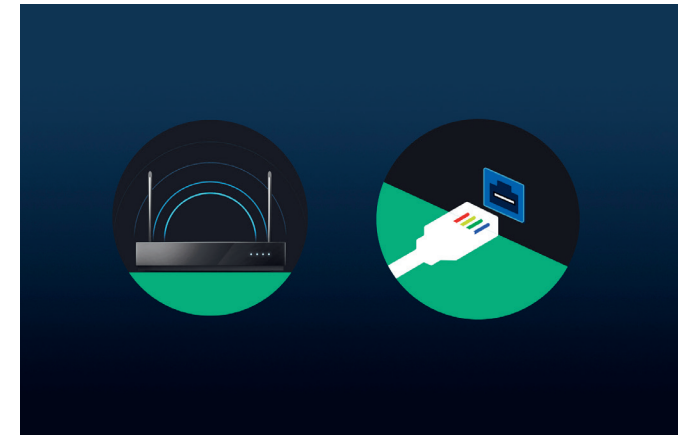

Een netwerk selecteren.

Om een moderne smart-tv optimaal te kunnen gebruiken, hebt u een internetverbinding nodig. U kunt uw Loewe-tv via WLAN (draadloos) of LAN (bekabeld) met een netwerk verbinden.

WLAN Uitleg in de volgende stap. Houd uw WLAN-inloggegevens bij de hand.



LAN Zorg ervoor dat het ene uiteinde van de netwerkkabel is aangesloten op uw tv en het andere uiteinde op uw router.

Bijna klaar.

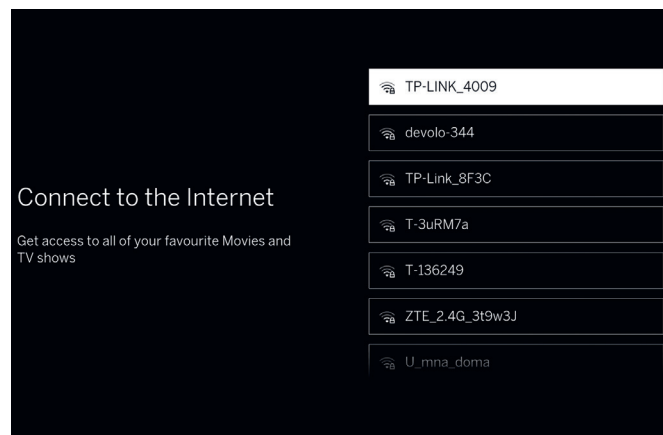
Eerste stappen - Eerste opstelling.



Verbinding maken met WLAN.

Wanneer u WLAN gebruikt, krijgt u nu de vraag om uw wachtwoord in te voeren. Gebruik de richtingstoetsen  en de selectietoets  om cijfers en letters te selecteren. Bevestig met .

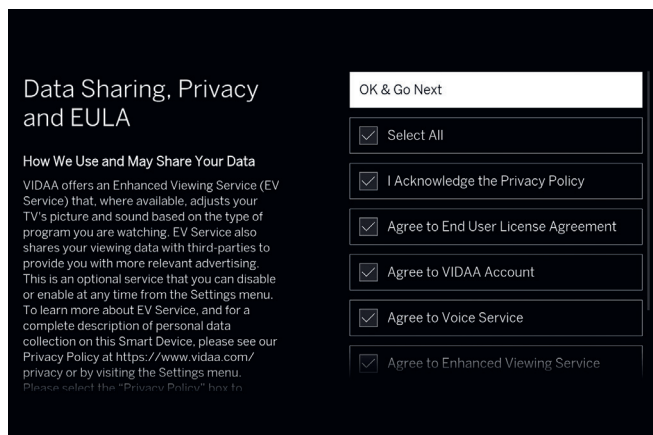

Algemene Voorwaarden, privacybeleid

Om alle functies van het apparaat te kunnen gebruiken, dient u de Algemene Voorwaarden en het privacybeleid te accepteren. Druk hiervoor op de selectietoets  en markeer "Alles selecteren". Selecteer vervolgens "OK & ga naar volgende".



Als u de Algemene Voorwaarden en het privacybeleid niet accepteert, dan kunnen we de werking van sommige diensten niet garanderen.



Postcode.

Voer de postcode van je locatie in. Dit helpt om nauwkeurig lokaal nieuws en tv-services te bieden.

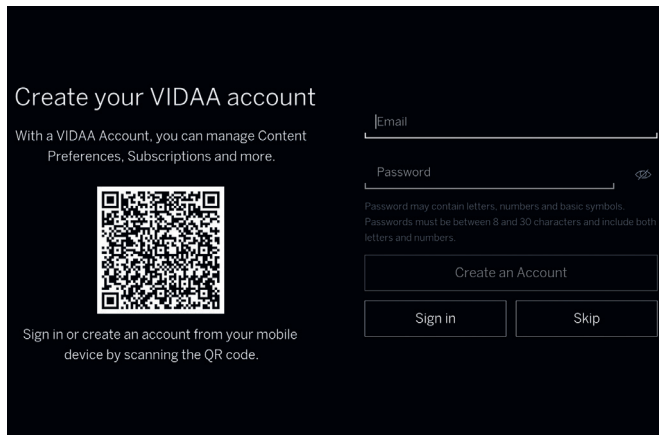

Een gebruikersaccount aanmaken.

Optionele stap: log in op een bestaand VIDAA-account of maak een nieuw account aan. Door een VIDAA-account te gebruiken, profiteert u van de beste functies van uw smart-tv. De tv blijft ook altijd up-to-date.

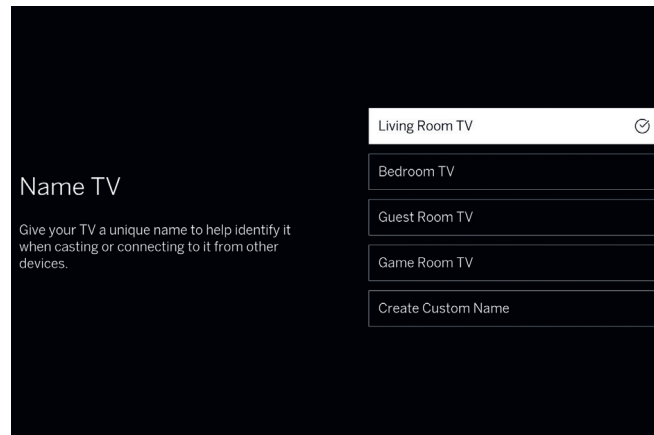

Uw tv een naam geven.

Selecteer één van de vooraf ingestelde tv-namen of maak een eigen naam voor uw tv. Met deze naam kunt u uw tv vinden en identificeren in casting-apps.

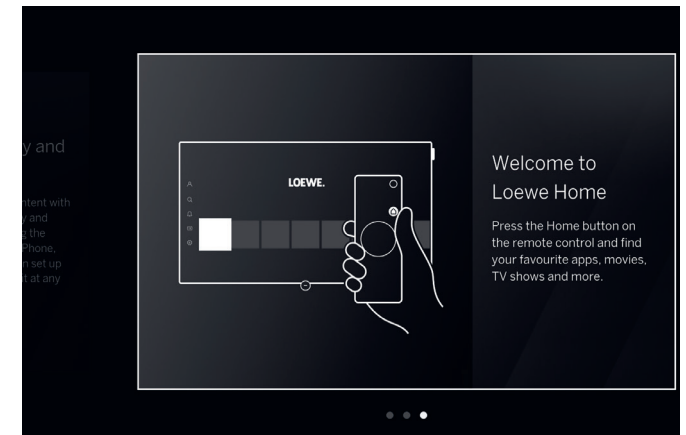

Gefeliciteerd!

U bent klaar met het instellen van de tv. Op het scherm kunt u promotionele informatie bekijken. Blijf op de pijl naar rechts drukken totdat de installatiewizard u naar het startscherm of naar de resultaten van de zender-scan leidt.

Smart Hub.

Beginscherm.

Het beginscherm is de centrale overzichtspagina van uw tv. Vanuit dit scherm kunt u naar content zoeken, uw VIDAA-profiel beheren of systeeminstellingen openen.

 druk op de toets Home op uw afstandsbediening om onmiddellijk naar dit scherm terug te keren.

De volgende opties zijn beschikbaar voor u:

 Account: toegang tot het gebruikersprofiel.

 Zoeken: zoeken naar content en apps.

 Spelletjes: Open de gaminghub.

 Meldingen: geeft een lijst met meldingen weer.

 Live TV: schakelt de ingang naar live-tv.

 Instellingen: opent het tv-configuratiemenu.

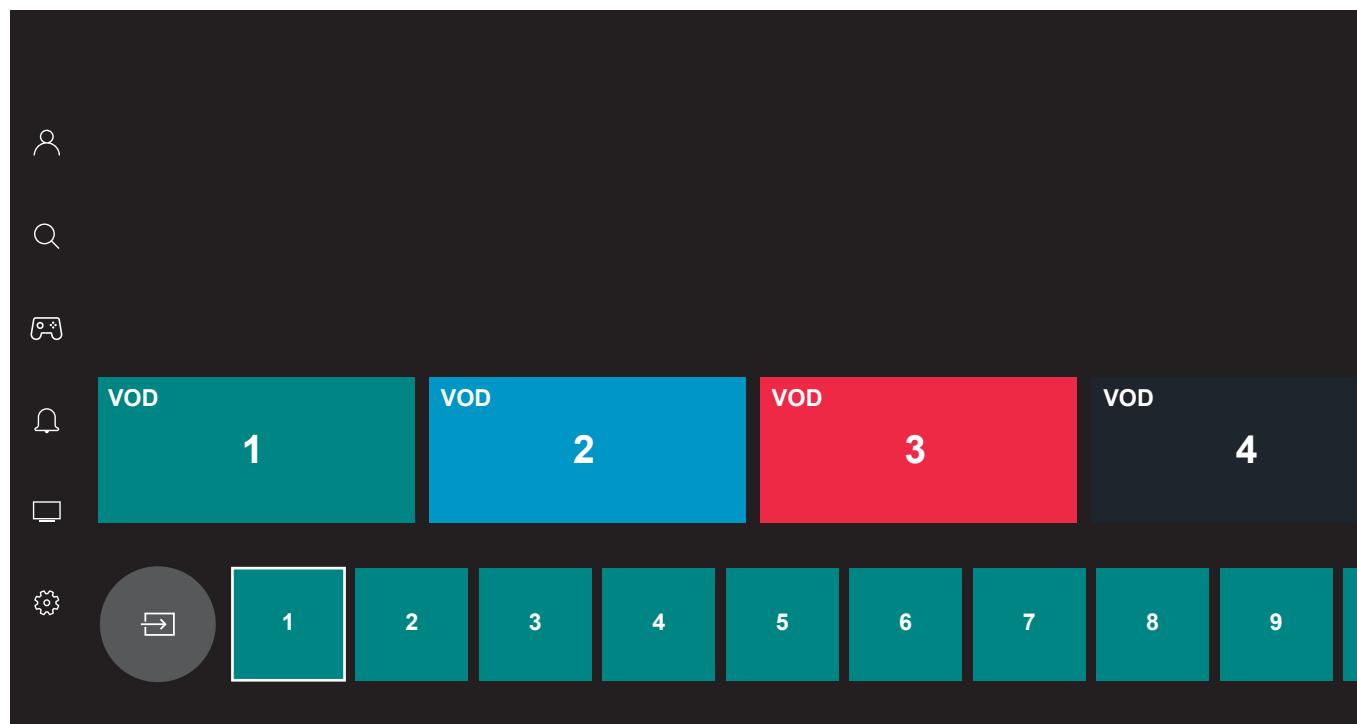

Gebruik de richtingstoetsen  om te navigeren. De gemarkeerde tegel is momenteel geselecteerd.

Start geïnstalleerde apps en content door op de selectietoets  te drukken. Links zijn er nog meer instellingen beschikbaar: Account, Zoeken, Spelletjes, Meldingen, Live TV, Instellingen.

 Afhankelijk van uw land en regio kunnen het scherm en de informatie verschillen.

In één oogopslag.

Elektronische programmagids.



De elektronische programmagids (EPG) geeft informatie over momenteel uitgezonden en toekomstige televisieprogramma's. U kunt de EPG ook gebruiken om opnames te plannen.

 Druk op de toets Gids op uw afstandsbediening om de programmagids te openen.

EPG-bediening

: Overschakelen naar het geselecteerde programma, als het momenteel wordt uitgezonden.

Houd  ingedrukt: Gedetailleerde informatie over het geselecteerde programma weergeven.

: Toegankelijkheidsinstellingen. De tv-gids toont alleen programma's die de geselecteerde toegankelijkheidsfuncties ondersteunen. Selecteer de gewenste opties en sluit het menu af door op de terugtoets  te drukken.

: Pagina per pagina door de zenderlijst bladeren.

Pijlen omhoog/omlaag: door de zenderlijst bladeren.

Pijlen links/rechts: Door de programma's bladeren.

Rode toets: Opent het schemascherm.

Groene toets: Toont een menu waarin u kleuren kunt

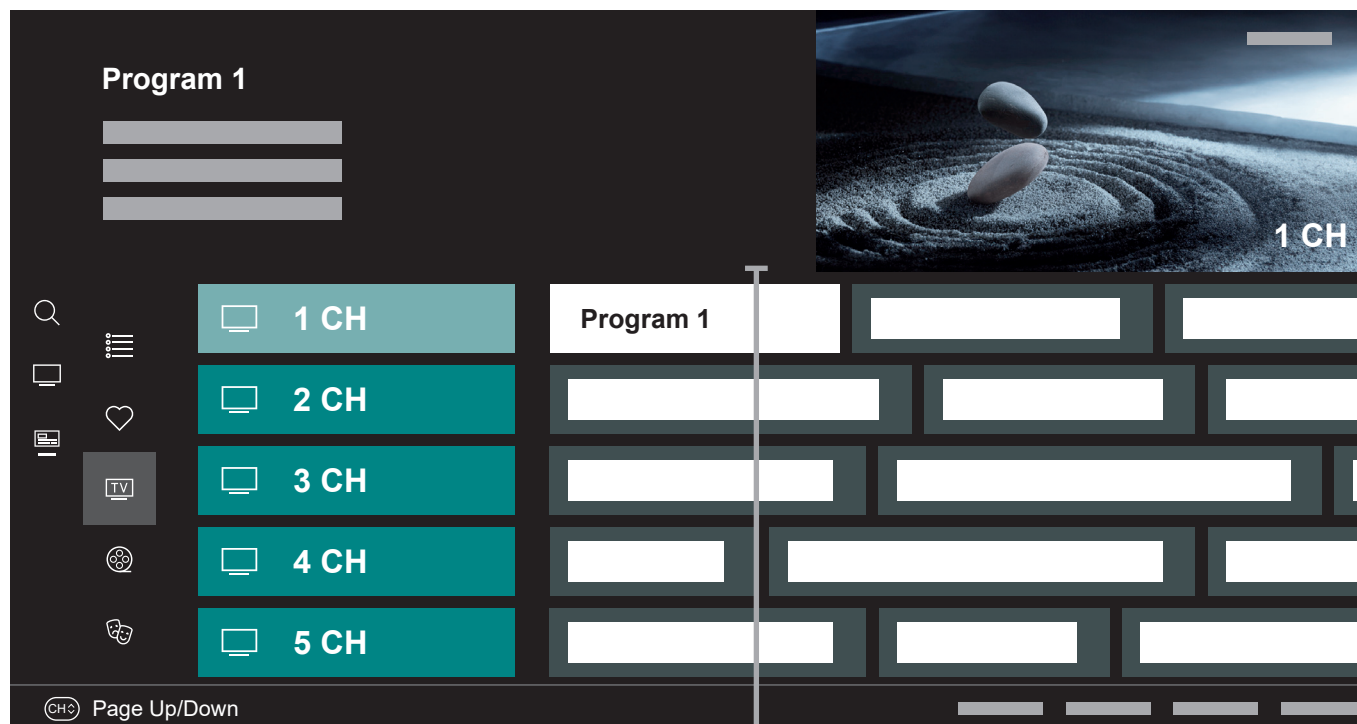

toewijzen aan specifieke uitgezonden content (bijvoorbeeld Nieuws, Films, Sport). Gebruik de richtingstoetsen en de selectietoets  om het gewenste type content aan een bepaalde kleur toe te wijzen. Verlaat dit menu door op de toets  te drukken. Programma's die behoren tot de categorieën die u hebt geselecteerd, worden nu in kleur gemarkeerd in de programmagids.

Gele toets: Bekijk de programmalijs van de vorige dag.

Blauwe toets: Bekijk de programmalijs van de volgende dag.



 Afhankelijk van uw land en regio kunnen het scherm en de informatie verschillen.

Tv-zenders personaliseren.

Zender bewerken.

Een zenderlijst selecteren

Als u op beide tv-tuners zenders hebt afgestemd, dan hebt u meerdere zenderlijsten ter beschikking. Schakelen tussen zenderlijsten:

1. Terwijl u tv kijkt, drukt u op  om de actieve zenderlijst te openen.
2. Druk op de richtingstoets naar links en selecteer één van de beschikbare zenderlijsten: "Antenne", "Kabel", "Satelliet". Het aantal opties in de zenderlijst is afhankelijk van de beschikbare signaalbronnen.
3. Bevestig uw keuze door op de selectietoets  te drukken.

De zenderlijst bewerken

Om zenders te verwijderen of te verplaatsen naar een andere positie in de zenderlijst of de favorietenlijst, gaat u als volgt te werk:

1. Druk tijdens het tv-kijken op  om de kanaallijst te openen. Druk op de linker richtingsknop, scroll omlaag en selecteer de optie "Zender bewerken".
2. Selecteer in het weergegeven menu de zenderlijst of favorietenlijst die u wilt bewerken.

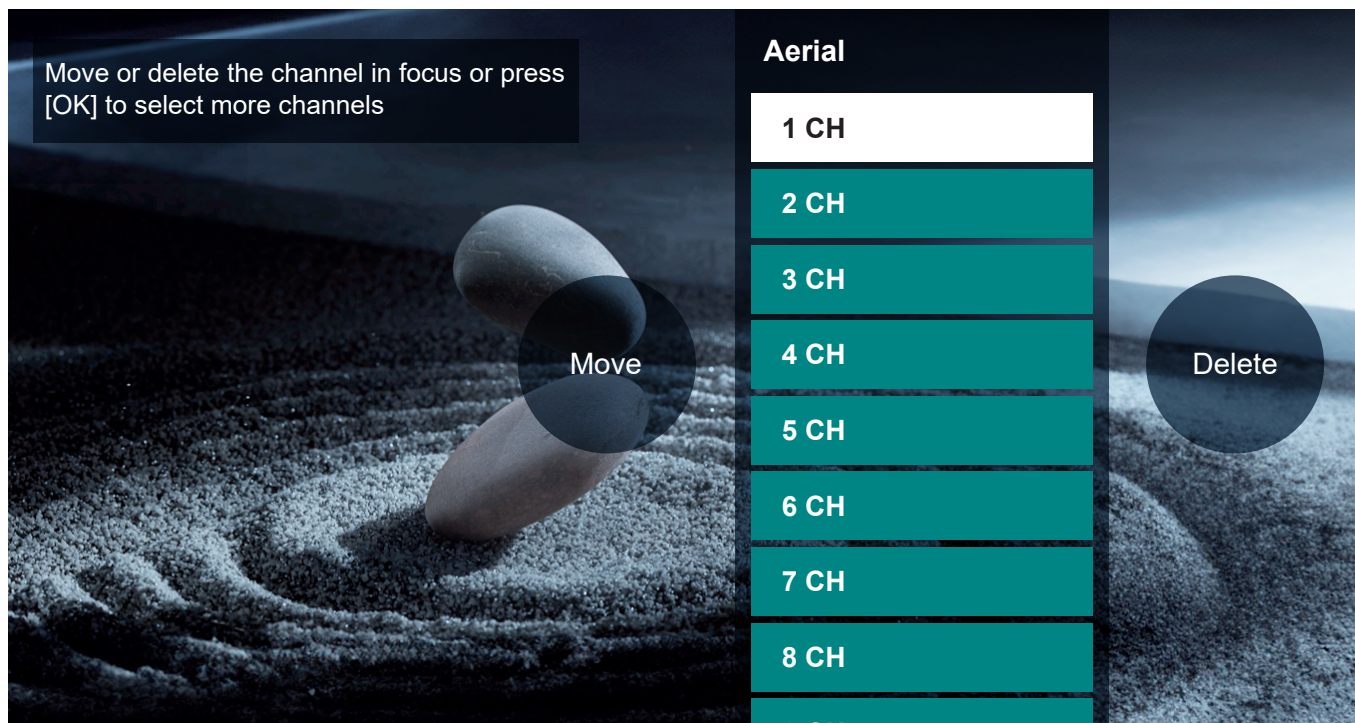

3. Selecteer in de zenderlijst de zender die u wilt bewerken.

De geselecteerde zender naar een nieuwe positie verplaatsen:

Druk op de op de richtingstoets naar links. Gebruik de toetsen omhoog/omlaag om de zender naar de nieuwe positie te verplaatsen en bevestig de nieuwe positie met de toets .

De geselecteerde zender verwijderen:

Druk op de op de richtingstoets naar rechts om de geselecteerde zender te verwijderen.



Een groep bewerken

Markeer meerdere zenders die u wilt bewerken door op de selectietoets  te drukken. Wanneer alle te bewerken zenders zijn geselecteerd, drukt u op de richtingstoets naar rechts om alle geselecteerde zenders te wissen of drukt u op de richtingstoets naar links om alle geselecteerde zenders te groeperen en naar een nieuwe positie te verplaatsen.



Favorietenlijst.

Met favorietenlijsten kunt u uw favoriete zenders organiseren. U kunt maximaal vier verschillende lijsten aanmaken.

Zenders toevoegen aan favorietenlijst

1. Druk tijdens het tv-kijken op  om de kanaallijst te openen. Druk op de linker richtingsknop, scrol omhoog en selecteer de optie "Zender bewerken".
2. Selecteer in het weergegeven menu de favorietenlijst die u wilt bewerken.
3. Selecteer de optie "Zenders toevoegen".
4. Gebruik de toets  om alle zenders te selecteren die u wilt toevoegen aan uw favorietenlijst. De geselecteerde zenders worden getoond met een vinkje aan de rechterkant.

Een favorietenlijst openen

1. Terwijl u tv kijkt, drukt u op  om de actieve zenderlijst te openen.
2. Druk op de richtingstoets naar links en verplaats de cursor naar de favorietenlijst met het hartsymbool.
3. Houd de toets  gedurende 2 seconden ingedrukt.
4. Selecteer één van de vier favorietenlijsten die u wilt weergeven.

Let op: Als u een specifieke zenderlijst of favorietenlijst actief wilt hebben, dan moet u deze in het zenderlijstmenu weergeven en naar een beschikbare zender uit deze lijst gaan. U kunt dan de cijfertoetsen op de afstandsbediening gebruiken om over te schakelen naar de zenders van de actieve zenderlijst/favorietenlijst.

Een favorietenlijst hernoemen

Standaard krijgen favorietenlijsten de namen FAV1 - FAV4. U kunt de namen van uw favorietenlijsten echter aanpassen voor een betere personalisatie en organisatie. Voer de volgende stappen uit om een favorietenlijst te hernoemen:

1. Terwijl u tv kijkt, drukt u op  om de actieve zenderlijst te openen.
2. Druk op de richtingstoets naar links en verplaats de cursor naar de favorietenlijst met het hartsymbool.
3. Houd de toets  gedurende 2 seconden ingedrukt.
4. Selecteer de favorietenlijst die u wilt hernoemen.
5. Druk op de op de richtingstoets naar links.
6. Gebruik het toetsenbord op het scherm om een nieuwe naam voor uw favorietenlijst in te voeren.

Voor slechtzienden en slechthorenden.

Toegankelijkheid.

Toegankelijkheidsinstellingen zijn ontworpen om de kijkervaring inclusiever en gebruiksvriendelijker te maken voor slechtzienden en slechthorenden.

Om het menu Toegankelijkheidsinstellingen te openen, drukt u op de toets Instellingen (ⓘ) en navigeert naar Alle instellingen > Toegankelijkheid. Dit menu bevat uitgebreide opties voor alle toegankelijkheidsfuncties.

De volgende opties zijn beschikbaar:

Ondertelingsinstellingen - Instellingen voor de ondertiteling van uitzendingen.

Ondertiteling - Hiermee schakelt u ondertiteling in of uit. De optie "Ondertiteling voor slechthorenden" geeft ondertitels weer die ook geluidseffecten aan geven. Uitsluitend beschikbaar bij uitzendingen die deze service bieden.

Primaire ondertiteling - Stel de standaard ondertitelingstaal in.

Secundaire ondertiteling - Specificeer een secundaire ondertitelingstaal wanneer de primaire taal niet beschikbaar is.

Zender ondertiteling opslag - Schakel opslag van ondertelingsinstellingen voor individuele zenders in.

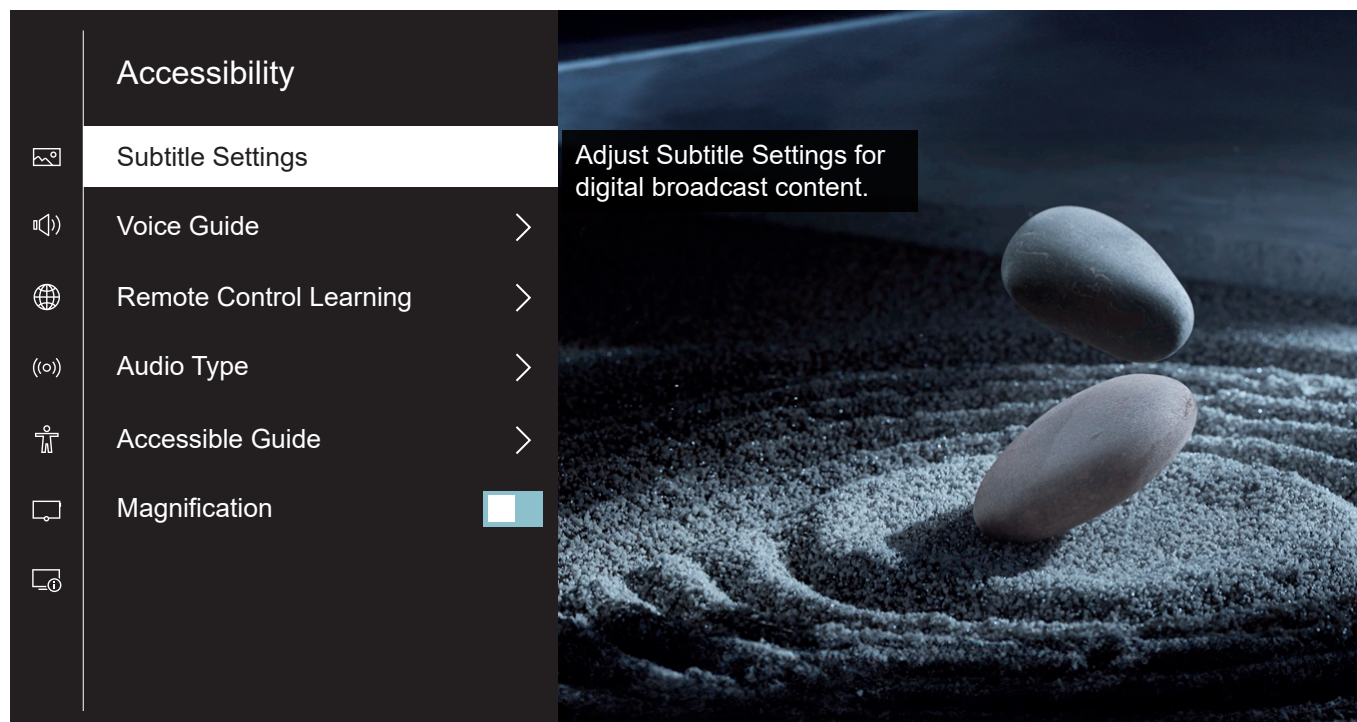

Stembegeleiding - Activeer stembegeleidingen die de menuopties hardop beschrijven om slechtzienden te helpen. Indien Stembegeleiding is ingeschakeld, geeft de tv gesproken aanwijzingen om van zender te veranderen, het volume aan te passen, maar ook informatie over huidige en komende programma's, andere tv-functies en diverse content op het internet en in Zoeken.

Leren met Afstandsbediening – Opent een speciaal scherm voor het leren van de afstandsbediening, ontworpen voor gebruikers met een visuele beperking.

Druk op een willekeurige knop op de afstandsbediening om de naam ervan hardop te horen. Om dit menu te verlaten, drukt u twee keer snel achter elkaar op de terugtoets (⏪).

Audiotype - Configureer audio-instellingen voor slechtzienden.

Audiotype - Stel het audiotype voor tv-zenders in.

Normaal - Standaardaudio zonder audiocommentaar.

Audiobeschrijving - Activeer een audiobegeleiding die een audiobeschrijving geeft van videoscènes voor slechtzienden. Deze functie is uitsluitend beschikbaar bij uitzendingen die deze service bieden.

Gesproken ondertiteling - Luister naar een audioversie van de ondertiteling. Uitsluitend beschikbaar bij uitzendingen die deze service bieden.

Audioformaat - Bepaal hoe surroundgeluid wordt afgespeeld via de tv-luidsprekers.

Stereo - Speel alleen de linker en rechter audiokanalen af. Midden- en surroundkanalen worden genegeerd.

Meerkanaals - Speel linker, rechter en surroundaudiokanalen af via de luidsprekers.

Faderregeling - Stel de volumebalans in tussen het standaard audiospoor en het spoor met audiobeschrijving.

Toegankelijke gids – Geeft de programmagids weer in één kolom met grotere tekst voor gemakkelijker lezen.

Vergroting - Vergroot de tekst die u met de cursor in het tv-menu hebt geselecteerd.

Opnemen met Loewe dr+.



Multi Recording.

Neem programma's op met Loewe stellar, plan een opname of gebruik Timeshift om een live tv-programma later te bekijken. De opnames worden automatisch opgeslagen op de ingebouwde harde schijf. Als u wilt, kunt u ook een geschikt extern USB-opslagapparaat gebruiken.

Opnemen via programma-informatie.

Terwijl u live-tv kijkt, drukt u op de richtingstoets naar rechts. Selecteer in de weergegeven programma-informatie het opnamepictogram  en bevestig met de selectietoets . Het menu "Opname plannen" verschijnt.

Opnemen via de programmagids.

Open de EPG door op de gidstoets  te drukken. Selecteer in de gids het programma dat u wilt opnemen. Houd de selectietoets  ingedrukt om de gedetailleerde informatie te openen. Selecteer "Opname" en druk op  om het menu "Opname plannen" te openen.

 **Dubbel kanaal:** terwijl u één kanaal opneemt, kunt u een ander kanaal bekijken.

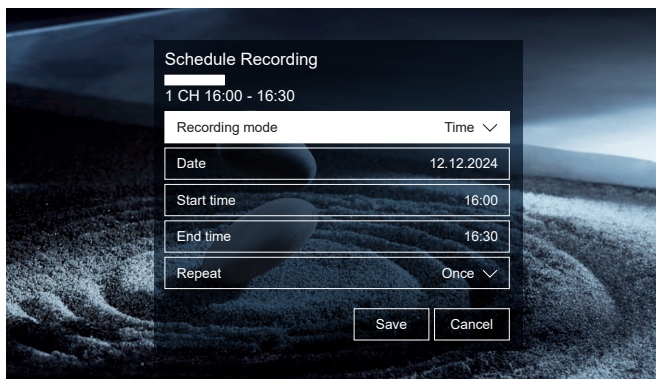

Het menu Opname plannen.

In dit menu kunt u het type opname definiëren en de opname starten.



Handmatig stoppen - Start de opname onmiddellijk. Om te stoppen, dient u de opname handmatig te beëindigen.

Tijd - Start en beëindigt de opname op de door de gebruiker ingestelde tijden.

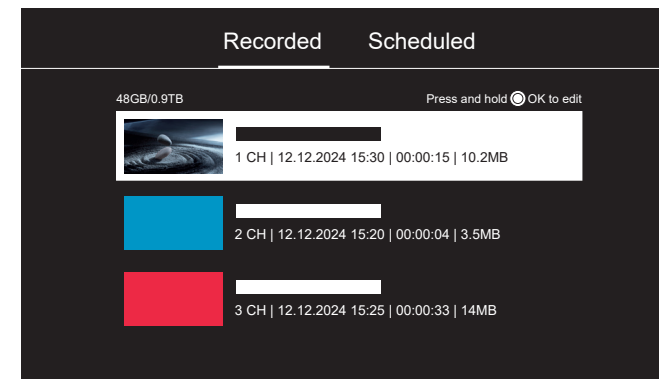
Programma - Neemt het opgegeven programma op.



Opnamelijst.

Houd in de live-tv-modus de EPG-toets  ingedrukt om de opnamelijst weer te geven. Om af te spelen, selecteert u de gewenste opname en start u deze door op  te drukken.

Lijst met geplande opnames.

Houd in de live-tv-modus de EPG-toets  ingedrukt om de opnamelijst weer te geven. Druk vervolgens op de richtingstoets naar rechts om naar de Lijst met geplande opnames te gaan. Hier kunt u alle geplande opnames en herinneringen bekijken en bewerken.

Timeshift.

Druk op  om Timeshift te activeren.



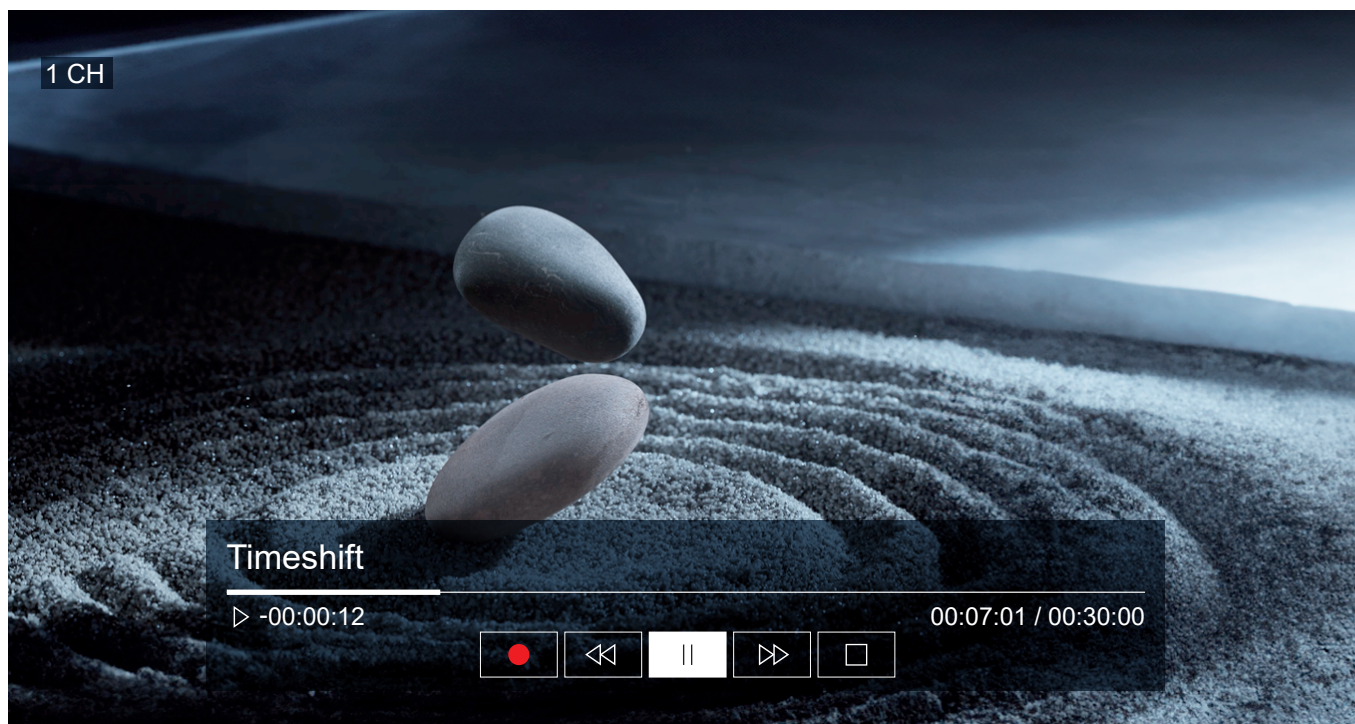

Als Timeshift actief is, kunt u een programma pauzeren en later hervatten, of zelfs delen opnieuw bekijken.

Druk op de richtingstoets naar rechts om de progressiebalk in het menu Timeshift weer te geven.

Gebruik de richtingstoetsen om door het menu Timeshift te navigeren.



Het menu Timeshift:

-  Opname starten.
-  Timeshift afspelen/pauzeren.
-  Snel vooruit.
-  Terugspoelen.
-  Timeshift stoppen.

Lees alle veiligheidsinstructies voordat u Timeshift gebruikt, met name de sectie "Aangesloten USB-drives". Als u het apparaat loskoppelt van de voeding, dan kunt u gegevens kwijtraken.

De perfecte sfeer.

Loewe magic.light

Elke Loewe stellar heeft een geïntegreerde Loewe magic.light. Gebruik de discreet verborgen led-band voor een subtiele welkomst- en afscheidsverlichting of laat deze functie uw favoriete film in een warmwitte tint omlijsten.

Pas magic.light aan uw wensen en huidige stemming aan. In deze sectie leest u meer over deze functie.

De verlichtingskleur aanpassen.

Terwijl u tv kijkt, drukt u op  om het menu Instellingen te openen. Selecteer vervolgens de optie "Licht". Door op de richtingstoetsen omhoog of omlaag te drukken, kunt u het licht in- of uitschakelen. Druk kort op de selectietoets  om het menu Aanpassing te openen.

Gebruik de richtingstoetsen omhoog of omlaag om het item te selecteren dat u wilt wijzigen. Gebruik de richtingstoetsen links of rechts om de waarde aan te passen. De beschikbare opties zijn:

Helderheid - Pas de helderheid van de verlichting aan.

Verzadiging - Pas de kleurverzadiging van de verlichting aan.

Tint - Verander de kleur van de verlichting en het uitschakellicht.



Warm wit: 100% verzadiging
Koud wit: 0% verzadiging



De duur van het uitschakellicht aanpassen.

Telkens wanneer u de tv uitschakelt, brandt de lichtstrip onderaan de tv gedurende een bepaalde tijd. Volg deze instructies om deze duur aan te passen:

Druk tijdens het tv-kijken kort op de toets Instellingen  om het menu Instellingen te openen.

Selecteer Alle instellingen > Systeem > Geavanceerde instellingen > Lichtinstelling.

Selecteer de optie "Thuishomsttijd" en pas deze aan.

Automatische verlichting

Standaard wordt Loewe magic.light automatisch in-/uitgeschakeld al naar gelang de helderheid in de ruimte waar de tv staat of hangt. U kunt automatische activering uitschakelen door deze stappen te volgen:

Druk tijdens het tv-kijken kort op de toets Instellingen  om het menu Instellingen te openen.

Selecteer Alle instellingen > Systeem > Geavanceerde instellingen > Lichtinstelling.

Schakel de optie "Automatisch achterlicht" in of uit volgens uw voorkeuren.

De perfecte hoek.

Loewe magic.motion

Via magic.motion kunt u het apparaat op de optionele gemotoriseerde Loewe-vloerstandaard met één druk op de knop draaien.

De rotatie instellen.

1. Druk op de toets Home  om het scherm Home te openen.
2. Druk op de op de richtingstoets naar links en navigeer als volgt: Instellingen > Systeem > Geavanceerde instellingen > Rotatie-eenheid.

De volgende opties zijn beschikbaar:

Positie linkeruiteinde - Stelt de uiterste positie in voor rotatie naar links.

Positie rechteruiteinde - Stelt de uiterste positie in voor rotatie naar rechts.

Uit Positie inschakelen - Indien ingeschakeld, zal de tv kort na het uitschakelen automatisch naar de vooraf ingestelde positie draaien.

Uit Positie - Stelt de positie in waarnaar de tv draait wanneer u deze uitschakelt.

Inschakelen Aan positie - Indien ingeschakeld, zal de tv bij inschakelen naar de laatste positie draaien waarin deze stond voordat u de tv uitschakelde.

Handmatige rotatie.

Tijdens het tv-kijken:

1. Druk op de toets Instellingen .
2. Selecteer in Snelle instellingen "Tv draaien".
3. Gebruik de richtstoetsen links en rechts om de tv te draaien.

Let op: de maximale draaihoek is 45°.



Obstakelherkenning: magic.motion stopt automatisch wanneer de tv een obstakel raakt.

Goed om te weten.

Apps en technische informatie.

Download de my Loewe-app.

Gebruik uw smartphone om de onderstaande QR-code te scannen en de aanbevolen app te downloaden. "my Loewe" is het toegangspunt tot de Loewe-wereld en geeft u toegang tot alle gebruiksaanwijzingen van uw Loewe-producten.



Technische informatie.

U hebt een tv met een OLED-scherm gekocht. Dit scherm voldoet aan de hoogste kwaliteitsnormen en is op pixeldefecten gecontroleerd. Ondanks de grootst mogelijke zorg bij de vervaardiging van het beeldscherm kunnen we om technische redenen niet 100% garanderen dat er geen subpixelfouten optreden. Zolang deze effecten echter binnen de grenzen vallen die in de norm (ISO 9241-307, defectklasse II) worden gespecificeerd, worden deze niet beschouwd als defecten aan de apparatuur in de zin van de garantie. Het begrip "OLED" (Organic Light Emitting Diode) staat voor een beeldtechnologie op basis van zelfverlichtende beeldpunten, die aanzienlijke voordelen biedt qua beeldkwaliteit en performance. Onder bepaalde omstandigheden kan aanhoudende eenzijdige blootstelling aan het OLED-materiaal resulteren in permanente en onomkeerbare beeldafwijkingen. Dergelijke restbeelden treden op wanneer de tv stilstaande beelden weergeeft, zoals statische afbeeldingen, ondertitels, tickerweergaven, diavoorstellingen of videosequenties in een oneindige lus, statische weergaven op een presentatiemonitor of games. Zwarte balken op

sommige schermformaten kunnen ook leiden tot resterende afbeeldingsproblemen. Het is belangrijk om te benadrukken dat deze restbeelden geen defecten zijn in de zin van garantie. Als er te lang stilstaande beelden worden weergegeven, verlaagt de tv automatisch het contrast of schakelt over naar de schermbesparingsmodus. De volgende keer dat u de tv gebruikt, keert deze onmiddellijk terug naar de normale toestand. Onder normale weergaveomstandigheden zijn er geen restbeelden. Om de hoge kwaliteit van de beeldweergave op lange termijn te behouden, kalibreert uw Loewe OLED-tv zichzelf met regelmatige tussenpozen.

Aangesloten USB-drives.

Als u de tv tijdens het gebruik loskoppelt van het lichtnet of als de stroomtoevoer per ongeluk wordt onderbroken (bijvoorbeeld door een stroomstoring), dan kan het bestandssysteem van de harde schijf beschadigd raken en kunnen opgenomen uitzendingen verloren gaan. Koppel de USB-drive nooit los van de tv als deze ingeschakeld is. Wij raden u aan om de tv in stand-bymodus te zetten alvorens u de USB-drive uit de tv haalt. Loewe is niet aansprakelijk voor het verlies van gegevens die zijn opgeslagen op de ingebouwde harde schijf van uw tv.

Software-updates.

U kunt de nieuwste softwareversies downloaden op Loewe's website (zie hieronder) en via een USB-drive op uw tv installeren. Als uw tv met internet verbonden is, dan kunt u de tv ook rechtstreeks via internet bijwerken. Meer informatie over soft-

ware-updates leest u in de gebruikershandleiding, die u kunt downloaden op de Loewe-website. Wij kunnen niet garanderen dat Loewe-modellen vanaf het begin permanent werken met alle aansluitbare randapparatuur.

Disclaimer voor digitale diensten.

Onze tv's zijn "producten met digitale elementen", waarvan de belangrijkste functies, zoals tv-ontvangst via kabel of satelliet of het afspelen van dvd's/blu-rays via een speler die op de tv is aangesloten, in principe ook zonder deze digitale elementen kunnen worden gebruikt. De digitale elementen die beschikbaar zijn op het apparaat omvatten, maar zijn niet beperkt tot, apps, games, muziek, videodiensten en andere programma's, evenals platforms waarmee u extra apps kunt downloaden en/of openen. De hierboven vermelde diensten, content en/of elementen, evenals de daarvoor vereiste serverplatforms, waartoe deze diensten, content en/of elementen op de achtergrond via het internet toegang hebben, worden aangeboden en/of geleverd door derden. Wij verzoeken u nota te nemen van de respectievelijke eindgebruikersovereenkomsten en/of algemene voorwaarden van deze externe aanbieders, die u later dient te accepteren. Dit geldt in het bijzonder wanneer u de tv voor de eerste keer installeert, maar ook wanneer u diensten van derden gebruikt. Door het aanvaarden van deze overeenkomsten en voorwaarden ontstaat een directe contractuele relatie tussen u en de respectievelijke externe dienstverleners met betrekking tot het gebruik van de respectievelijke digitale elementen, diensten en/of content. Loewe Technology GmbH heeft als tv-fabrikant geen invloed op de

beschikbaarstelling van digitale elementen, diensten en content, hun kwaliteit, visuele presentatie, de beschikbaarstelling van updates en in het bijzonder het einde van de levensduur van deze digitale elementen, diensten en content. Anderzijds kunnen er tijdens de levensduur van de tv ook nieuwe digitale elementen, diensten en/of content op het apparaat worden aangeboden zonder uw reguliere toestemming. Deze aanvullende digitale elementen, diensten en/of content vloeien onder meer voort uit technologische vooruitgang en algemene marktvereisten. Er is echter geen sprake van een verplichting om nieuwe digitale elementen, diensten en/of content te leveren. In het bijzonder bestaat er geen verplichting om een vervanging of opvolger te bieden na het einde van de levensduur van een digitaal element, dienst of content. Raadpleeg de respectievelijke eindgebruikersovereenkomst en/of voorwaarden die op uw apparaat van toepassing zijn.

Disclaimer voor illustratieve modellen.

De afbeeldingen in deze handleiding dienen alleen ter illustratie. Sommige afgebeelde modellen zijn inclusief optionele accessoires.

Verklaring.



Loewe Technology GmbH bevestigt dat zijn product voldoet aan de essentiële eisen van Richtlijn 2014/53/EU en aan andere relevante EU-richtlijnen.

In het frequentiebereik 5150 tot 5350 MHz mag deze tv alleen binnenshuis gebruikt worden in de volgende landen:

België, Bulgarije, Cyprus, Denemarken, Duitsland, Estland, Finland, Frankrijk, Griekenland, Hongarije, Ierland, Italië, Kroatië, Letland, Litouwen, Luxemburg, Malta, Nederland, Oostenrijk, Polen, Portugal, Roemenië, Slovenië, Slowakije, Spanje, Tsjechië, Verenigd Koninkrijk, Zweden.

Hier vindt u de volledige conformiteitsverklaring vinden in de productselectie:

www.loewe.tv/compliance

Impressum.

Loewe Technology GmbH
Industriestraße 11
96317 Kronach, Duitsland
www.loewe.tv

Registratierechtbank: Frankfurt am Main, HRB 117013
Vertegenwoordigd door: Aslan Khabliev

De informatie in dit document kan zonder voorafgaande kennisgeving worden gewijzigd. Alle rechten voorbehouden, ook die van vertalingen, technische wijzigingen en fouten.

Tout ce dont vous avez besoin.

Contenu de la livraison.

Assurez-vous que tout le contenu de l'emballage et du coffret de bienvenue Loewe est présent. S'il manque quelque chose, veuillez contacter votre revendeur ou le service clientèle de Loewe.

Table des matières.

- Guide de démarrage rapide Loewe
- Manuel de l'utilisateur (ce document)
- Loewe stellar
- Support mural*
- Support**
- Cordon d'alimentation

- Coffret de bienvenue Loewe
 - Loewe remote alu
 - Piles de type AAA
 - Tableau des données techniques Loewe stellar
 - Instructions de sécurité OLED de Loewe
 - Instructions d'assemblage pour la solution d'installation
 - Kit de montage pour la solution d'installation

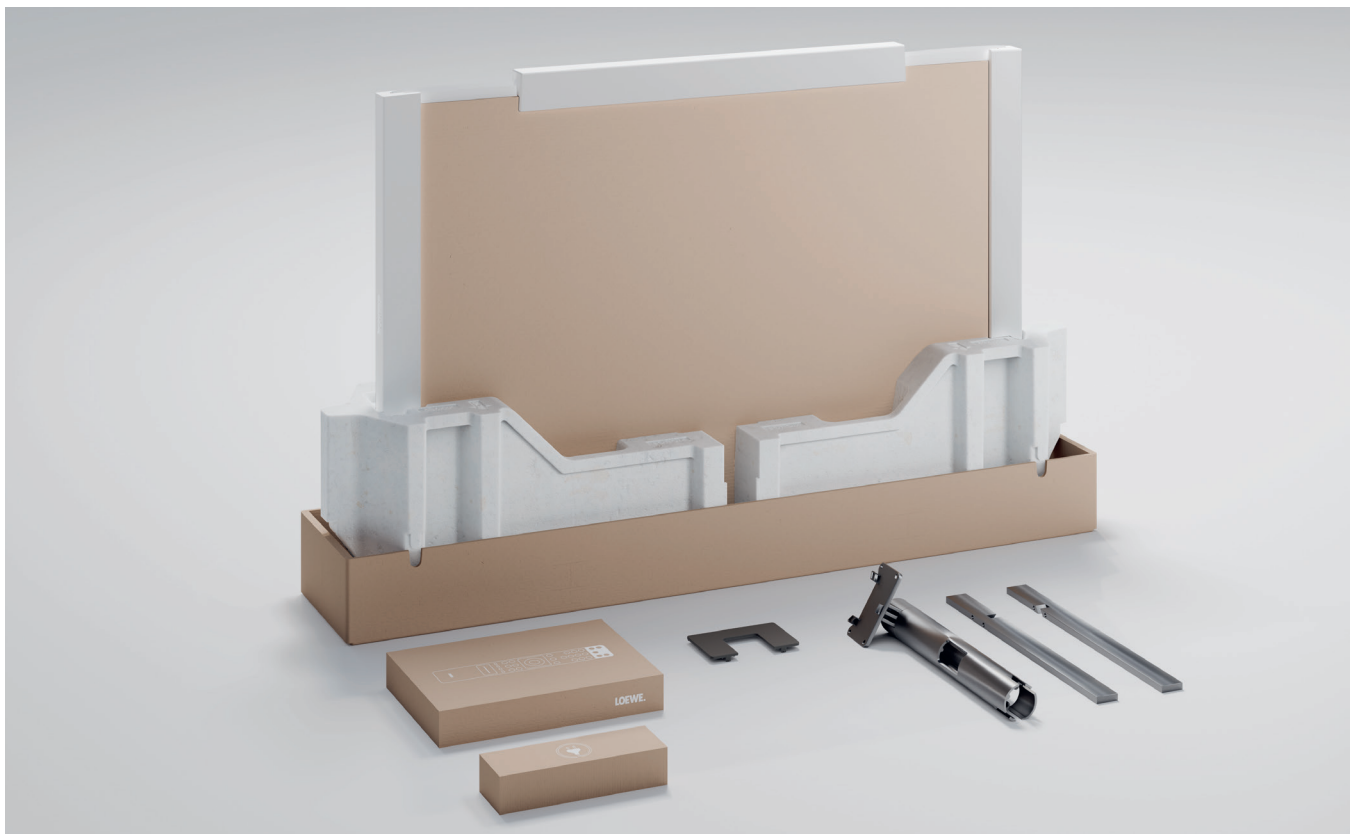

* Support mural inclus avec les modèles de 77 pouces et plus.

** Socle inclus avec les modèles de 65 pouces et moins.

 Image à des fins d'illustration uniquement. Le contenu réel de l'emballage peut varier selon le modèle.

Loewe stellar. Fabriqué en Allemagne.

Bienvenue.

Merci beaucoup d'avoir choisi Loewe stellar. Nous sommes ravis de vous compter parmi nos clients. Design, innovation et technologie de pointe - vous avez choisi un appareil qui réunit toutes ces qualités dans un produit haut de gamme. Ce modèle de téléviseur OLED de Loewe captive son public grâce à la technologie d'affichage la plus moderne, à un matériel performant et à un nouveau langage de conception.

Loewe stellar est fabriqué en Allemagne.

Chaque détail de ce produit est le reflet du dévouement et du savoir-faire qui distinguent Loewe et ses employés depuis plus de 100 ans. Profitez du concept d'éclairage unique du Loewe stellar et faites de chaque instant un moment magique grâce à cette remarquable ligne de produits. Le système dr+ à deux canaux de Loewe avec double tuner triple ouvre la voie à une nouvelle expérience télévisuelle - profitez de l'affichage et de l'enregistrement multiples dans une qualité irréprochable.

Pour les passionnés de jeux, Loewe stellar offre une plateforme haute performance avec une prise en charge complète du HDMI 2.1 et de l'Ultra HD à 144 Hz VRR. Notre gamme complète d'applications de streaming et de services de vidéo à la demande, rendue possible par le système d'exploitation à la pointe de la technologie VIDAA OS, garantit un divertissement pour tous.

Veuillez lire attentivement ces instructions. Pour que vous puissiez profiter longtemps de votre produit Loewe, veuillez respecter les consignes de sécurité jointes séparément. Si vous avez des questions ou si vous avez besoin d'aide, le service clientèle de Loewe est toujours à votre disposition.



Ce manuel d'utilisation contient des informations de base importantes sur l'installation de votre téléviseur Loewe. Après la première mise en marche, un guide intuitif de première installation vous guidera tout au long du processus de configuration.



www.loewe.tv

Table des matières.

Contenu de la livraison.	88
Bienvenue.	89
Symboles et plaque signalétique.	90
Présentation - Téléviseur.	91
Premiers pas - Installation du téléviseur.	94
Présentation - Télécommande.	96
Premiers pas - Télécommande.	97
Programmation de la télécommande.	98
Premiers pas - Configuration initiale.	100
Écran d'accueil.	104
Guide électronique des programmes.	105
Éditer les chaînes.	106
Accessibilité.	108
Enregistrements multiples.	110
Magic.light de Loewe	112
Magic.motion de Loewe	113
Applications et informations techniques.	114
Déclaration.	115
Impression.	115

Les pictogrammes et leur signification.

Symboles et plaque signalétique.

Ce manuel d'utilisation comporte de nombreux pictogrammes dont la signification est expliquée sur cette page. Lisez attentivement cette section et notez leur signification.

La plaque signalétique contient des informations importantes sur l'appareil :

- Nom de l'appareil
- Type d'appareil
- Numéro de l'article
- Numéro de série



Les avertissements attirent l'attention sur des questions qui peuvent mettre en danger votre santé ou votre vie, ou la santé ou la vie d'autrui. Prêtez attention aux avertissements.



Les avis environnementaux contiennent des informations sur les actions ou les éliminations respectueuses de l'environnement. Prêtez attention aux informations relatives à l'environnement.



Conseils généraux en rapport avec l'appareil ou une application de l'appareil.



Les notices électroniques attirent l'attention sur des dangers qui, s'ils sont ignorés, peuvent endommager l'appareil ou mettre en danger votre santé ou votre vie.



Les avertissements de risque de bris indiquent que votre appareil risque d'être endommagé ou que des blessures sont possibles. Faites attention aux avertissements concernant les risques de bris.

Position de la plaque signalétique.

Une étiquette avec le numéro de modèle et la tension de fonctionnement se trouve à l'arrière du téléviseur.

Exemple de plaque signalétique :



stellar 65

Ultra HD / OLED / CI+ / DR+

Art.No. 63470 B 10 Ser.No. 00001 / 3463

CH-TYP SL950

220-240V~ 50/60Hz 450 W



LOEWE.

Loewe Technology GmbH
Industriestraße 11
D-96317 Kronach

Manufactured
in Germany



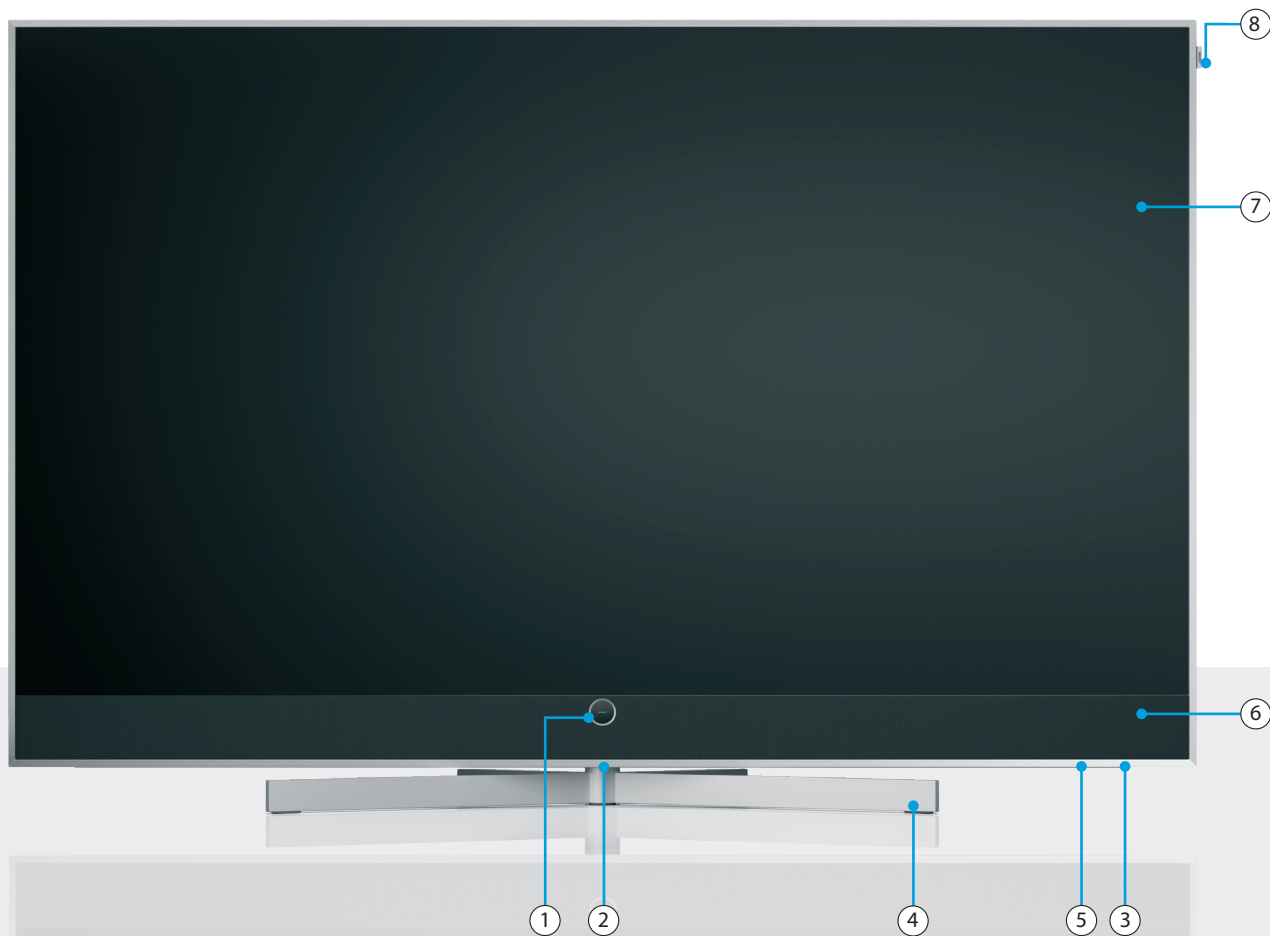

Avant.

Présentation - Téléviseur.



① Signature.ring de Loewe

Voyant d'état du téléviseur

-  Veille
-  Téléviseur en marche
-  Téléviseur en veille : Rafraîchissement OLED
-  Enregistrement actif
-  Timeshift actif

② Interrupteur d'alimentation (pour les modèles de 77 pouces et plus)

③ Interrupteur d'alimentation (pour les modèles de 65 pouces et moins)

④ Support pour table Loewe stellar *

⑤ Magic.light de Loewe

⑥ Barre de son

⑦ Écran OLED

⑧ Signature.flag de Loewe

* Socle inclus avec les modèles de 65 pouces et moins.

Arrière.

stellar 65 | stellar 55 | stellar 48 | stellar 42

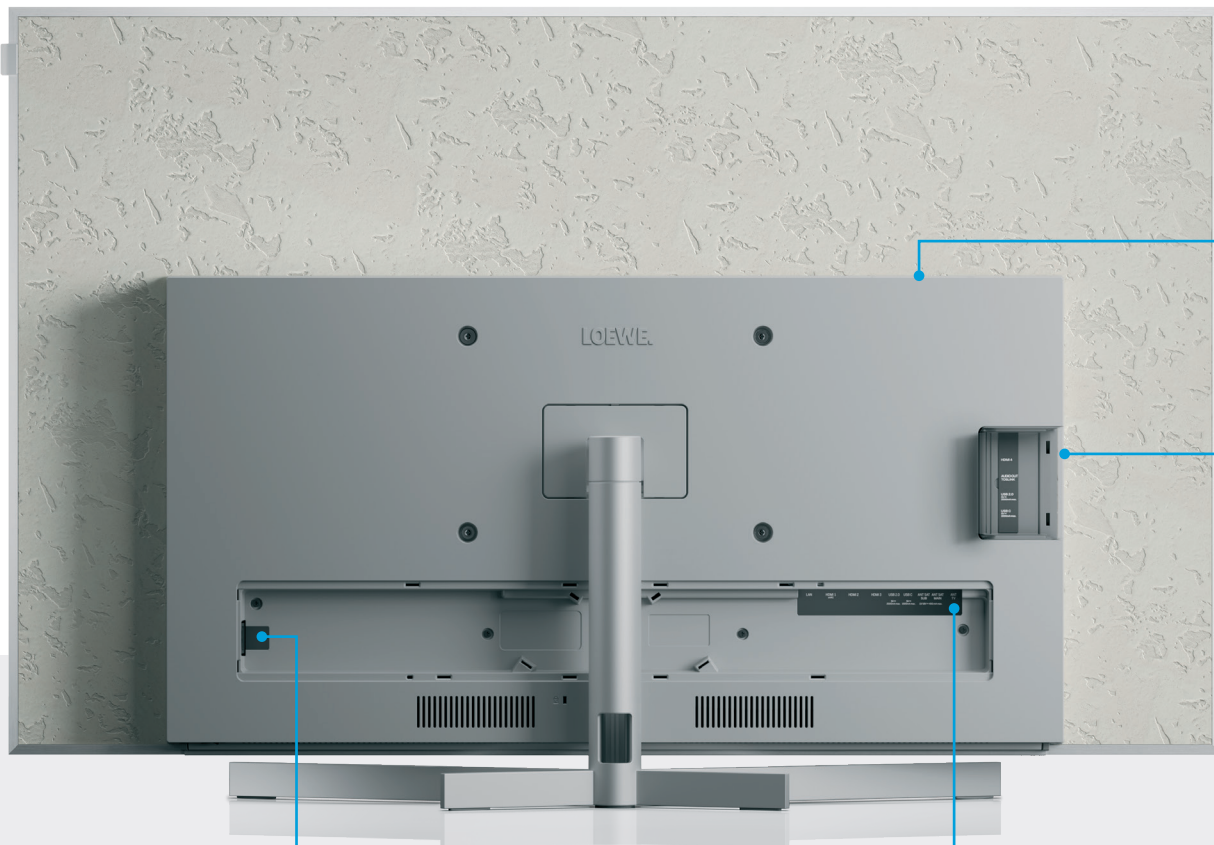

①	ENTRÉE CA	Prise secteur - 220-240 V - 50/60 Hz
②	ANT SAT	Prise jack satellite - DVB-S/S2 HD
	SUB	13/18 V, 400 mA
③	ANT SAT	Réception satellite DVB-S/S2 HD
	SECTEUR	13/18 V, 400 mA
④	ANT TV	Antenne TV terrestre/TV DVB-C/T/T2 HD
⑤	Réseau local filaire	Connexion réseau RJ-45
⑥	USB-A	USB 2.0 - 5 V $\overline{\text{DC}}$, 2 000 mA maxi.
⑦	USB-C	USB 3.1 - 5 V $\overline{\text{DC}}$, 1 000 mA maxi.
⑧	HDMI 4	Entrée HDMI 2.1
⑨	HDMI 3	HDMI 2.1 avec sortie audio eARC
⑩	HDMI 2	Entrée HDMI 2.0
⑪	Fente CI*	Interface commune CI+ V1.4
⑫	USB-C	USB 3.1 - 5 V $\overline{\text{DC}}$, 1 000 mA maxi.
⑬	USB-A	USB 2.0 - 5 V $\overline{\text{DC}}$, 1 000 mA maxi.
⑭	Sortie audio	Prise jack audio de 3,5 mm/TOSLINK
⑮	HDMI 1	Entrée HDMI 2.0

* La fente doit être refermée après l'insertion du module CAM.

Arrière.

stellar 97 | stellar 83 | stellar 77

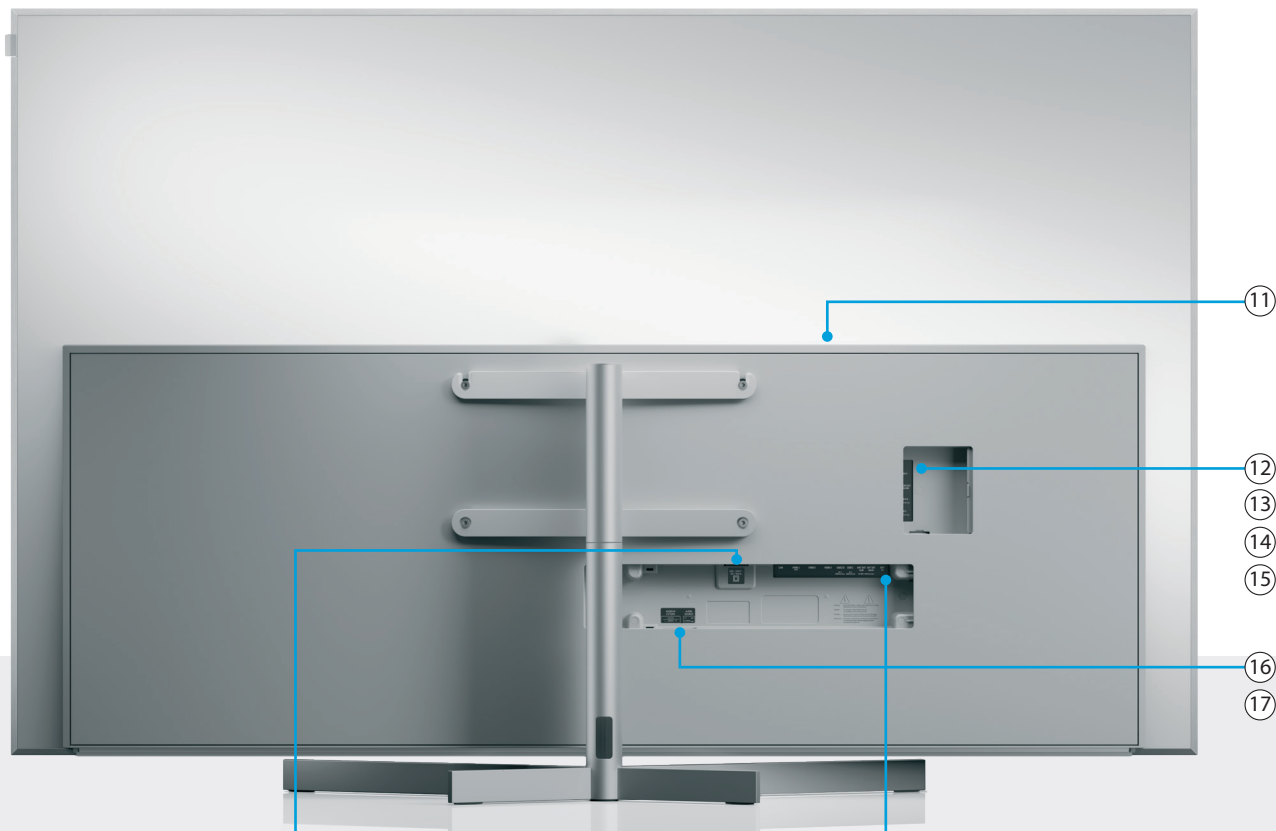

①	ENTRÉE CA	Prise secteur - 220-240 V - 50/60 Hz
②	ANT SAT	Prise jack satellite - DVB-S/S2 HD
	SUB	13/18 V, 400 mA
③	ANT SAT	Réception satellite DVB-S/S2 HD
	SECTEUR	13/18 V, 400 mA
④	ANT TV	Antenne TV terrestre/TV DVB-C/T/T2 HD
⑤	Réseau local filaire	Connexion réseau RJ-45
⑥	USB-A	USB 2.0 - 5 V $\overline{=}$, 2 000 mA maxi.
⑦	USB-C	USB 3.1 - 5 V $\overline{=}$, 1 000 mA maxi.
⑧	HDMI 4	Entrée HDMI 2.1
⑨	HDMI 3	HDMI 2.1 avec sortie audio eARC
⑩	HDMI 2	Entrée HDMI 2.0
⑪	Fente CI*	Interface commune CI+ V1.4
⑫	USB-C	USB 3.1 - 5 V $\overline{=}$, 1 000 mA maxi.
⑬	USB-A	USB 2.0 - 5 V $\overline{=}$, 1 000 mA maxi.
⑭	Sortie audio	Prise jack audio de 3,5 mm/TOSLINK
⑮	HDMI 1	Entrée HDMI 2.0
⑯	ENTRÉE AUDIO EX-TERNE	Deux entrées RCA pour connecter le canal PRÉ OUT CENTER (PRÉ SORTIE CENTRE) de l'ampli-tuner AV.
⑰	SOURCE AUDIO	Commutateur de mode des enceintes TV permettant de choisir entre le fonctionnement normal des enceintes TV et le mode canal CENTRAL.

*La fente doit être refermée après l'insertion du module CAM.

i Les images du téléviseur sont présentées à titre d'illustration uniquement. L'apparence des modèles de téléviseurs peut varier.

Déballage et connexion.

Premiers pas - Installation du téléviseur.

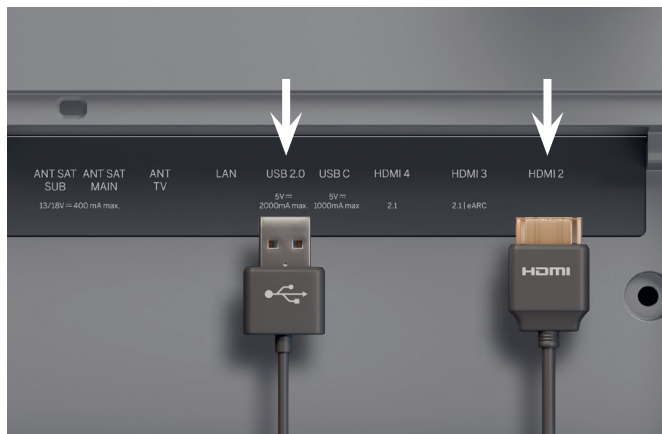

1. Connexion d'appareils supplémentaires.

Des appareils supplémentaires, tels que des consoles de jeux ou des dispositifs de stockage, peuvent être connectés via HDMI et USB.

 Débranchez tous les appareils du réseau électrique avant de les connecter.

 La position de l'interrupteur principal est indiquée à la page 91.



2. Raccordement des câbles d'antenne.

Branchez maintenant le câble du satellite ou de l'antenne. Les ports étiquetés sont situés à l'arrière du téléviseur. Pour exposer les ports, retirez soigneusement les couvercles. Ils se retirent facilement. Aucun outil n'est nécessaire.

 Connectez d'abord les câbles au téléviseur, puis au système satellite ou à la connexion par câble. Utilisez le guide-câble sur le téléviseur et le support Loewe fourni.

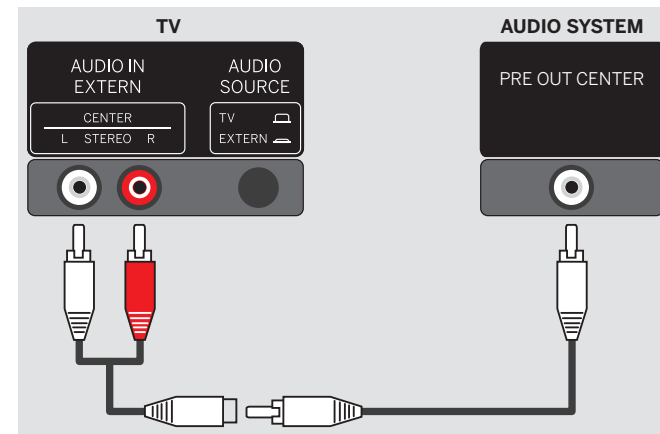

3. Utilisation du haut-parleur du téléviseur dans un home cinéma.

Vous aurez besoin d'un répartiteur cinch (non fourni). Connectez les connecteurs mâles du répartiteur aux ports AUDIO IN EXTERN de votre téléviseur. Utilisez un seul câble RCA pour relier le répartiteur à la sortie PRE OUT CENTER de votre récepteur AV. Appuyez sur la touche AUDIO SOURCE (SOURCE AUDIO) à l'arrière du téléviseur pour faire passer les haut-parleurs du téléviseur en mode mono pour la fonctionnalité du canal CENTER (CENTRE).

 Ne connectez jamais les sorties des enceintes passives de l'ampli-tuner AV au téléviseur, car cela pourrait causer des dommages permanents.

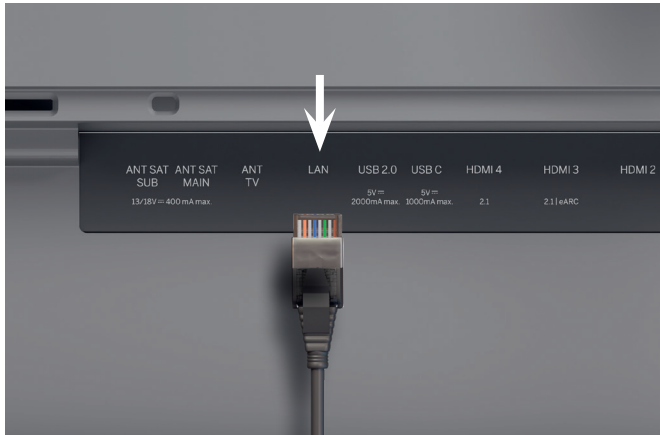

4. Réseau via LAN.

Vous pouvez connecter le téléviseur à un réseau LAN. La connexion à un réseau Wi-Fi est expliquée dans la section « Premiers pas - configuration initiale » ci-dessous.

- ❗ Pour vous connecter au réseau LAN, utilisez un câble RJ45 (10/100 Mbit/s).
- ❗ L'utilisation d'un câble Cat6 ou Cat7 sans blindage est recommandée.



5. Audio via HDMI eARC.

Vous pouvez raccorder une barre Loewe klang ou votre système audio au téléviseur via un câble HDMI. Pour ce faire, utilisez le port HDMI 3, qui prend en charge HDMI 2.1 avec sortie audio eARC.

- ❗ Utilisez un câble HDMI « ultra-haute vitesse », connecteur de type A (non fourni), pour obtenir la meilleure résolution vidéo et le meilleur eARC.

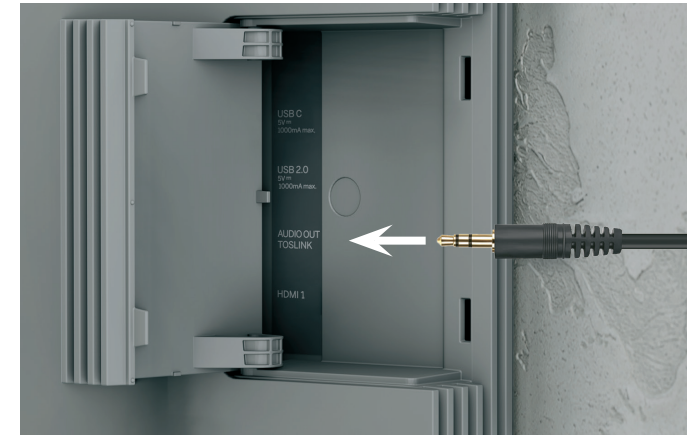

6. Audio : Mini-TOSLINK/analogique.

Vous pouvez connecter un système audio via TOSLINK au téléviseur. Le type de connexion dépend de votre système audio. Connectez la sortie « AUDIO OUT TOSLINK » du téléviseur au système audio.

Numérique : Utilisez un câble optique mini-TOSLINK vers TOSLINK.

Analogique : Utilisez un câble adaptateur stéréo RCA vers jack pour connecter le système audio au téléviseur.

Deux pour le prix d'une.

Présentation - Télécommande.

Loewe télécommande alu



	Sourdine	Pression courte : Sourdine/arrêt sourdine, pression longue : Paramètres Sous-titres.
	MARCHE/ARRÊT	Allumer/éteindre le téléviseur.
	Mode TV	Basculer l'entrée vers Live TV (TV en direct).
	Microphone	Appuyez sur cette touche pour activer la commande vocale.
	Touche appareil	Cette touche vous permet de commander d'autres appareils avec la télécommande Loewe.
	Programme	Sélectionner directement les chaînes en appuyant sur les touches numériques.
	Guide	Brève pression : Ouvrir l'EPG, pression longue : Ouvrir la liste des enregistrements.
	Télétexte	Ouvrir/fermer le télétexte et le médiatexte.
	Entrée	Ouvrir la liste des appareils.
	Lecture/pause	Pression courte : Lecture/pause d'un média ou Timeshift, pression longue : Éclairer les touches de contrôle des médias.
	Réglages	Brève pression : Ouvrir les réglages, pression longue : Jumeler la télécommande au téléviseur via Bluetooth.
	Quitter	Quitter le menu ou l'application à l'écran.
	Retour	Revenir en arrière dans le menu. Pendant que vous regardez la télévision, vous pouvez passer à la chaîne précédemment regardée.
	Écran d'accueil	Ouvrir l'écran d'accueil.
	Volume	Augmenter/diminuer le volume.

	Touches de direction	Modifier l'élément sélectionné ou la valeur sélectionnée dans un menu. Appuyez sur les touches gauche/droite/haut/bas pour naviguer. Live TV (TV en direct) : Appuyez sur la touche gauche ou droite pour afficher les informations sur le programme.
	Sélectionner	Sélectionner/lancer l'élément actuellement sélectionné. Live TV (TV en direct) : Afficher la liste des chaînes.
	Chaîne	Chaîne suivante/précédente.
	Fonction	Touches de fonction dépendant du menu.
	Applications	Touches de raccourci pour démarrer les applications et les services de vidéo à la demande.

Lorsque les touches des médias sont allumées :

	Retour	Revenir en arrière
	Avance	Aller vers l'avant.
	Enregistrement	Ouvre le menu enregistrement.
	Arrêter	Arrêt / Fin du timeshift ou de l'enregistrement.
	Lecture/pause	Lecture/pause d'un média ou Timeshift.



Préparation.

Premiers pas - Télécommande.

Retrait de la protection de la batterie

La télécommande est fournie avec des piles.

Pour permettre de l'utiliser, retirez la protection en plastique comme indiqué ci-dessous.

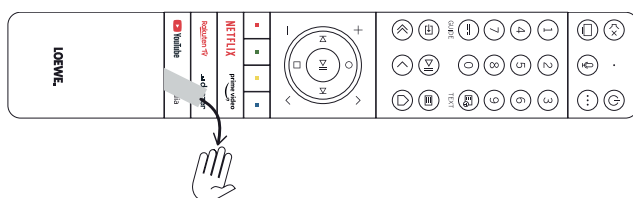

Insertion ou remplacement des piles

Appuyez sur le couvercle du compartiment de la pile à l'arrière de la télécommande et faites-le glisser.

N'utilisez que des piles étanches de type à micro-cellules LR 03 (AAA) Alkali-Manganèse. N'utilisez pas des piles de types différents et ne mélangez pas des piles usagées avec les piles neuves.

Veillez à ce que les piles ne tombent pas entre les mains d'enfants. Les piles installées ne doivent pas être exposées à une chaleur excessive comme celle de la lumière du soleil, d'un feu ou d'une source similaire !

Remarque : La position des piles est indiquée dans le compartiment des piles (dans des directions opposées). Veillez à respecter la polarité + et - lors de l'insertion des piles. Ne vous laissez pas guider par les contacts de la batterie (ressorts), mais par l'illustration au fond du compartiment de la batterie.

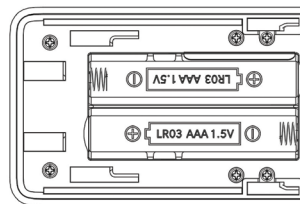

Éliminez les piles usagées dans le respect de l'environnement (voir le chapitre Environnement/Informations légales).

Remettez le couvercle en place après avoir inséré les piles.

Jumelage de la télécommande/Bluetooth

Vous pouvez jumeler la télécommande avec votre téléviseur via Bluetooth.

En mode Bluetooth, il n'est pas nécessaire de pointer la télécommande directement vers le téléviseur, comme c'est le cas avec les télécommandes infrarouges standard. Pour un confort maximal lors du contrôle du téléviseur, nous recommandons le jumelage via Bluetooth.

Pour jumeler la télécommande avec votre téléviseur via Bluetooth, appuyez sur la touche  Menu pendant au moins trois secondes. Regardez l'affichage à l'écran pour voir si le jumelage a réussi.

Pour annuler le jumelage, entrez dans le menu puis sélectionnez : Tous les paramètres -> Connexion -> Bluetooth -> Périphérique Bluetooth. Là, sélectionnez Smart TV Remote puis l'option Dissocier.

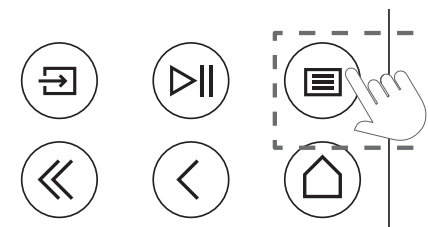

Contrôler d'autres appareils.





Programmation de la télécommande.

Programmation de la télécommande pour le boîtier décodeur

Vous avez la possibilité de programmer votre télécommande pour l'utiliser avec certains décodeurs. Il suffit de saisir un code numérique à trois chiffres.

Vous trouverez une liste de tous les appareils disponibles et de leurs codes dans le guide de l'utilisateur en ligne.

Procédez comme suit :

- Tout d'abord, activez le mode appareil en appuyant sur la touche  (Appareil) pendant trois secondes.
- Appuyez ensuite sur la touche  (Appareil) et sur la touche  pour passer en mode Boîtier décodeur ou Apprentissage. La DEL clignote deux fois pour confirmer l'exécution.
- En mode décodeur, effectuez les étapes suivantes :
 1. Appuyez simultanément sur les touches  (Appareil) et **OK** pendant cinq secondes.
 2. La DEL audio s'allume deux fois.
 3. Saisissez ensuite le code.
 4. La DEL audio clignote une fois pour confirmer.

5. Appuyez sur le bouton  (Marche/Arrêt) pour tester.
6. Si le décodeur répond, appuyez sur la touche **OK** pour terminer le processus et la LED clignotera deux fois pour confirmer. Sinon, recommencez à partir de l'étape 3.

Si un code incorrect est introduit, le voyant s'allume pendant deux secondes pour indiquer l'erreur. Le mode actuel reste actif.

Si vous n'appuyez sur aucune touche pendant dix secondes après avoir saisi le code, le processus se terminera automatiquement. La DEL audio s'allume ensuite pendant deux secondes pour indiquer la fin de la procédure.

Recherche automatique

Vous pouvez également rechercher l'appareil souhaité dans la liste. Pour ce faire, procédez comme suit :

1. Appuyez simultanément sur les touches  (Appareil) et **OK** pendant 5 secondes.
2. La DEL s'allume deux fois pour confirmer.
3. Naviguez vers le haut ou vers le bas à l'aide du pavé numérique pour sélectionner un appareil dans la liste.

4. Lorsqu'il est sélectionné, la DEL s'allume pendant une seconde.

5. Appuyez sur le bouton  (Marche/Arrêt) pour tester.
6. Si le décodeur répond, appuyez sur le bouton **OK** pour quitter ce mode et la DEL clignotera deux fois pour indiquer le succès.

De nouveau, si vous n'appuyez sur aucun bouton pendant dix secondes, le processus se termine. La DEL s'allume ensuite pendant deux secondes pour indiquer la fin.

Apprentissage de la télécommande

Toutes les touches, à l'exception de la touche Appareil, peuvent être programmées pour faire fonctionner des appareils qui ne sont pas inclus dans la base de données intégrée. Les fonctions de la touche sélectionnée sont alors entièrement ou partiellement remplacées par les nouveaux codes.

Pour ce faire, la télécommande Loewe doit être positionnée avec la télécommande à remplacer de sorte que les fenêtres infrarouges soient en ligne de mire l'une de l'autre à une distance de 1 à 5 cm.



Le processus d'apprentissage est lancé en mode décodeur/apprentissage.

- Tout d'abord, activez le mode Appareil en appuyant sur la touche (⋯) (Appareil) pendant trois secondes.
- Appuyez ensuite sur la touche (⋯) (Appareil) et sur la touche (7) pour passer en mode Boîtier décodeur ou Apprentissage. La DEL clignote deux fois pour confirmer l'exécution.

- En mode décodeur, effectuez les étapes suivantes :

1. Appuyez simultanément sur la touche (⋯) (Appareil) et la touche rouge (■) pendant cinq secondes.
2. La DEL s'allume deux fois pour confirmer et reste allumée lorsque la fonction d'apprentissage est activée.
3. Appuyez sur la touche de la télécommande Loewe qui doit être programmée. La DEL clignote une fois.
4. Appuyez maintenant sur la touche souhaitée de la télécommande d'origine.
5. La DEL clignote deux fois pour confirmation et reste ensuite allumée. Si une erreur d'apprentissage se produit, la DEL clignote dix fois, mais reste ensuite allumée.
6. Si nécessaire, répétez la procédure ou programmez d'autres touches en suivant l'étape 3.
7. Enfin, appuyez sur la touche (⋯) (Appareil) ou attendez plus de dix secondes sans appuyer sur une touche.

Rapide et facile.

Premiers pas - Configuration initiale.



Démarrage de la configuration initiale.

Loewe stellar propose un guide pour la configuration initiale. Suivez ses instructions.

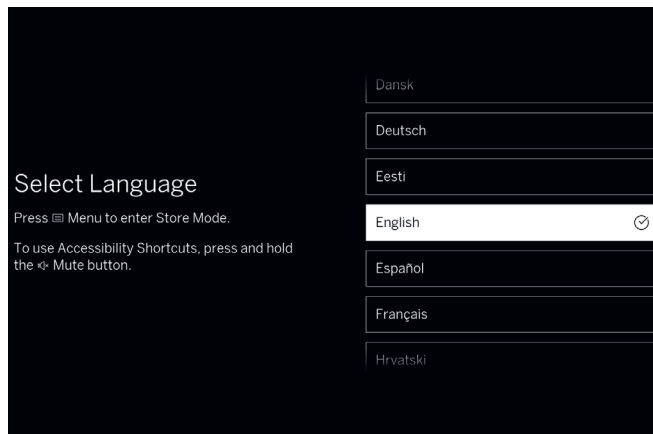

Sélection de la langue du menu.

Tout d'abord, sélectionnez la langue du menu. Changez de langue à l'aide des touches directionnelles . Confirmez avec .

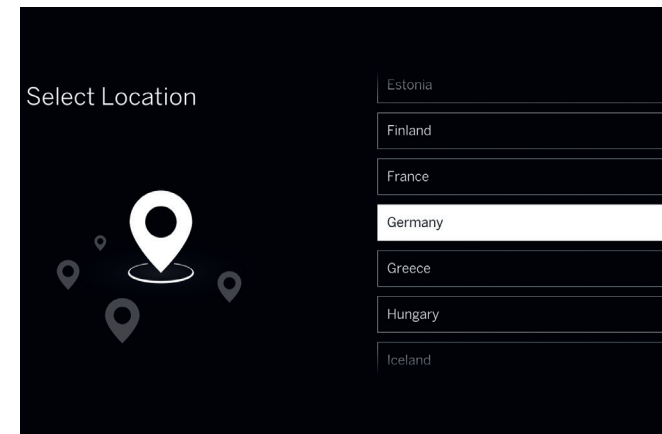

Sélectionnez votre pays.

Maintenant, sélectionnez votre pays ou votre région à l'aide des touches directionnelles . Confirmez avec .

Centre d'assistance à la clientèle
Loewe
www.loewe.tv



Respectez les consignes de sécurité et les caractéristiques techniques de ce téléviseur.



L'apparence de l'interface utilisateur peut changer après une mise à jour du logiciel.



Les services disponibles peuvent varier en fonction de la région sélectionnée.

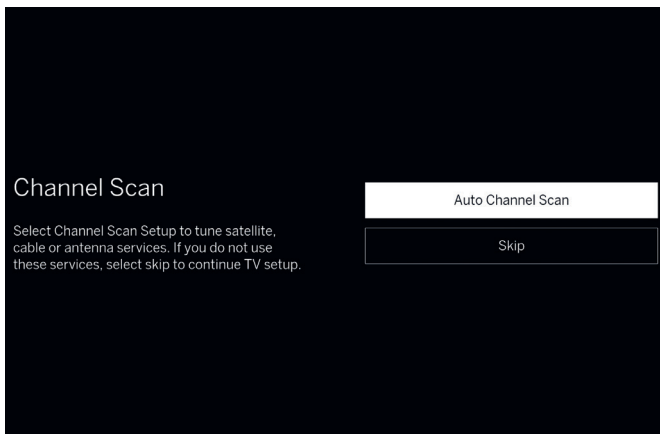

Recherche des chaînes.

Si vous avez connecté une source de signal à l'un des tuners du téléviseur, vous pouvez maintenant effectuer une recherche des chaînes. Si vous préférez ne pas effectuer de recherche des chaînes à ce stade, vous pouvez sauter cette étape.

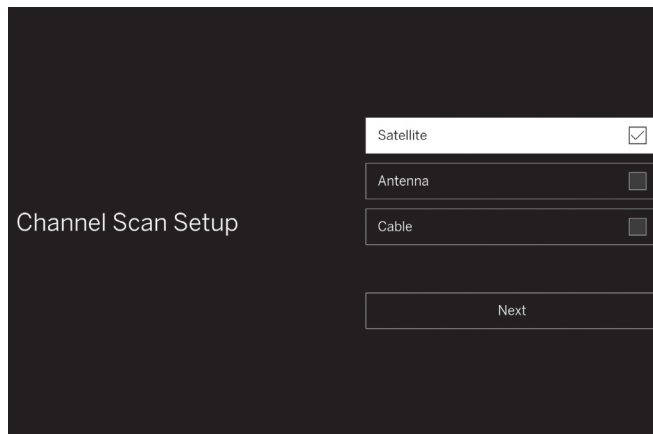

Configuration de la recherche des chaînes.

Si vous choisissez d'effectuer une recherche des chaînes, sélectionnez toutes les sources de signaux que vous souhaitez rechercher dans ce menu. Vous pouvez sélectionner une ou plusieurs sources connectées à vos tuners, et vous serez alors guidé à travers le processus de configuration détaillé pour chaque source.

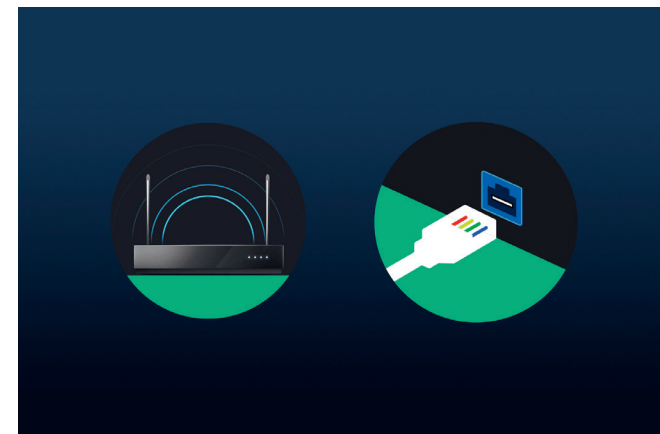

Sélection d'un réseau.

Pour exploiter pleinement le potentiel de votre téléviseur intelligent moderne, une connexion Internet est nécessaire. Vous pouvez connecter votre téléviseur Loewe à un réseau via WLAN (sans fil) ou LAN (câblé).

Réseau local sans fil Explication à l'étape suivante. Préparez vos informations d'identification pour le réseau local sans fil.



Réseau filaire Assurez-vous que l'une des extrémités du câble réseau est connectée à votre téléviseur et l'autre à votre routeur.

Vous avez presque terminé.

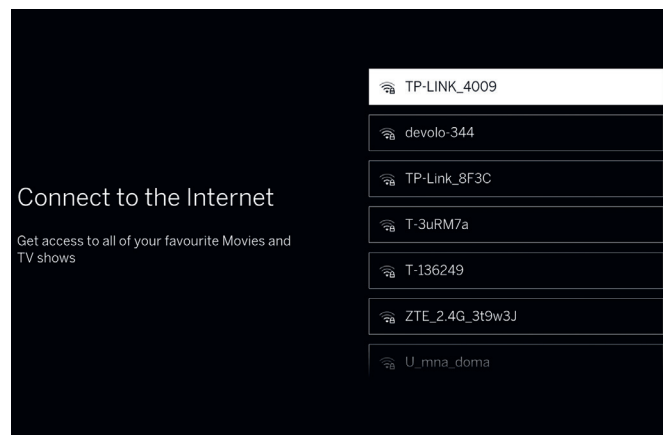
Premiers pas - Configuration initiale.



Connexion au réseau local sans fil.

Lorsque vous utilisez le réseau local sans fil, vous êtes invité à saisir votre mot de passe. Utilisez les touches directionnelles  et la touche de sélection , pour sélectionner les chiffres et les lettres. Confirmez avec .

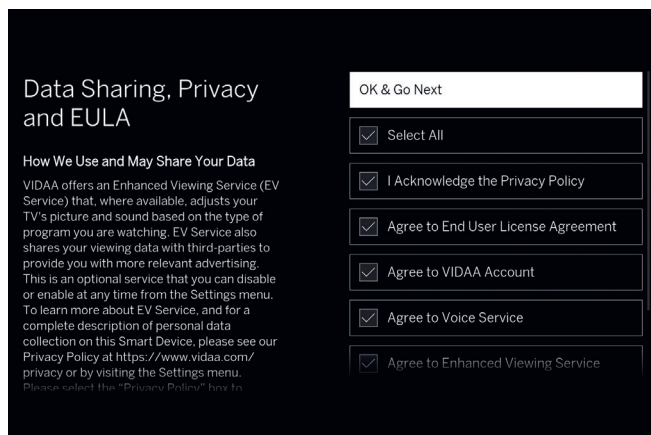

Conditions générales d'utilisation, politique de confidentialité.

Pour utiliser toutes les fonctionnalités de l'appareil, vous devez accepter les conditions générales et la politique de confidentialité. Pour ce faire, appuyez sur la touche de sélection  et cochez « Tout sélectionner », puis sélectionnez « OK et passer au suivant ».



Code postal.

Saisissez le code postal de votre lieu de résidence. Cela permet de fournir des informations locales plus précises et des services de télévision.



Sans acceptation des conditions générales et de la politique de confidentialité, le fonctionnement de certains services ne peut être garanti.

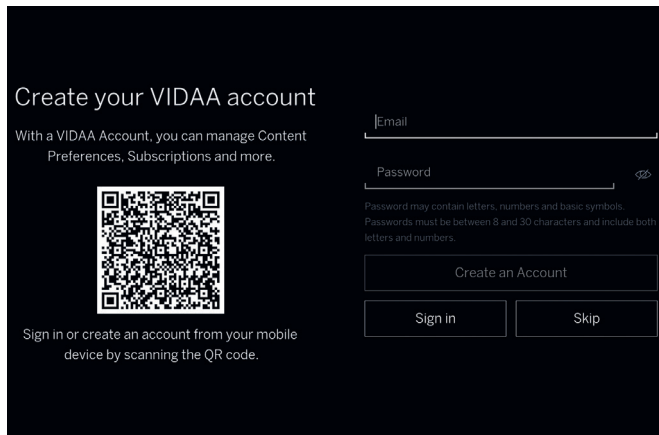

Création d'un compte utilisateur.

Étape facultative : Connectez-vous à votre compte VIDAA existant ou créez-en un nouveau. En utilisant un compte VIDAA, vous bénéficiez des meilleures fonctionnalités de votre appareil intelligent et le gardez toujours à jour.

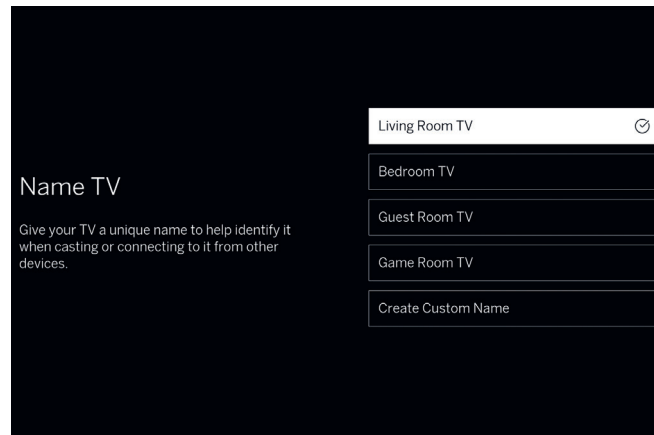

Donner un nom à votre téléviseur.

Sélectionnez l'un des noms de téléviseur prédéfinis ou créez un nom personnalisé. Ce nom vous permettra de trouver et d'identifier votre téléviseur dans les applications de diffusion de contenu.

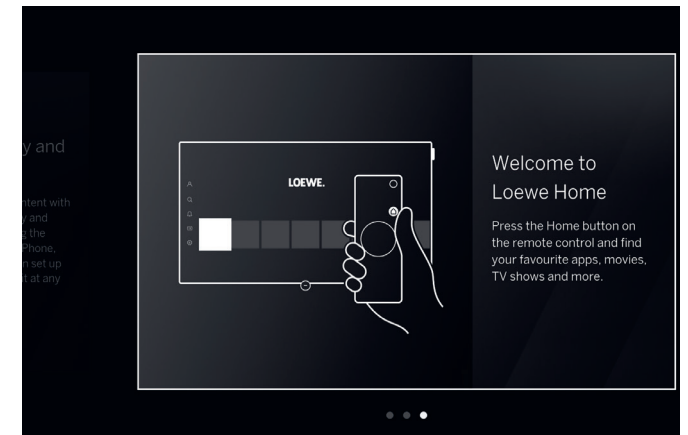

Félicitations !

Vous avez terminé la configuration du téléviseur. Sur l'écran, vous pouvez consulter des informations promotionnelles. Continuez à appuyer sur la touche droite jusqu'à ce que le système vous renvoie à l'écran d'accueil ou aux résultats de la recherche de chaînes.







Smart-Hub.

Écran d'accueil.

L'écran Accueil est la page centrale de votre téléviseur. Ce écran vous permet de rechercher du contenu, de gérer votre profil VIDAA ou d'accéder aux réglages du système.

 Appuyez sur la touche Home de votre télécommande pour revenir immédiatement à cet écran.

Les options suivantes sont disponibles :

-  Compte : accéder au profil de l'utilisateur.
-  Rechercher : recherche de contenu et d'applications.
-  Jeux : Ouvrir le centre de jeux.
-  Notification : affiche une liste de notifications.
-  Live TV (TV en direct). Basculer la source sur Live TV (TV en direct).
-  Réglages : ouvre le menu de configuration du téléviseur.

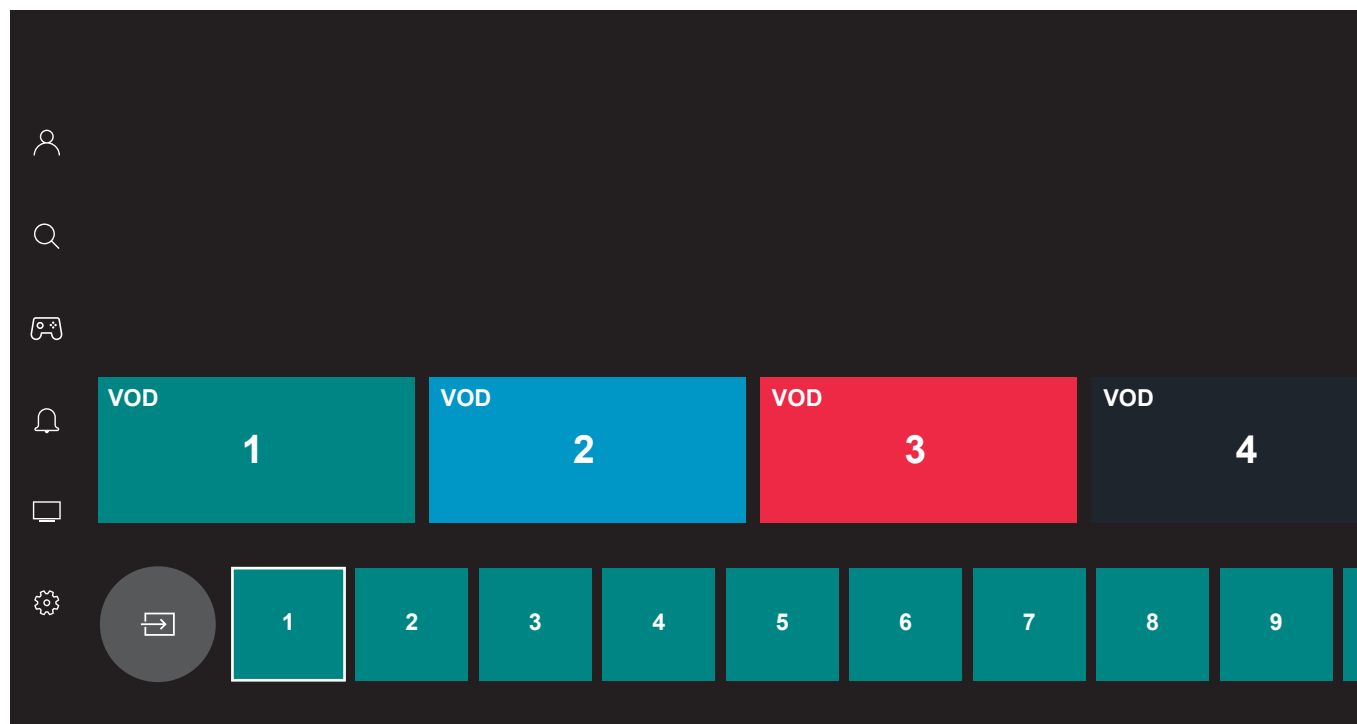

Utilisez les touches directionnelles  pour naviguer. La tuile surlignée est actuellement sélectionnée.

Lancez les applications et le contenu installés en appuyant sur la touche de sélection . D'autres réglages sont disponibles à gauche : Compte, Recherche, Jeux, Notification, Diffusion TNT/Satellite/Câble, Réglages.

 L'affichage et les informations peuvent varier en fonction du pays et de la région.

D'un coup d'œil.

Guide électronique des programmes.



Le guide électronique des programmes (GEP) fournit des informations sur le programme de télévision en cours et à venir. Vous pouvez également l'utiliser pour programmer des enregistrements.

 Appuyez sur la touche guide de votre télécommande pour ouvrir le guide des programmes.

Fonctions EPG

 : Permet de passer au programme sélectionné, s'il est en cours de diffusion.

Maintenir la touche  enfoncée : Permet d'afficher des informations détaillées sur le programme sélectionné.

 : Paramètres d'accessibilité. Le guide TV n'affichera que les programmes prenant en charge les fonctionnalités d'accessibilité sélectionnées. Sélectionnez les options souhaitées, puis quittez le menu en appuyant sur la touche retour .

 : Faire défiler la liste des stations page par page.



Flèches haut/bas : Faire défiler la liste des stations.

Flèches gauche/droite : Faire défiler les programmes.

Touche rouge : Ouvre l'écran de programmation.

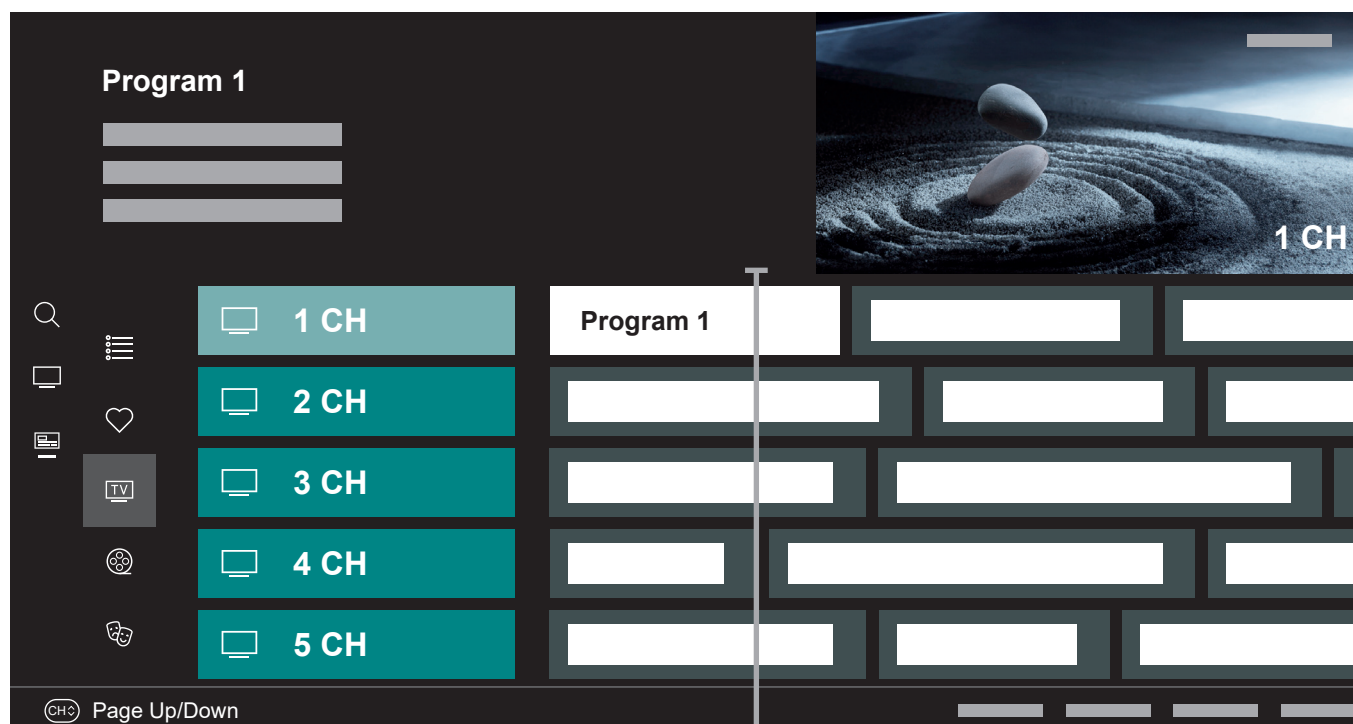
Touche verte : Affiche un menu dans lequel vous pouvez



attribuer des couleurs à un contenu spécifique (par exemple, Actualités, Films, Sport). Utilisez les flèches et la touche  pour assigner une couleur spécifique au type de contenu souhaité. Quittez ce menu en appuyant sur la touche . Les programmes appartenant aux catégories que vous avez sélectionnées sont maintenant surlignés en couleur dans le guide des programmes.

Touche jaune : Consultez la liste des programmes de la veille.

Touche bleue : Consultez la liste des programmes du lendemain.



 L'affichage et les informations peuvent varier en fonction du pays et de la région.

Personnalisation des chaînes de télévision.

Éditer les chaînes.

Sélection d'une liste de chaînes.

Si vous avez syntonisé des chaînes sur plusieurs tuners TV, vous disposerez de plusieurs listes de chaînes. Pour passer d'une liste de chaînes à l'autre :

1. Lorsque vous regardez la télévision, appuyez sur  pour ouvrir la liste des chaînes actives.
2. Appuyez sur la touche directionnelle gauche et sélectionnez l'une des listes de chaînes disponibles : « Antenne », « Câble », « Satellite ». Le nombre d'options de la liste des chaînes dépend des sources de signaux disponibles.
3. Confirmez la sélection en appuyant sur la touche de sélection .

Modification de la liste des chaînes.

Pour supprimer ou déplacer des chaînes dans la liste des chaînes ou la liste des favoris, suivez les instructions ci-dessous :

1. Pendant que vous regardez la télévision, appuyez sur  pour ouvrir la liste des chaînes. Appuyez sur la touche directionnelle gauche, puis faites défiler vers le bas et sélectionnez l'option « Editer les chaînes ».

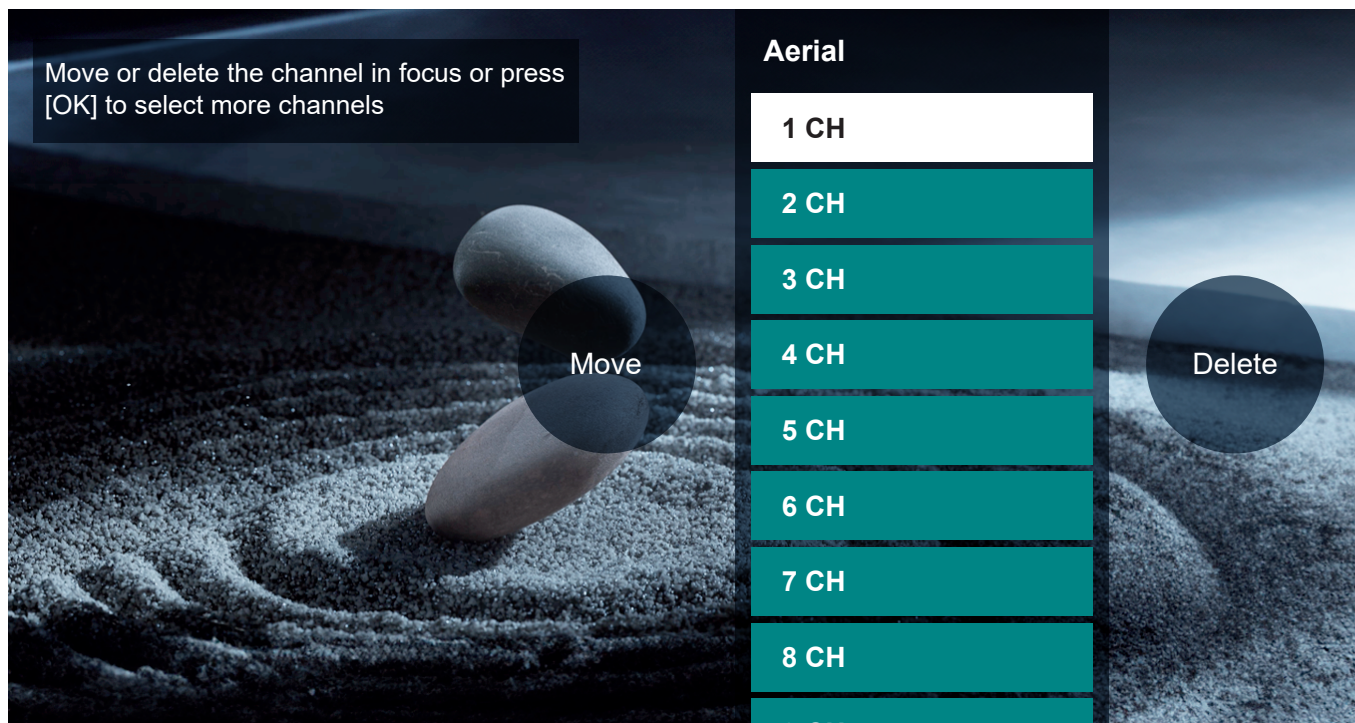

2. Dans le nouveau menu affiché, sélectionnez une liste de chaînes ou de favoris que vous souhaitez modifier.
3. Dans la liste des chaînes, sélectionnez la chaîne que vous souhaitez modifier.

Pour déplacer la chaîne sélectionnée vers une nouvelle position :

Appuyez sur la touche directionnelle gauche. Utilisez les touches directionnelles haut/bas pour déplacer la chaîne vers la nouvelle position et confirmez la nouvelle position avec la touche .

Pour supprimer la chaîne sélectionnée :

Appuyez sur la touche directionnelle droite pour supprimer la chaîne sélectionnée.

Modification groupée



Cochez plusieurs chaînes que vous souhaitez modifier en appuyant sur la touche de sélection . Lorsque toutes les chaînes à modifier sont sélectionnées, appuyez sur la touche directionnelle droite pour supprimer toutes les chaînes sélectionnées ou sur la touche direc-

tionnelle gauche pour regrouper et déplacer toutes les chaînes sélectionnées vers une nouvelle position.

Liste des favoris.

Les listes de favoris vous permettent d'organiser vos chaînes préférées. Vous pouvez créer jusqu'à quatre listes différentes.

Ajout de chaînes à la liste des favoris

1. Pendant que vous regardez la télévision, appuyez sur  pour ouvrir la liste des chaînes. Appuyez sur la touche directionnelle gauche, puis faites défiler vers le bas et sélectionnez l'option « Editer les chaînes ».
2. Dans le nouveau menu affiché, sélectionnez une liste de favoris que vous souhaitez modifier.
3. Sélectionnez l'option « Ajoutez des chaînes ».
4. Utilisez la touche  pour sélectionner toutes les chaînes que vous souhaitez ajouter à votre liste de favoris. Les chaînes sélectionnées s'affichent sous la forme d'un cœur avec une coche sur le côté droit.

Affichage de la liste des favoris

1. Lorsque vous regardez la télévision, appuyez sur  pour ouvrir la liste des chaînes actives.

2. Appuyez sur la touche directionnelle gauche et déplacez le curseur sur la liste des favoris marquée d'un symbole de cœur.
3. Maintenez la touche  enfoncée pendant 2 secondes.
4. Sélectionnez l'une des quatre listes de favoris que vous souhaitez afficher.

Remarque : si vous souhaitez qu'une liste de chaînes ou de favoris spécifique soit active, vous devez l'afficher dans le menu de la liste des chaînes et passer à n'importe quelle chaîne disponible dans cette liste. Vous pouvez ensuite utiliser les touches numériques de la télécommande pour passer aux chaînes de la liste des chaînes actives/de la liste des favoris.

Renommer la liste des favoris

Par défaut, les listes de favoris sont nommées « FAV1 » à « FAV4 ». Toutefois, vous avez la possibilité de personnaliser les noms de vos listes de favoris pour une meilleure personnalisation et organisation. Pour renommer une liste de favoris, procédez comme suit :

1. Lorsque vous regardez la télévision, appuyez sur  pour ouvrir la liste des chaînes actives.
2. Appuyez sur la touche directionnelle gauche et déplacez le curseur sur la liste des favoris marquée d'un symbole de cœur.

3. Maintenez la touche  enfoncée pendant 2 secondes.
4. Sélectionnez la liste de favoris que vous souhaitez renommer.
5. Appuyez sur la touche directionnelle gauche.
6. Utilisez le clavier à l'écran pour saisir un nouveau nom pour votre liste de favoris.

Pour les malvoyants et les malentendants.

Accessibilité.

Les réglages d'accessibilité sont conçus pour rendre l'expérience de visionnage plus inclusive et conviviale pour les personnes souffrant de déficiences visuelles ou auditives.

Pour ouvrir le menu des paramètres d'accessibilité, appuyez sur la touche Réglages (ⓘ) et accédez à Tous les paramètres > Accessibilité. Ce menu contient les options complètes de toutes les fonctions d'accessibilité.

Les options suivantes sont disponibles :

Paramètres Sous-titres - Paramètres des sous-titres pour les émissions.

Sous-titres - Permet d'activer ou de désactiver les sous-titres. L'option « Sous-titres Malentendants » affiche les sous-titres qui indiquent également les effets sonores. Uniquement disponible avec les émissions qui offrent ce service.

Sous-titres préférés - Définit la langue des sous-titres par défaut.

Sous-titres secondaires - Spécifiez une langue de sous-titres secondaire à utiliser lorsque la langue principale n'est pas disponible.

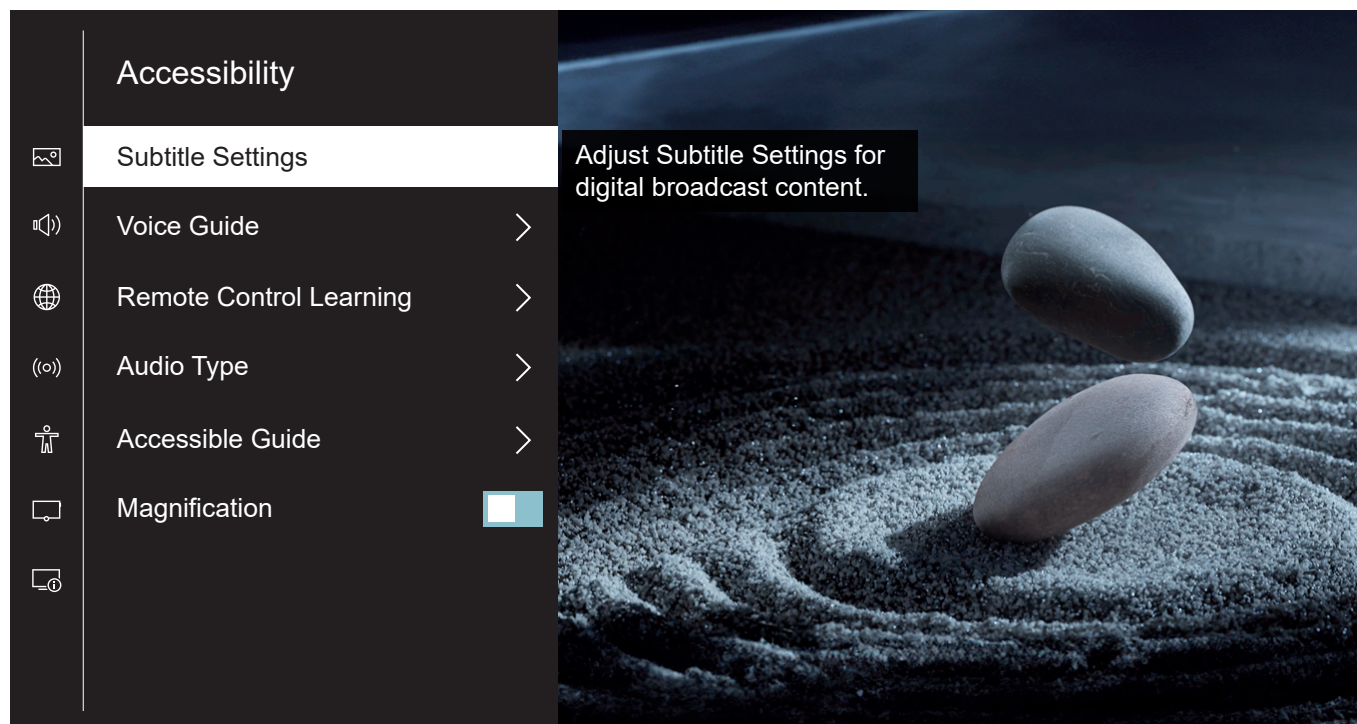

Stockage des sous-titres par chaîne - Activez le stockage des paramètres des sous-titres pour les chaînes individuelles.

Guide vocal - Active les guides vocaux qui décrivent les options de menu à haute voix pour aider les malvoyants. Lorsque le Guide vocal est activé, le téléviseur fournit des guides vocaux pour le changement de chaîne, le réglage du volume, des informations sur les programmes en cours et à venir, d'autres fonctions du téléviseur et divers contenus sur Internet et dans la recherche.

Paramètres Langue Audio - Configure les réglages audio pour les malvoyants.

Apprentissage de la télécommande – Ouvre un écran dédié à l'apprentissage de la télécommande, conçu pour les utilisateurs malvoyants. Appuyez sur n'importe quel bouton de la télécommande pour entendre son nom prononcé à voix haute. Pour quitter ce menu, appuyez deux fois rapidement sur la touche retour (⏪).

Paramètres Langue Audio - Permet de définir les paramètres de langue audio pour les chaînes de télévision.

Normal - Son standard sans commentaire audio.

Description audio - Active un guide audio qui fournit une description audio des scènes vidéo pour les malvoyants. Cette fonction n'est disponible qu'avec les émissions qui offrent ce service.

Sous titrage pour malentendant - Écouter une version audio des sous-titres. Uniquement disponible avec les émissions qui offrent ce service.

Format audio - Contrôle la manière dont le son surround est diffusé par les haut-parleurs du téléviseur.

Stéréo - Lecture des canaux audio gauche et droit uniquement. Les canaux centraux et surround sont ignorés.

Multicanal - Permet de lire les canaux audio gauche, droit et surround sur les haut-parleurs.

Contrôle des Faders - Permet de régler l'équilibre du volume entre la piste audio standard et la piste de description audio.

Guide accessible – Affiche le guide des programmes dans une seule colonne avec un texte plus grand pour faciliter la lecture.



Agrandissement - Agrandit le texte sélectionné par le curseur dans le menu TV.

Enregistrement avec Loewe dr+.



Enregistrements multiples.

Enregistrez des programmes avec Loewe stellar, programmez un enregistrement ou utilisez Timeshift pour regarder un programme TV en direct plus tard. Les enregistrements sont automatiquement stockés sur le disque dur intégré. Si vous le souhaitez, vous pouvez également utiliser un périphérique de stockage USB externe approprié.

Enregistrement via Informations sur le programme.

Pendant que vous regardez la télévision en direct, appuyez sur la touche directionnelle droite. Dans les informations affichées sur le programme, sélectionnez l'icône d'enregistrement  et confirmez en appuyant sur la touche de sélection . Le menu « Programmer l'enregistrement » s'affiche.

Enregistrement via le guide des programmes.

Ouvrez l'EPG en appuyant sur la touche guide . Dans le guide, sélectionnez le programme que vous souhaitez enregistrer. Appuyez sur la touche de sélection  et maintenez-la enfoncée pour ouvrir les informations détaillées. Sélectionnez « Enregistrement » et appuyez sur  pour ouvrir le menu « Programmation ».

 Double canal : pendant l'enregistrement d'un canal, vous pouvez regarder un autre canal.

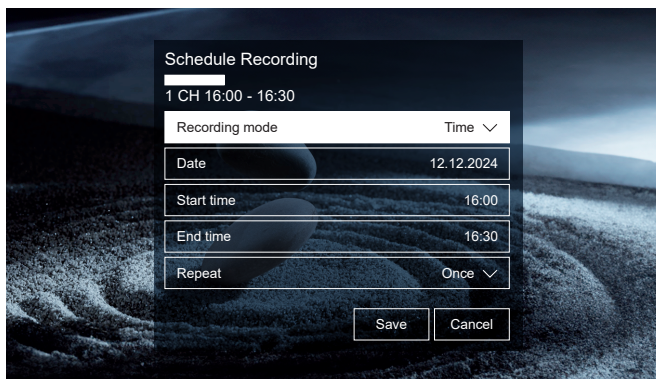

Menu Programmation.

Dans ce menu, vous pouvez définir le type d'enregistrement et le lancer.



Arrêt manuel - Lance l'enregistrement instantané. Pour arrêter l'enregistrement, vous devez l'arrêter manuellement.

Heure - Démarre et termine l'enregistrement aux heures définies par l'utilisateur.

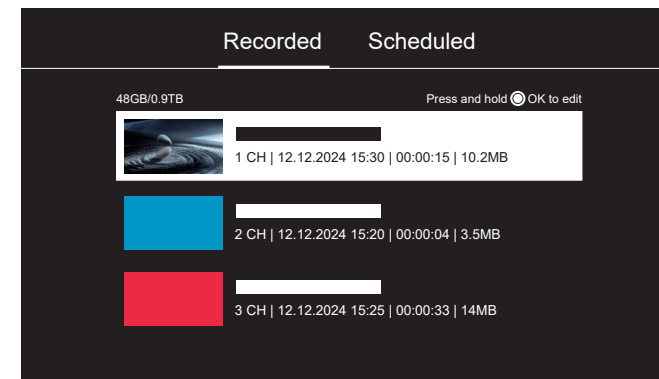
Programme - Enregistre le programme spécifié.



Liste des enregistrements.

En mode Live TV (TV en direct), appuyez sur la touche EPG  et maintenez-la enfoncée pour afficher la liste des enregistrements. Pour la lecture, sélectionnez l'enregistrement souhaité et démarrez-le en appuyant sur .

Liste des enregistrements programmés.

En mode Live TV (TV en direct), maintenez la touche

EPG  enfoncée pour afficher la liste des enregistrements, puis appuyez sur la touche directionnelle droite pour passer à la liste des enregistrements programmés. Vous pouvez y consulter et modifier tous les enregistrements et rappels programmés.

Timeshift.

Appuyez sur  pour activer le Timeshift.



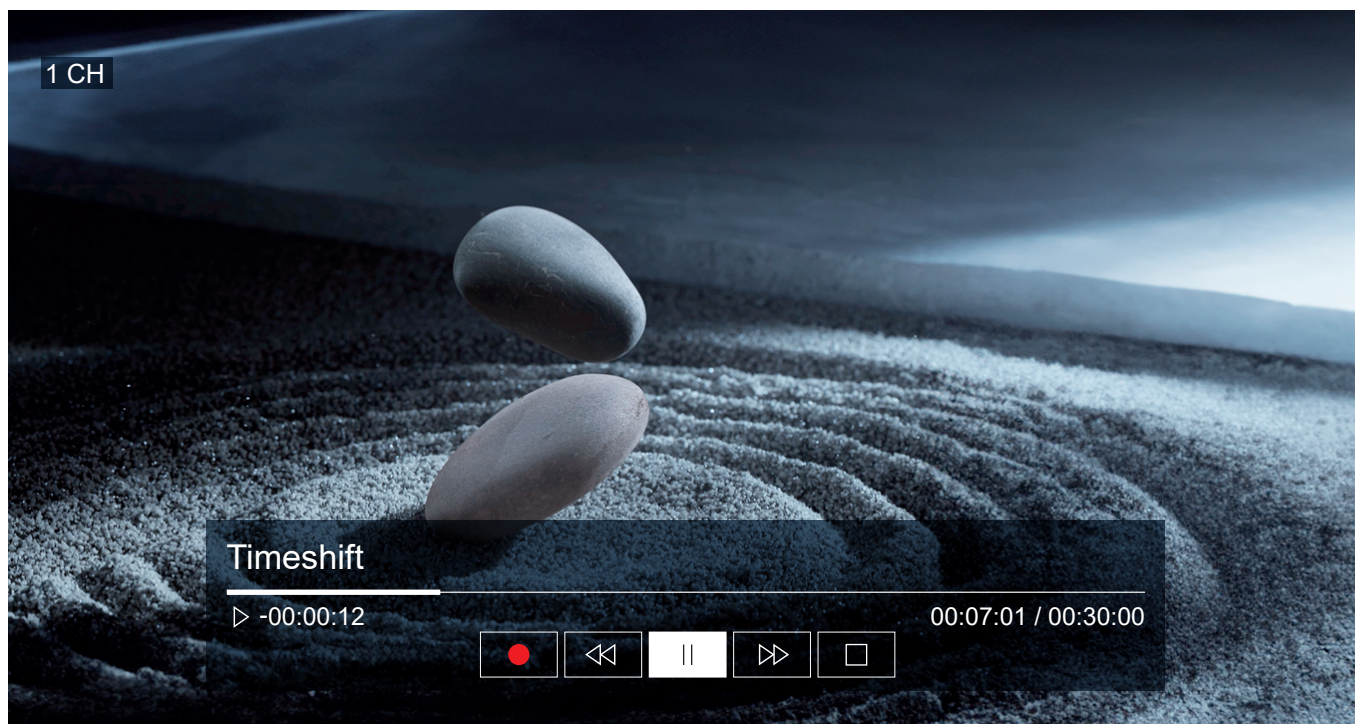

Lorsque la fonction Timeshift est activée, vous pouvez mettre un programme en pause et le regarder à nouveau plus tard, ou même regarder à nouveau certaines parties du programme.

Appuyez sur la touche directionnelle vers la droite pour afficher la barre de progression dans le menu Timeshift.

Utilisez les touches directionnelles pour naviguer dans le menu Timeshift.



Menu Timeshift :

-  Démarrer l'enregistrement.
-  Lecture/pause Timeshift.
-  Avance rapide.
-  Retour.
-  Arrêt du Timeshift.

Veillez lire toutes les consignes de sécurité avant d'utiliser Timeshift, en particulier la section « Disques durs USB connectés ». La déconnexion de l'appareil de l'alimentation électrique peut entraîner la perte de données.



L'atmosphère parfaite.

Magic.light de Loewe

Chaque Loewe Stellar est équipée de la fonction intégrée magic.light de Loewe. Utilisez la bande LED discrètement cachée pour des illuminations subtiles de bienvenue et d'adieu ou pour faire ressortir votre film préféré dans un ton blanc chaud.

Personnalisez magic.light en fonction de vos souhaits et de votre humeur du moment. Pour en savoir plus sur cette fonctionnalité, consultez cette section.

Réglage de la couleur de l'éclairage.

Lorsque vous regardez la télévision, appuyez sur  pour ouvrir le menu des réglages, puis utilisez le curseur pour sélectionner l'option « Luminosité ». En appuyant sur les touches directionnelles vers le haut ou vers le bas, vous pouvez allumer ou éteindre la luminosité. Appuyez brièvement sur la touche de sélection  pour entrer dans le menu paramètres.

Utilisez les touches directionnelles vers le haut ou vers le bas pour sélectionner l'élément à modifier et utilisez les touches directionnelles vers la gauche ou vers la droite pour ajuster la valeur. Les options disponibles sont les suivantes :

Luminosité - Permet de régler la luminosité de l'éclairage.

Saturation - Permet de régler la saturation des couleurs de l'éclairage.

Teinte - Permet de modifier la couleur de l'éclairage et de l'éclairage d'arrêt.



Blanc chaud : Saturation à 100%

Blanc froid : Saturation à 0%



Réglage de la durée de l'éclairage d'arrêt.

Chaque fois que vous éteignez le téléviseur, la bande lumineuse située en bas du téléviseur s'allume pendant un certain temps. Suivez les instructions suivantes pour ajuster cette durée :

Lorsque vous regardez la télévision, appuyez sur la touche Réglages  pour ouvrir le menu Réglages.

Sélectionnez Tous les paramètres > Système > Paramètres avancés > Configuration de l'éclairage.

Sélectionner et régler l'option « Heure de retour à l'accueil ».

Éclairage automatique

Par défaut, Loewe magic.light s'active/se désactive automatiquement en fonction de la luminosité ambiante. Vous pouvez désactiver l'activation automatique en procédant comme suit :

Lorsque vous regardez la télévision, appuyez sur la touche Réglages  pour ouvrir le menu Réglages.

Sélectionnez Tous les paramètres > Système > Paramètres avancés > Configuration de l'éclairage.

Activez ou désactivez l'option « Éclairage arrière automatique » selon vos préférences.

L'angle parfait.

Magic.motion de Loewe

Grâce à la fonction magic.motion, vous pouvez faire pivoter l'appareil sur le socle motorisé optionnel Loewe Floor Stellar en appuyant sur une touche.

Réglage de la rotation.

1. Appuyez sur la touche Accueil  pour ouvrir l'écran d'accueil.
2. Appuyez sur la touche directionnelle gauche et naviguez jusqu'à : Réglages > Système > Paramètres avancés > Unité de rotation

Les options suivantes sont disponibles :

Position de l'extrémité gauche – Définit la limite de rotation vers le côté gauche.

Position de l'extrémité droite – Définit la limite de rotation vers le côté droit.

Activer la position Arrêt - Lorsque cette option est activée, le téléviseur pivote automatiquement vers la position prédéfinie peu après avoir été mis hors tension.

Position Arrêt - Définit la position dans laquelle le téléviseur pivote lorsqu'il est mis hors tension.

Activer la position Marche - Lorsque cette option est activée, le téléviseur pivote vers la dernière position dans laquelle il se trouvait avant d'être éteint lorsque vous le rallumez.

Rotation manuelle.

Lorsque vous regardez la TV :

1. Appuyez sur la touche Réglages .
2. Dans les réglages rapides, sélectionnez « Rotation du téléviseur ».
3. Utilisez les touches directionnelles gauche et droite pour faire tourner le téléviseur.

Remarque : L'angle de rotation maximal est de 45°.



Reconnaissance des obstacles : magic.motion s'arrête automatiquement lorsqu'il rencontre un obstacle.

Bon à savoir.

Applications et informations techniques.

Téléchargez l'application my Loewe.

Utilisez votre smartphone pour scanner le code QR ci-dessous et téléchargez l'application recommandée. « my Loewe » est votre point d'entrée dans le monde Loewe et vous donne accès à tous les manuels d'utilisation de vos produits Loewe.



Informations techniques.

Vous avez acheté un téléviseur avec un écran OLED qui répond aux normes de qualité les plus élevées et qui a été contrôlé pour détecter les défauts de pixels. Malgré le plus grand soin apporté à la fabrication de l'écran, pour des raisons techniques, il n'est pas possible de garantir à 100 % qu'aucune erreur de sous-pixel ne se produira. Toutefois, tant que ces effets restent dans les limites spécifiées par la norme (ISO 9241-307, classe de défaut II), ils ne sont pas considérés comme des défauts de l'équipement au sens de la garantie. Les diodes électroluminescentes organiques (Organic Light Emitting Diodes - OLED) sont une technologie d'imagerie basée sur des pixels auto-éclairés qui offrent des avantages significatifs en termes de qualité d'image et de performance. Dans certaines circonstances, une exposition unilatérale persistante au matériau OLED peut entraîner des aberrations permanentes et irréversibles de l'image. Ces problèmes d'images résiduelles surviennent lorsque le téléviseur affiche un contenu statique tel que des images statiques, des sous-titres, des téléscripteurs, des diaporamas ou des séquences vidéo en boucle infinie, des

affichages statiques sur un moniteur de présentation ou des jeux vidéo. Les barres noires sur certains formats d'écran peuvent également entraîner des problèmes d'image résiduelle. Il est important de souligner que ces problèmes d'image résiduels ne constituent pas des défauts au sens de la garantie. Si des images statiques sont affichées trop longtemps, le téléviseur réduit automatiquement le contraste ou passe en mode d'économie d'écran. La prochaine fois que l'utilisateur allume l'appareil, celui-ci revient immédiatement à son état normal. Dans des conditions d'affichage normales, il n'y a pas de problème d'image résiduelle. Afin de maintenir durablement la qualité élevée de l'affichage de l'image, votre téléviseur Loewe OLED se calibre lui-même à intervalles réguliers.

Disques durs USB connectés.

Le fait de débrancher le téléviseur en cours de fonctionnement ou une interruption accidentelle de l'alimentation électrique (par exemple, une panne de courant) peut endommager le système de fichiers du disque dur et donc entraîner la perte des émissions enregistrées. Ne déconnectez jamais le périphérique de stockage USB du téléviseur. Nous vous recommandons de mettre le téléviseur en veille avant de le débrancher. Loewe décline toute responsabilité en cas de perte de données stockées sur le disque dur intégré du téléviseur.

Mises à jour logicielles.

Les dernières versions du logiciel peuvent être téléchargées à partir du site Web de Loewe (voir ci-dessous) et installées sur

votre téléviseur à l'aide d'une clé USB. Si votre téléviseur est connecté à Internet, vous pouvez le mettre à jour directement à partir d'Internet. Vous trouverez de plus amples informations sur les mises à jour du logiciel dans le manuel d'utilisation, qui peut être téléchargé sur le site Internet de Loewe. Il n'est pas possible de garantir que les modèles Loewe fonctionnent en permanence avec tous les périphériques raccordables.

Clause de non-responsabilité concernant les services numériques.

Nos téléviseurs sont des « produits avec éléments numériques », dont les fonctions principales, notamment la réception de la télévision par câble ou satellite ou la lecture de DVD/Blu-ray via un lecteur connecté au téléviseur, peuvent en principe être utilisées sans ces éléments numériques. Les éléments numériques disponibles sur l'appareil comprennent, entre autres, des applications, des jeux, de la musique, des services vidéo et d'autres programmes, ainsi que des plateformes qui vous permettent de télécharger et/ou d'accéder à des applications supplémentaires. Les services, contenus et/ou éléments mentionnés ci-dessus, ainsi que les plateformes de serveurs nécessaires, auxquels ils accèdent en arrière-plan via Internet, sont proposés et/ou fournis par des prestataires tiers. Veuillez tenir compte des conditions d'utilisation et/ou des conditions générales de ces fournisseurs tiers, que vous devrez accepter ultérieurement, notamment lors de la première installation du téléviseur, mais aussi lors de l'utilisation de services tiers. Cette acceptation crée une relation contractuelle directe entre vous et les fournisseurs de services tiers respectifs en ce qui

concerne l'utilisation des éléments, services et/ou contenus numériques respectifs. En tant que fabricant de téléviseurs, la société Loewe Technology GmbH n'a aucune influence sur la mise à disposition d'éléments numériques, de services et de contenus, leur qualité, leur présentation visuelle, la mise à disposition de mises à jour et, en particulier, la fin de vie de ces éléments numériques, services et contenus. D'autre part, pendant la durée de vie du téléviseur, de nouveaux éléments, services et/ou contenus numériques peuvent également être proposés sur l'appareil sans votre consentement habituel. Ces éléments, services et/ou contenus numériques supplémentaires résultent, entre autres, du progrès technologique et des exigences générales du marché. Toutefois, il n'y a aucune obligation de fournir de nouveaux éléments, services et/ou contenus numériques. En particulier, il n'y a aucune obligation de fournir un remplacement ou un successeur après la fin de vie d'un élément numérique, d'un service ou d'un contenu. Veuillez vous référer à l'utilisateur final et/ou aux conditions générales applicables à votre appareil.

Clause de non-responsabilité concernant les modèles illustrés.

Les images figurant dans ce manuel sont fournies à titre d'illustration uniquement. Certains modèles illustrés comprennent des accessoires en option.

Déclaration.



Loewe Technology GmbH confirme que son produit est conforme aux exigences essentielles de la directive 2014/53/UE, ainsi qu'à d'autres directives européennes pertinentes.

Dans la gamme de fréquences 5150 à 5350 Mhz, ce téléviseur ne peut être utilisé qu'à l'intérieur dans les pays suivants :

Allemagne, Autriche, Belgique, Bulgarie, Chypre, Croatie, Danemark, Espagne, Estonie, Finlande, France, Grèce, Hongrie, Irlande, Italie, Lettonie, Lituanie, Luxembourg, Malte, Pays-Bas, Pologne, Portugal, République tchèque, Roumanie, Royaume-Uni, Slovaquie, Slovénie, Suède.

Vous pouvez trouver la déclaration de conformité complète dans la sélection de produit sur :

www.loewe.tv/compliance

Impression.

Loewe Technology GmbH
Industriestraße 11
96317 Kronach, Allemagne
www.loewe.tv

Tribunal d'enregistrement : Frankfurt am Main, HRB 117013
Représenté par : Aslan Khabliev

Les informations contenues dans ce document peuvent être modifiées sans préavis. Tous droits réservés, y compris la traduction, les modifications techniques et les erreurs.

Tutto ciò di cui hai bisogno.

Contenuto della consegna.

Assicurati che tutto il contenuto della confezione e la box di benvenuto Loewe siano presenti. Se manca qualcosa, contatta il rivenditore o il centro assistenza clienti Loewe.

Indice.

- Guida all'avvio rapido Loewe
 - Manuale utente (questo documento)
 - Loewe stellar
 - Montaggio su parete*
 - Supporto**
 - Cavo di alimentazione
-
- Box di benvenuto Loewe
 - Loewe remote alu
 - Batterie tipo AAA
 - Tabella dati tecnici Loewe stellar
 - Istruzioni per la sicurezza della TV OLED di Loewe
 - Istruzioni di montaggio per la soluzione di configurazione
 - Kit di montaggio per la soluzione di configurazione

* Montaggio su parete incluso con i modelli da 77" e più grandi.

** Supporto incluso con i modelli da 65" e più piccoli.

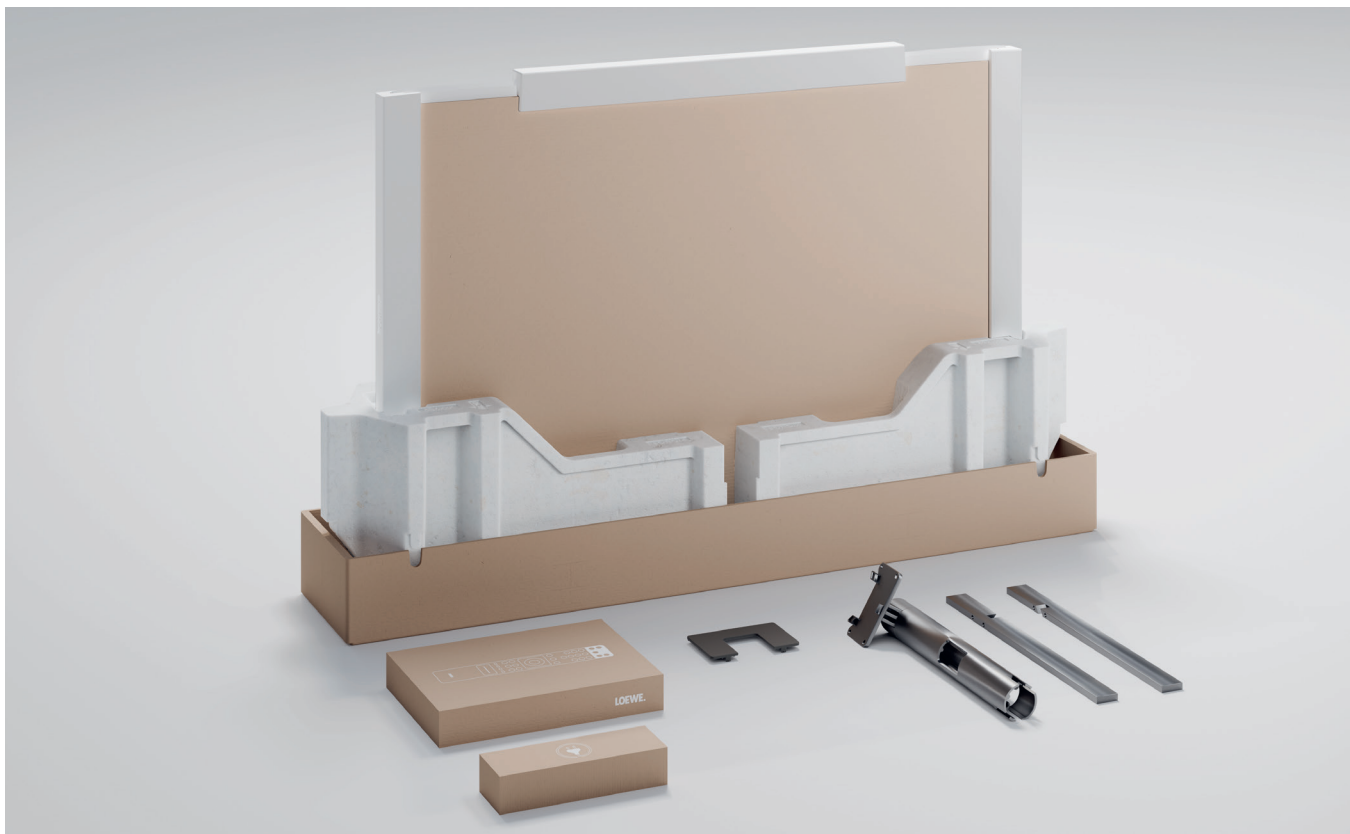

i Immagine solo per fini illustrativi. Il contenuto effettivo della confezione potrebbe essere diverso a seconda del modello.

Loewe stellar. Prodotto in Germania.

Benvenuto.

Grazie mille per aver scelto Loewe stellar. Siamo eccitati di darti il benvenuto come cliente. Design, innovazione e tecnologia all'avanguardia - hai scelto un dispositivo che unisce tutte queste qualità in un unico prodotto eccellente. Questo modello di TV OLED di Loewe conquista il suo pubblico grazie alla più moderna tecnologia del display, alle prestazioni hardware e a un nuovo linguaggio di design.

Loewe stellar è prodotto in Germania.

Ogni dettaglio di questo prodotto riflette la devozione e la maestria che distinguono Loewe e i suoi dipendenti da oltre 100 anni. Goditi l'esclusivo concetto di luce di Loewe stellar e rendi magico ogni momento grazie a questa linea di prodotti eccellente. Il sistema Loewe dual-channel dr+ con un doppio triplo sintonizzatore rivela una nuova esperienza di TV – goditi visione e registrazione multiple con una qualità impeccabile.

Agli appassionati di giochi Loewe stellar assicura una piattaforma ad alta prestazione con supporto completo per HDMI 2.1 e Ultra HD @ 144 Hz VRR. La nostra linea completa di app di streaming e servizi VOD, resa possibile dal sistema operativo premium all'avanguardia VIDAA, assicura divertimento per tutti.

Ti preghiamo di leggere queste istruzioni con attenzione. Per avere la certezza di godere del prodotto Loewe per un lungo periodo, osserva le istruzioni per la sicurezza che sono allegate separatamente. In caso di domande o se hai bisogno di aiuto, l'assistenza clienti Loewe è sempre a tua disposizione.



Questo manuale utente contiene informazioni di base importanti sull'installazione iniziale della TV Loewe. Dopo la prima accensione, una guida intuitiva alla prima installazione ti guiderà attraverso il processo di configurazione.



www.loewe.tv

Indice.

Contenuto della consegna.	116
Benvenuto.	117
Simboli e targhetta.	118
Panoramica - TV.	119
Primi passi - Installazione della TV.	122
Panoramica - Telecomando.	124
Primi passi - Telecomando.	125
Programmazione del telecomando.	126
Primi passi - Configurazione iniziale.	128
Schermata Pagina iniziale	132
Guida elettronica ai programmi.	133
Modifica dei canali.	134
Accessibilità.	136
Registrazione multipla.	138
Loewe magic.light	140
Loewe magic.motion	141
App e informazioni tecniche.	142
Dichiarazione.	143
Nota tipografica.	143

Simboli e relativo significato.

Simboli e targhetta.

Questo manuale utente contiene numerosi simboli che sono spiegati in questa pagina. Leggi questa sezione con attenzione e annota il significato.

La targhetta con il tipo contiene informazioni importanti sul dispositivo:

- Nome del dispositivo
- Tipo di dispositivo
- Numero articolo
- Numero di serie



Le avvertenze richiamano l'attenzione su problemi che possono danneggiare la tua salute o la tua vita o quelle degli altri. Presta attenzione alle avvertenze.



Gli avvisi ambientali contengono informazioni su azioni o smaltimento rispettosi dell'ambiente. Presta attenzione alle informazioni sull'ambiente.



Suggerimenti e consigli generali in merito al dispositivo o a un'applicazione del dispositivo.



Gli avvisi elettronici richiamano l'attenzione sui pericoli che, se ignorati, potrebbero danneggiare il dispositivo o la tua salute o la tua vita.



Le avvertenze di pericolo di rottura indicano che c'è un rischio di danni al dispositivo o che sono possibili lesioni. Presta attenzione alle avvertenze di pericolo di rottura.

Posizione della targhetta.

Le etichette con il numero del modello e la tensione operativa possono essere trovate sul retro della TV.

Esempio di targhetta:



stellar 65

Ultra HD / OLED / CI+ / DR+

Art.No. 63470 B 10 Ser.No. 00001 / 3463

CH-TYP SL950

220-240V~ 50/60Hz 450 W



LOEWE.

Loewe Technology GmbH
Industriestraße 11
D-96317 Kronach

Manufactured
in Germany

Parte anteriore.

Panoramica - TV.

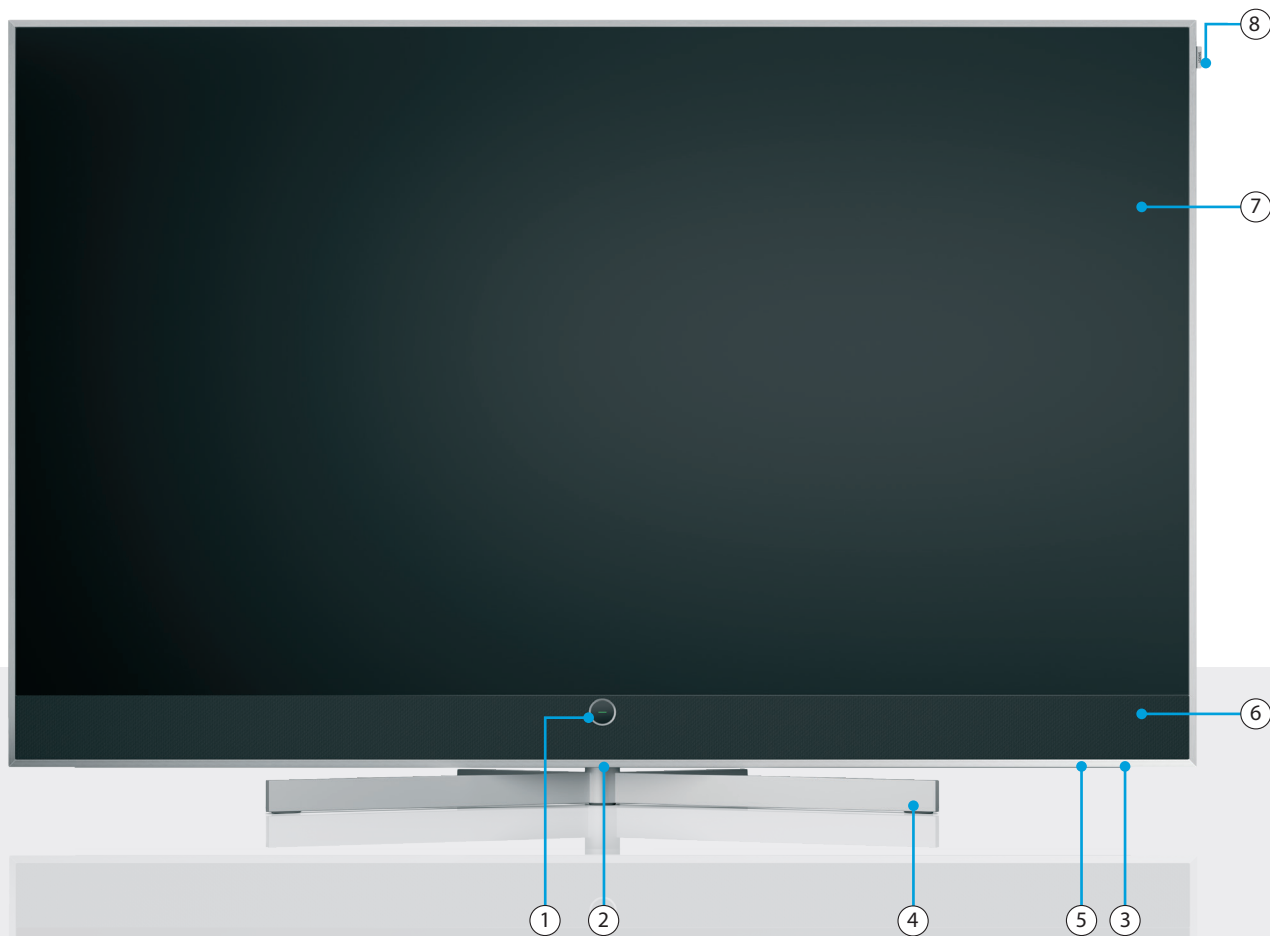

① Loewe signature.ring

LED stato TV

- Stand-by
- TV ACCESA
- Stand-by TV: OLED-Aggiorna
- Registrazione attiva
- Timeshift attivo

② Interruttore di alimentazione (per modelli da 77 pollici e più grandi)

③ Interruttore di alimentazione (per i modelli da 65 pollici e più piccoli)

④ Supporto da tavolo Loewe stellar *

⑤ Loewe magic.light

⑥ Soundbar

⑦ Schermo OLED

⑧ Loewe signature.flag

* Supporto incluso con i modelli da 65" e più piccoli.

Parte posteriore.

stellar 65 | stellar 55 | stellar 48 | stellar 42

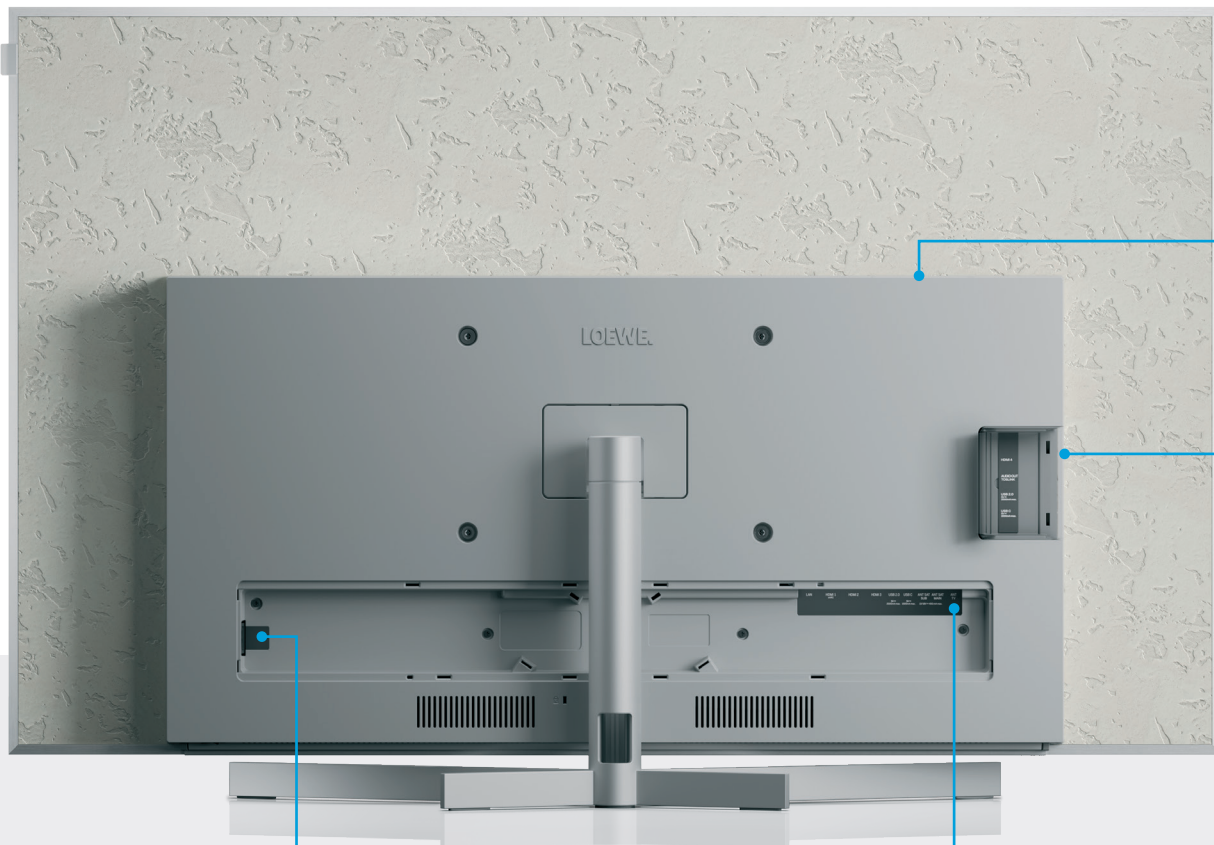

①	AC-IN	Connessione di rete - 220-240 V - 50/60Hz
②	ANT SAT	Presa satellite - DVB-S/S2 HD
	SUB	13/18V, 400mA
③	ANT SAT	Ricezione satellite DVB-S/S2 HD
	MAIN	13/18V, 400mA
④	ANT TV	Terreste/Antenna TV DVB-C/T/T2 HD
⑤	LAN	Connessione di rete RJ-45
⑥	USB-A	USB 2.0 - 5V $\overline{\text{=}}$, 2000 mA max.
⑦	USB-C	USB 3.1 - 5V $\overline{\text{=}}$, 1000 mA max.
⑧	HDMI 4	Ingresso HDMI 2.1
⑨	HDMI 3	HDMI 2.1 con uscita audio eARC
⑩	HDMI 2	Ingresso HDMI 2.0
⑪	Apertura CI*	Common Interface CI+ V1.4
⑫	USB-C	USB 3.1 - 5V $\overline{\text{=}}$, 1000 mA max.
⑬	USB-A	USB 2.0 - 5V $\overline{\text{=}}$, 1000mA max.
⑭	Uscita audio	Presa audio 3,5mm/TOSLINK
⑮	HDMI 1	Ingresso HDMI 2.0

* Lo slot deve essere richiuso dopo aver inserito il modulo CAM.

Parte posteriore.

stellar 97 | stellar 83 | stellar 77

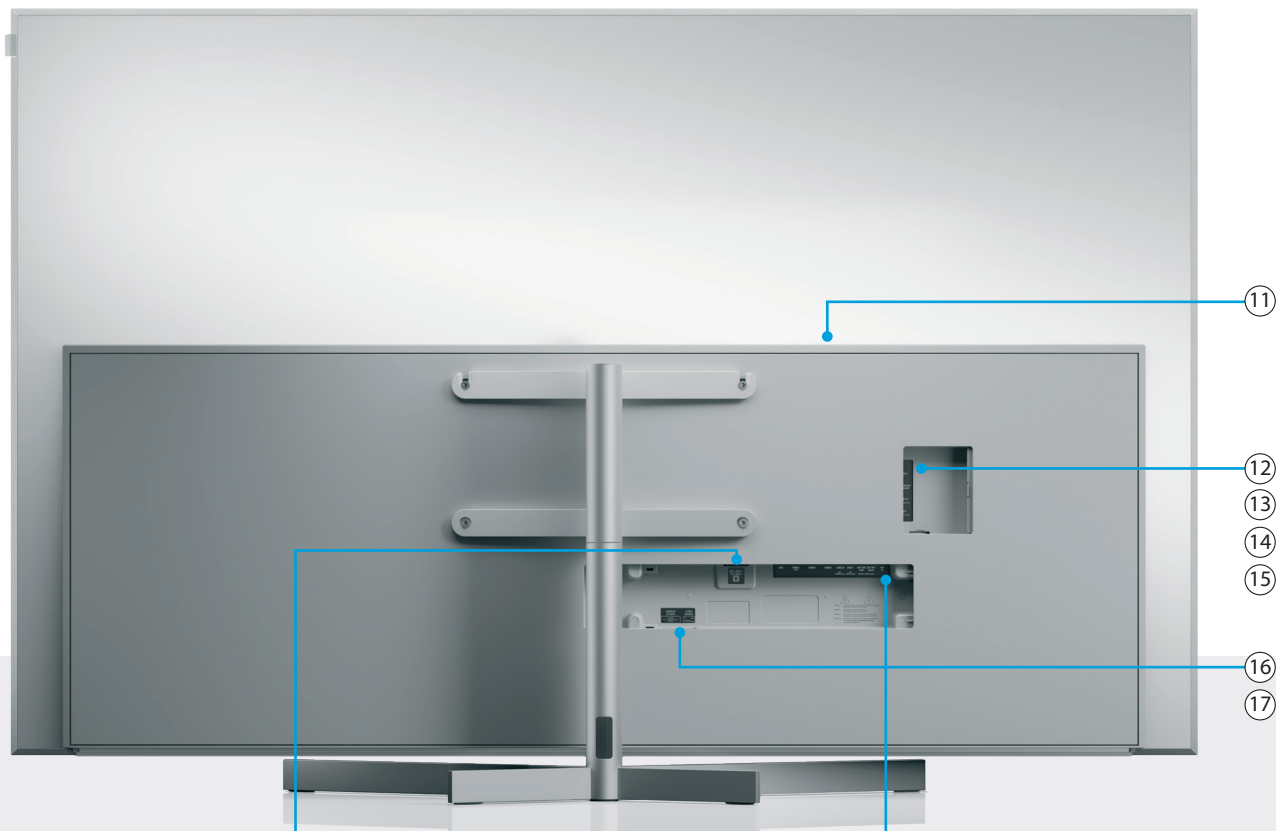

① AC-IN	Connessione di rete - 220-240 V - 50/60Hz
② ANT SAT SUB	Presse satellite - DVB-S/S2 HD 13/18V, 400mA
③ ANT SAT MAIN	Ricezione satellite DVB-S/S2 HD 13/18V, 400mA
④ ANT TV	Terreste/Antenna TV DVB-C/T/T2 HD
⑤ LAN	Connessione di rete RJ-45
⑥ USB-A	USB 2.0 - 5V $\overline{=}$, 2000 mA max.
⑦ USB-C	USB 3.1 - 5V $\overline{=}$, 1000 mA max.
⑧ HDMI 4	Ingresso HDMI 2.1
⑨ HDMI 3	HDMI 2.1 con uscita audio eARC
⑩ HDMI 2	Ingresso HDMI 2.0
⑪ Apertura CI*	Common Interface CI+ V1.4
⑫ USB-C	USB 3.1 - 5V $\overline{=}$, 1000 mA max.
⑬ USB-A	USB 2.0 - 5V $\overline{=}$, 1000mA max.
⑭ Uscita audio	Presse audio 3,5mm/TOSLINK
⑮ HDMI 1	Ingresso HDMI 2.0
⑯ INGRESSO AUDIO ESTERNO	Ingressi Dual RCA per collegare il canale PRE-OUT centrale del ricevitore AV
⑰ SORGENTE AUDIO	Commutazione della modalità degli altoparlanti della TV per selezionare tra funzionamento TV normale e modalità canale centrale.

*Lo slot deve essere richiuso dopo aver inserito il modulo CAM.

i Le immagini della TV sono solo a fini illustrativi. I modelli reali della TV possono variare nell'aspetto.

Apertura della confezione e collegamento.

Primi passi - Installazione della TV.

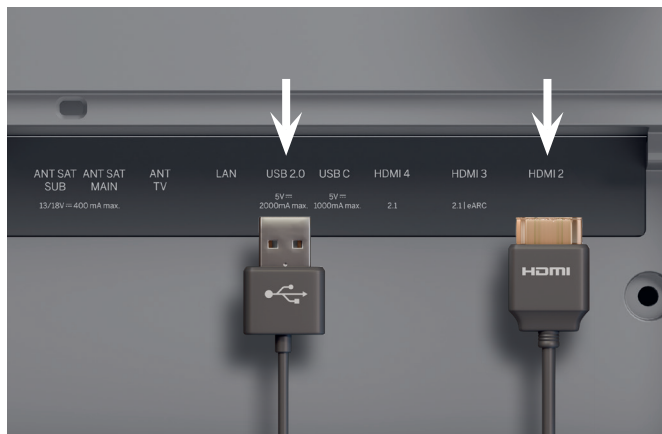

1. Collegamento di dispositivi aggiuntivi.

I dispositivi aggiuntivi, come console di giochi o dispositivi di memoria, possono essere collegati via HDMI e USB.

 Scollega tutti i dispositivi dalla griglia di alimentazione prima di collegarli.

 La posizione dell'interruttore di rete è riportata a pagina 119.



2. Collegamento dei cavi dell'antenna.

Adesso collega il cavo del satellite o dell'antenna. Le porte con le etichette si trovano sul retro della TV. Per esporre le porte, rimuovi con attenzione le coperture. Sono facili da rimuovere. Non sono richiesti attrezzi.

 Per prima cosa collega i cavi alla TV, quindi al sistema satellitare o al collegamento del cavo. Usa la guida del cavo sulla TV e il supporto Loewe in dotazione.

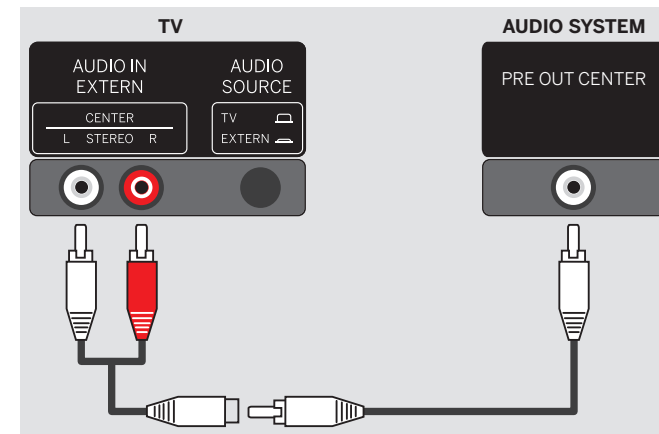

3. Uso dell'altoparlante della TV nell'home cinema.

Avrai bisogno di un ripartitore Cinch (non incluso). Collega i connettori maschio del ripartitore alle porte di ingresso audio esterno della TV.

Usa un cavo RCA singolo per collegare il ripartitore all'uscita PRE-OUT centrale del ricevitore AV.

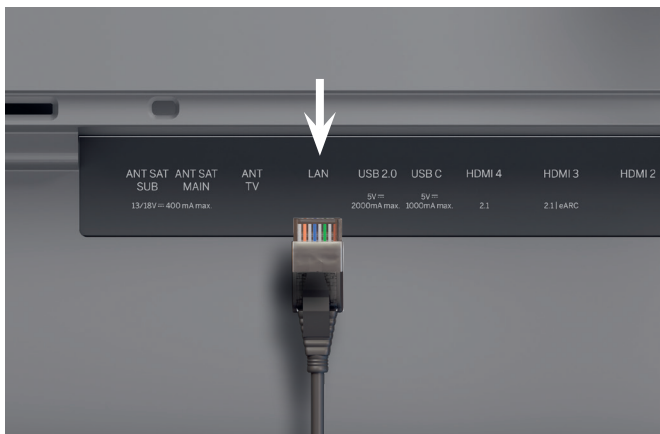

Premi il pulsante della sorgente audio sul retro della TV per passare gli altoparlanti della TV in modalità mono per la funzionalità del canale centrale.

 Non collegare mai le uscite dell'altoparlante passivo del ricevitore AV alla TV perché questo potrebbe causare danni permanenti.



4. Rete via LAN.

Puoi collegare la TV a una rete LAN. Il collegamento a una rete Wi-Fi è spiegato nella sezione che segue "Primi passi - configurazione iniziale".

-  Per il collegamento alla LAN usa un cavo RJ45 (10/100 Mbit/s).
-  Si raccomanda l'uso di un cavo Cat6 o Cat7 non schermato.

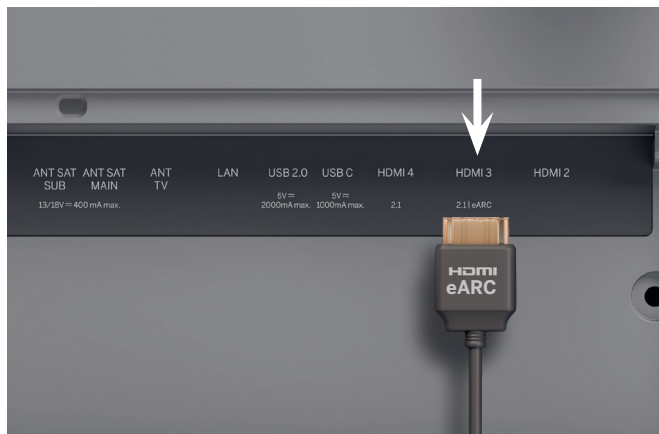

5. Audio via eARC HDMI.

Puoi collegare una klang bar Loewe o il tuo sistema audio alla TV mediante un cavo HDMI. Per farlo, usa la porta HDMI 3, che supporta HDMI 2.1 con USCITA audio eARC.

-  Usa un cavo HDMI "velocità ultra alta", connettore tipo-A (non incluso), per la massima risoluzione video e eARC.

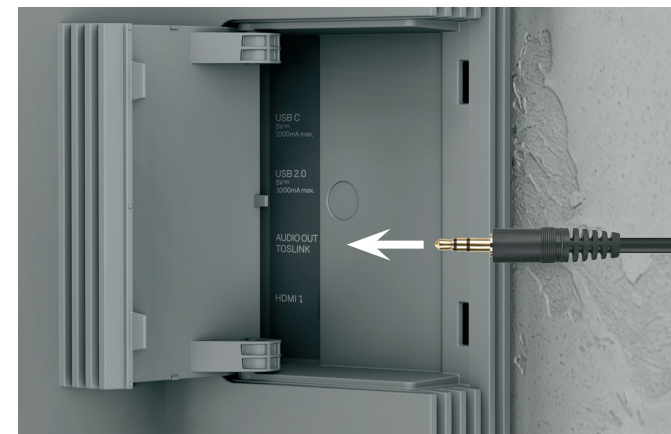

6. Audio: Mini-TOSLINK/analogo.

Puoi collegare un sistema audio mediante TOSLINK alla TV. Il tipo di collegamento dipende dal sistema audio. Collega l'uscita "USCITA AUDIO TOSLINK" della TV al sistema audio.

Digitale: Usa un mini-TOSLINK al cavo ottico TOSLINK.

Analogico: Collega un RCA stereo al jack del cavo adattatore per collegare il sistema audio alla TV.

Due per uno.

Panoramica - Telecomando.

Telecomando Loewe in alluminio



	Muto	Pressione breve: Azzerà/riattiva l'audio., Pressione lunga: Impostazioni dei sottotitoli.
	ON/OFF	Accensione/spegnimento della TV.
	Modalità TV	Cambia l'ingresso in TV in diretta.
	Microfono	Premi per abilitare il controllo dei comandi vocali.
	Tasto dispositivo	Questo pulsante consente di controllare gli altri dispositivi con il telecomando Loewe.
	Programma	Selezione diretta dei canali premendo i tasti numerici.
	Guida	Pressione breve: Apre l'EPG. Pressione lunga: Apre la lista delle registrazioni.
	Teletexto	Apre/chiude teletexto e mediatext.
	Ingresso	Apre la lista dei dispositivi.
	Riproduzione/pausa	Pressione breve: Riproduzione/pausa del supporto o Timeshift. Pressione lunga: Illumina i tasti di controllo del supporto.
	Impostazioni	Pressione breve: Apre le impostazioni, Pressione lunga: Accoppia il telecomando con la TV mediante Bluetooth.
	Esci	Esci dal menu visualizzato o dall'applicazione.
	Indietro	Torna indietro nel menu. Mentre si guarda la TV, torna al canale guardato in precedenza.
	Schermata Pagina iniziale	Apre la schermata della pagina iniziale.
	Volume	Aumenta/diminuisce il volume.

	Direzione	Cambia l'elemento o il valore selezionati all'interno di un menu. Premi sinistra/destra/su/giù per navigare. TV in diretta: Premi sinistra o destra per visualizzare le informazioni sul programma.
	Selezione	Seleziona/avvia l'elemento attualmente selezionato. TV in diretta: Mostra elenco canali.
	Canale	Canale successivo/precedente.
	Funzione	Tasti funzione dipendenti dal menu.
	App	Tasti scorciatoia per avviare app e video per i servizi on demand.

Quando i pulsanti del supporto sono illuminati:

	Riavvolgimento	Salta all'indietro.
	Avanzamento	Salta in avanti.
	Registrazione	Apre il menu di registrazione.
	Stop	Interrompe/arresta timeshift o registrazione.
	Riproduzione/pausa	Riproduzione/pausa di supporto o Timeshift.



Preparazione.

Primi passi - Telecomando.

Rimozione della protezione della batteria

Il telecomando è dotato di batterie.

Per prepararlo all'uso, rimuovi la copertura di plastica come mostrato sotto.

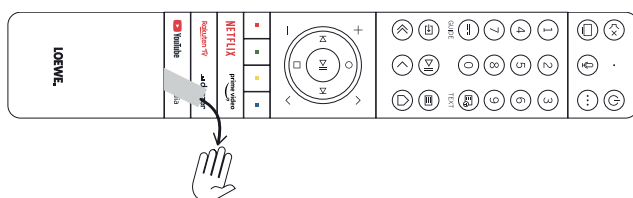

Inserimento o sostituzione delle batterie

Premi e fai scorrere la copertura del vano batterie nella parte superiore del telecomando per aprirla.

Usa solo micro-celle ermetiche del tipo LR 03 (AAA) Alcalino-Manganese. Non usare tipi diversi di batterie né mischiare batterie vecchie e nuove.

Assicurati che le batterie non finiscano nelle mani dei bambini. Le batterie usate non devono essere esposte a calore eccessivo come luce solare, fuoco o simili!

Nota: La posizione delle batterie è indicata nel vano batterie (in direzioni opposte). Fai attenzione alla corretta polarità + e - quando inserisci le batterie. Non farti guidare dai contatti della batteria (molle), ma dall'illustrazione nella parte inferiore del vano batterie.

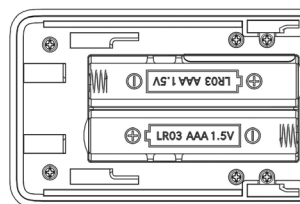

Smaltisci le batterie usate in modo ecologico (vedi il capitolo Ambiente/Informazioni legali).

Riposiziona la copertura dopo aver inserito le batterie.

Accoppiare il telecomando / Bluetooth

Puoi accoppiare il telecomando con la TV attraverso Bluetooth.

In modalità Bluetooth non devi puntare il telecomando direttamente verso la TV come i telecomandi standard a infrarossi. Per il massimo comfort quando si controlla la TV, raccomandiamo l'accoppiamento mediante Bluetooth.

Per accoppiare il telecomando con la TV mediante Bluetooth, tieni premuto il tasto menu  per almeno tre secondi. Osserva il display per vedere se l'accoppiamento viene completato con successo.

Per annullare l'accoppiamento, entra nel menu e poi seleziona: Tutte le impostazioni -> Connessione -> Bluetooth -> Dispositivo Bluetooth. Quindi seleziona Telecomando Smart TV e poi l'opzione Dissocia.

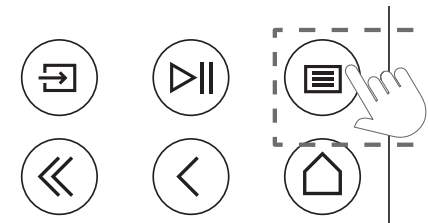

Controllo di altri dispositivi.





Programmazione del telecomando.

Programmare il telecomando per il set-top box (STB)

Hai la possibilità di programmare il telecomando per usarlo con determinati set-top box (STB). Hai bisogno solo di inserire un codice numerico digitale di tre cifre.

Puoi trovare un elenco di tutti i dispositivi disponibili e i rispettivi codici nella guida utente online.

Procedi come segue:

- Per prima cosa, attiva la modalità del dispositivo premendo il pulsante  (Dispositivo) per tre secondi.
- Poi tieni premuto il pulsante  (Dispositivo) e il pulsante  per entrare in modalità Set-Top-Box o Apprendimento. Il LED lampeggia due volte per confermare l'esecuzione.
- In modalità Set-Top-Box fai quanto segue:
 1. Per programmare, tieni premuto il pulsante  (Dispositivo) e il pulsante **OK** per cinque secondi.
 2. Il LED audio lampeggia due volte.
 3. Adesso immetti il codice.

4. Il LED audio lampeggia due volte per confermare.
5. Premi il pulsante  (On/Off) per provare.
6. Se il set-top box risponde, la pressione del pulsante **OK** completa il processo e il LED lampeggia due volte per confermare. Altrimenti riparti dal punto 3.

Se è immesso un codice errato, il LED lampeggia per due secondi indicando l'errore. La modalità corrente resta attiva.

Se non premi alcun pulsante per dieci secondi dopo aver immesso il codice, il processo termina automaticamente. Il LED audio si illumina per due secondi in seguito a indicare la fine.

Ricerca automatica

Puoi anche cercare il dispositivo desiderato dalla lista. Per farlo, fai come segue:

1. Tieni premuto il pulsante  (Dispositivo) e il pulsante **OK** per 5 secondi.
2. Il LED si illumina due volte per confermare.
3. Naviga su e giù con il pad di controllo per selezionare un dispositivo dalla lista.

4. Dopo la selezione, il LED si illumina per un secondo.
5. Premi il pulsante  (On/Off) per provare.
6. Se il set-top-box risponde, la pressione del pulsante **OK** fa uscire da questa modalità e il LED lampeggia due volte a indicare che l'operazione è riuscita.

Ancora, se per 10 secondi non c'è alcun input, il processo termina. Il LED si illumina per due secondi in seguito a indicare la fine.

Apprendimento del telecomando

Tutti i pulsanti, tranne il pulsante del dispositivo, possono essere usati per il funzionamento di dispositivi che non sono inclusi nel database integrato. Le funzioni del pulsante selezionato sono quindi completamente o parzialmente sovrascritte con i nuovi codici.

Per farlo, il telecomando Loewe deve essere posizionato con il telecomando da sostituire in modo che le finestre a infrarossi siano in linea tra loro a una distanza di 1-5cm.



Il processo di apprendimento si avvia in modalità Set-Top-Box/Apprendimento.

- Per prima cosa attiva la modalità del dispositivo premendo il pulsante (Dispositivo) per tre secondi.
- Poi tieni premuto il pulsante (Dispositivo) e il pulsante 7 per entrare in modalità Set-Top-Box o Apprendimento. Il LED lampeggia due volte per confermare l'esecuzione.
- In modalità Set-Top-Box fai quanto segue:

1. Tieni premuto il pulsante (Dispositivo) e il pulsante rosso per cinque secondi.
2. Il LED si illumina due volte per confermare e resta acceso quando la funzione di apprendimento è attivata.
3. Tieni premuto il pulsante oggetto dell'apprendimento sul telecomando Loewe. Il LED lampeggia una volta.
4. Adesso premi il pulsante desiderato sul telecomando originale.
5. Il LED lampeggia due volte per conferma e poi resta acceso. In caso di errore durante l'apprendimento, il LED lampeggia dieci volte ma poi resta acceso.
6. Se necessario, ripeti la procedura o effettua la procedura per altri pulsanti secondo il punto 3.
7. Infine premi il pulsante (Dispositivo) o attendi più di dieci secondi senza premere alcun pulsante.

Veloce e facile.

Primi passi - Configurazione iniziale.

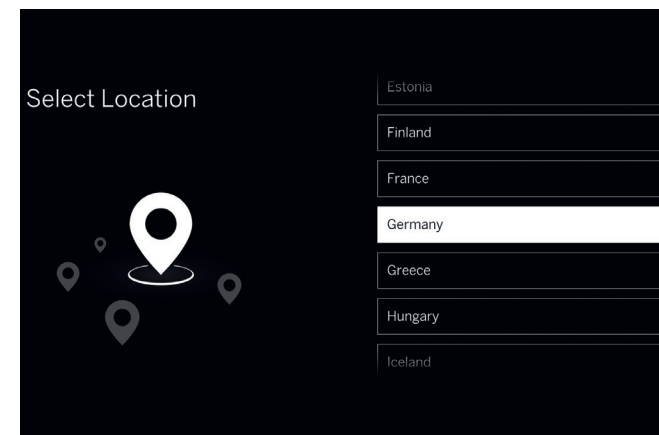
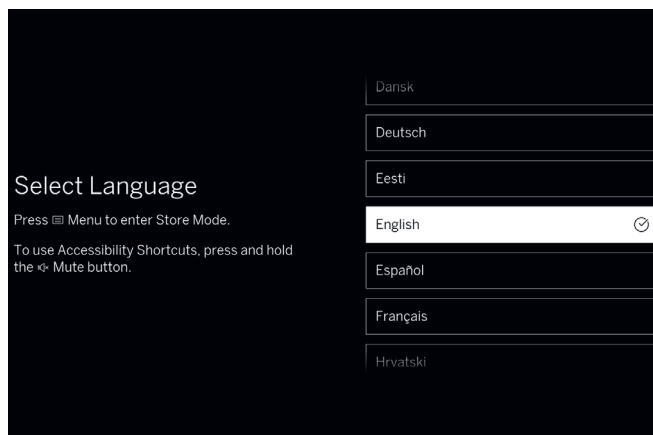

Avvio della configurazione iniziale.

Loewe stellar è dotato di una guida per la configurazione iniziale. Segui le istruzioni.

Selezione della lingua del menu.

Per prima cosa seleziona la lingua per il menu. Cambia la lingua con i tasti di direzione . Conferma con .

Selezione del Paese.

Adesso seleziona il Paese o la regione usando i tasti di direzione . Conferma con .

Centro assistenza clienti Loewe
www.loewe.tv



Presta attenzione alle istruzioni per la sicurezza e alle specifiche tecniche per questa TV.



La comparsa dell'interfaccia utente potrebbe cambiare dopo un aggiornamento del software.



I servizi disponibili possono variare a seconda della regione selezionata.

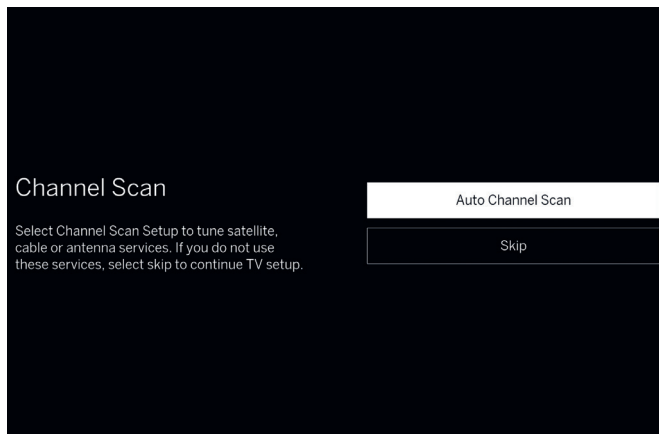

Scansione del canale.

Se hai collegato una sorgente di segnale a uno o più sintonizzatori della TV, ora puoi sintonizzare i canali. Se preferisci non sintonizzare i canali in questo momento, puoi saltare questa fase.

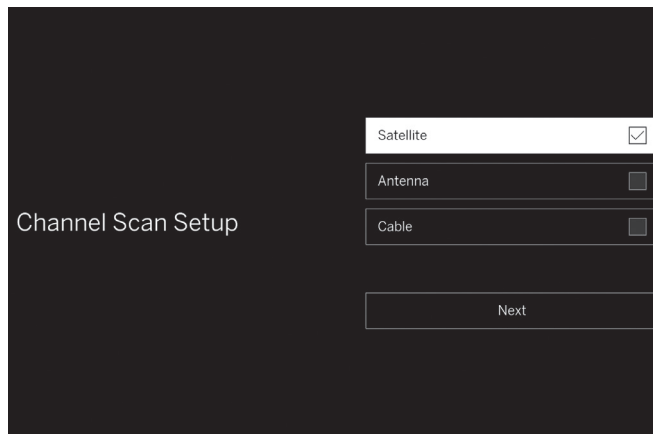

Configurazione della scansione del canale.

Se scegli di sintonizzare i canali, seleziona tutte le sorgenti di segnale che vuoi sintonizzare da questo menu. Puoi selezionare una o più sorgenti collegate ai tuoi sintonizzatori e verrai guidato attraverso il processo di configurazione dettagliato per ciascuna sorgente.

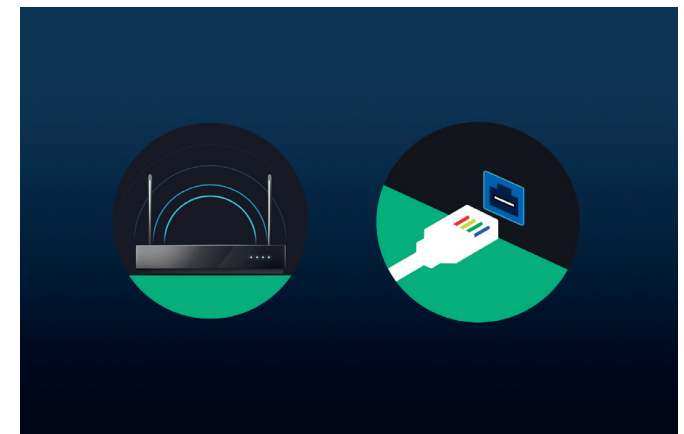

Selezione di una rete.

Per usare una moderna smart TV secondo il suo massimo potenziale, è necessaria una connessione a Internet. Puoi collegare la TV Loewe a una rete via WLAN (wireless) o LAN (con cavo).

WLAN Spiegazione nel punto successivo. Tieni le credenziali WLAN a portata di mano.

LAN Assicurati che una delle estremità del cavo di rete sia collegata alla TV e l'altra al router.

Siamo quasi alla fine.

Primi passi - Configurazione iniziale.



Collegamento WLAN.

Se usi un collegamento WLAN, adesso ti viene richiesto di inserire una password. Usa i tasti di direzione e il tasto di selezione per selezionare numeri e lettere. Conferma con .

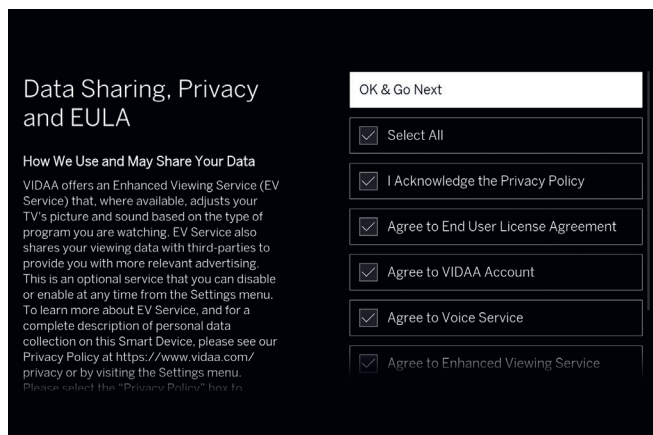

Termini e condizioni, Informativa sulla privacy.

Per usare tutte le funzioni del dispositivo, devi accettare i termini e le condizioni e l'Informativa sulla privacy. Per farlo, premi il tasto di selezione e spunta "Seleziona tutto", poi seleziona "OK e Procedi".



Senza accettare i termini e le condizioni e l'Informativa sulla privacy, il funzionamento di alcuni servizi non può essere garantito.



Codice postale.

Inserire il codice postale della propria località. Ciò consente di fornire servizi televisivi e notizie locali più accurati.

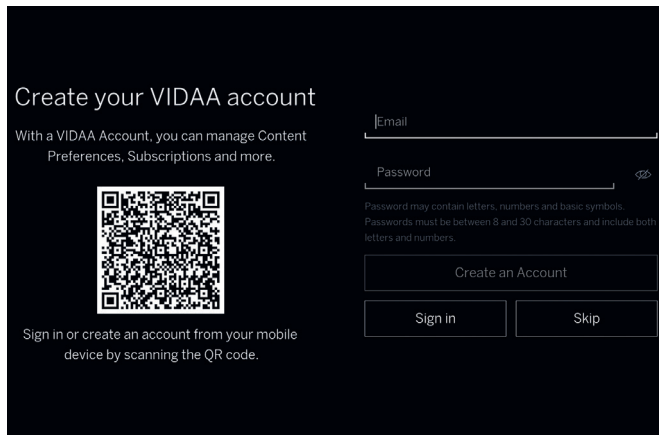

Creazione di un account utente.

Passaggio opzionale: Accedi a un account VIDAA esistente o creane uno nuovo. L'utilizzo di un account VIDAA ti dà la possibilità di trarre vantaggio da tutte le migliori funzioni del dispositivo smart TV e le mantiene sempre aggiornate.

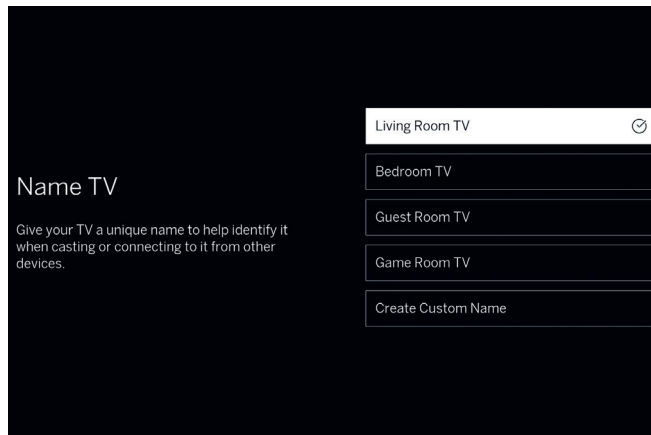

Dare un nome alla TV.

Seleziona uno dei nomi preimpostati per la TV o crea un nome personalizzato. Questo nome consente di trovare e identificare la TV nelle app di casting.

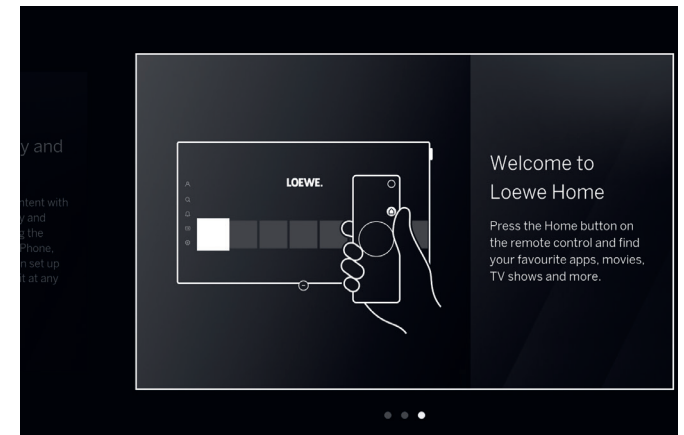

Congratulazioni!

La configurazione della TV è completa. Sullo schermo sono visibili informazioni promozionali. Continua a premere il pulsante a freccia destra finché la configurazione passa alla schermata iniziale o ai risultati della ricerca dei canali.

Smart-Hub.

Schermata Pagina iniziale

Il menu Pagina iniziale offre una pagina di panoramica centrale della TV. Da questa schermata puoi cercare i contenuti, gestire il profilo VIDAA o accedere alle impostazioni di sistema.

 Premi il tasto Home del telecomando per passare immediatamente a questa schermata.

Sono disponibili le seguenti opzioni:

 Account: Accedi al profilo utente.

 Ricerca: Ricerca di contenuti e app.

 Gioco: Apri l'hub di gioco.

 Notifica: Visualizza una lista di notifiche.

 TV in diretta. Cambia la sorgente in TV in diretta.

 Impostazioni: Apre il menu di configurazione della TV.

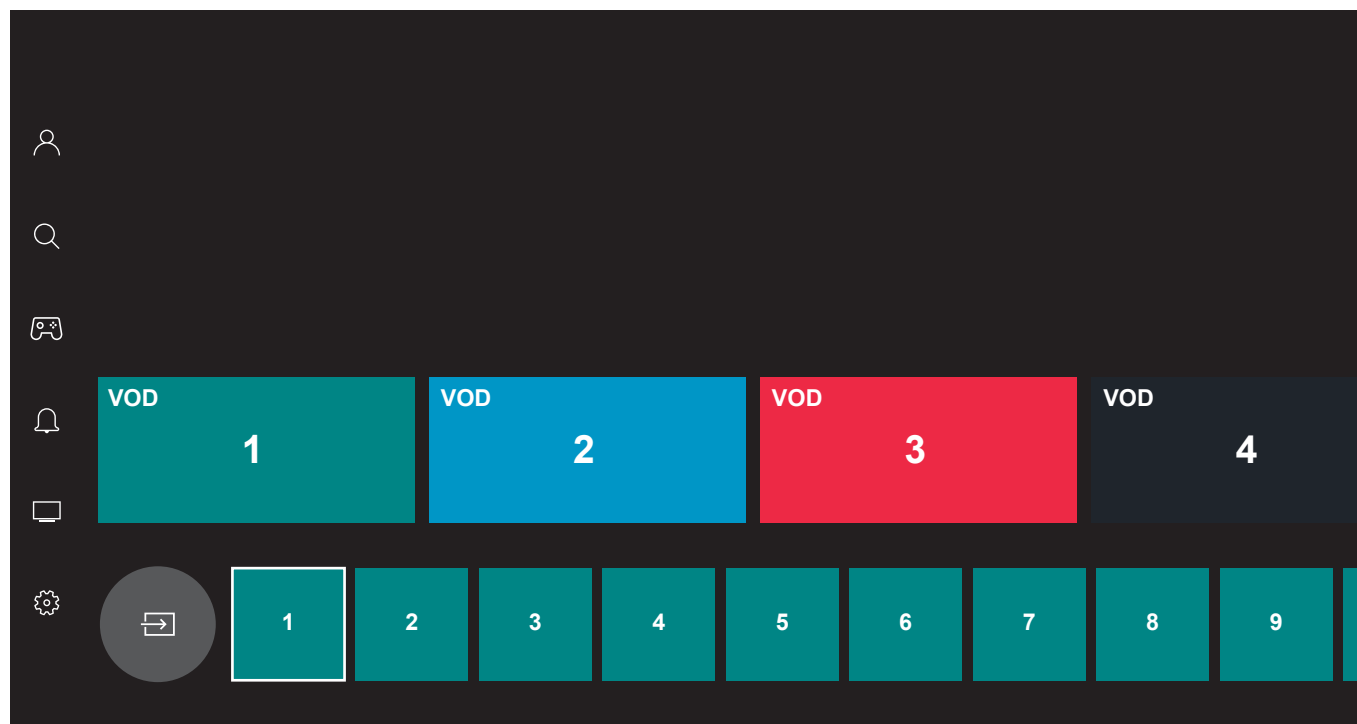

Usa i tasti di direzione  per navigare. La sezione evidenziata è attualmente selezionata.

Lancia le app installate e i contenuti premendo il tasto di selezione . Altre impostazioni sono disponibili a sinistra: Account, Cerca, Gioco, Notifica, TV Live, Impostazioni.

 A seconda di Paese e regione, il display e le informazioni possono variare.

Panoramica.

Guida elettronica ai programmi.



La guida elettronica ai programmi (EPG) fornisce informazioni sul programma televisivo corrente e successivo. Puoi anche usarla per programmare le registrazioni.

 Premi il tasto della guida sul telecomando per aprire la guida ai programmi.

Funzionamento dell'EPG

 Passa al programma selezionato, se è in corso di trasmissione.

Tenere premuto : Visualizza informazioni dettagliate sul programma selezionato.

: Impostazioni di accessibilità. La guida TV mostrerà solo i programmi che supportano le funzioni di accessibilità selezionate. Selezionare le opzioni desiderate, quindi uscire dal menu premendo il tasto Indietro .

: Scorrimento nella lista delle emittenti pagina dopo pagina.



Frecce su/giù: Scorrimento nella lista delle emittenti.

Frecce sinistra/destra: Scorrimento tra i programmi.

Pulsante rosso: Apre la schermata di programmazione.

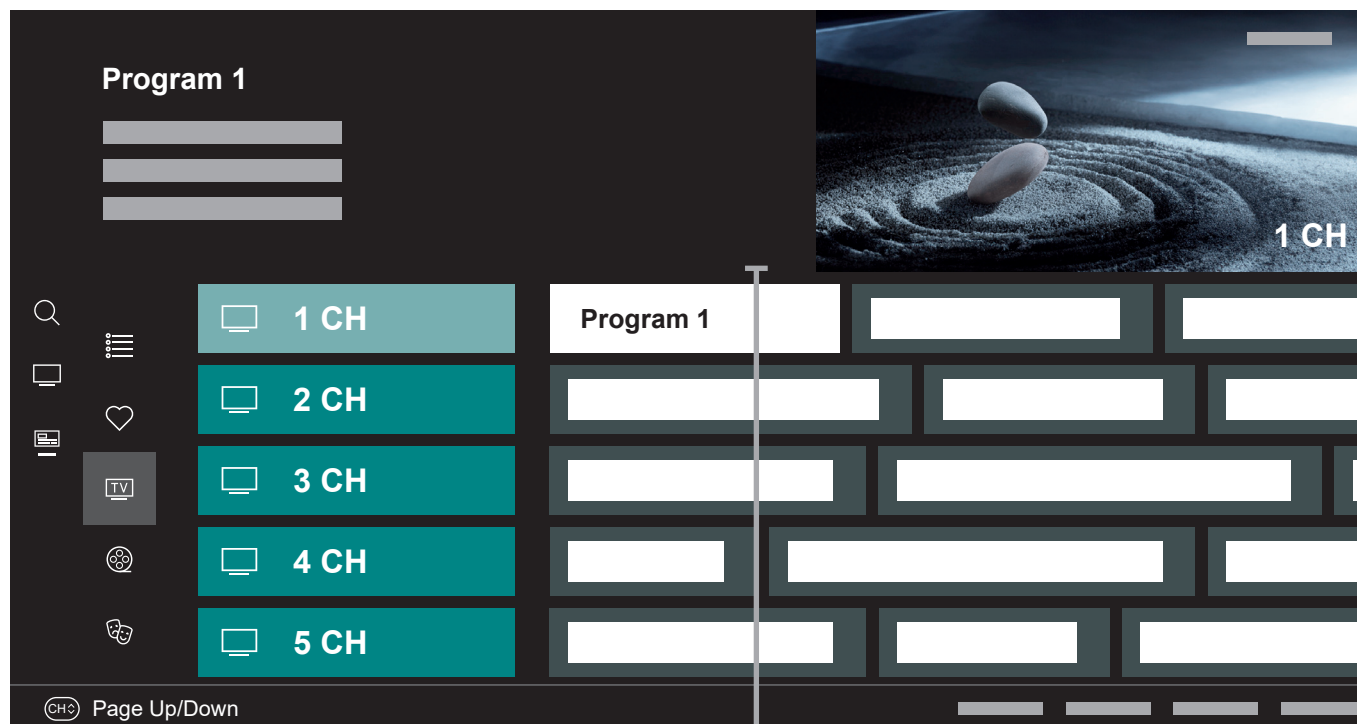
Pulsante verde: Visualizza un menu dove puoi assegnare i colori a contenuto specifico della trasmissione (ad



esempio, notizie, film, sport). Usa i tasti di direzione e i tasti di selezione  per assegnare il tipo di contenuto specifico a un colore specifico. Esci da questo menu premendo il pulsante . I programmi che appartengono alle categorie che hai selezionato adesso sono evidenziati nella guida dei programmi.

Pulsante giallo: Visualizza la lista dei programmi del giorno precedente.

Pulsante blu: Visualizza la lista dei programmi del giorno successivo.

 A seconda di Paese e regione, il display e le informazioni possono variare.

Personalizzazione dei canali della TV.

Modifica dei canali.

Selezione di una lista di canali.

Se hai sintonizzato nei canali su sintonizzatori TV multipli, avrai liste di canali multipli disponibili. Per passare tra le liste di canali:

1. Mentre guardi la TV, premi **OK** per aprire la lista dei canali attivi.
2. Premi il tasto di direzione sinistro e seleziona una delle liste dei canali disponibili: "Antenna", "Cavo", "Satellite". Il numero di opzioni di liste di canali dipende dalle sorgenti di segnale disponibili.
3. Conferma la selezione premendo il tasto di selezione **OK**.

Modifica della lista dei canali.

Per cancellare o spostare i canali in una posizione diversa nella lista dei canali o nella lista dei preferiti, segui le istruzioni sotto:

1. Mentre guardi la TV, premi **OK** per aprire l'elenco dei canali. Premi il tasto direzionale sinistro, quindi scorri verso il basso e seleziona l'opzione "Modifica canale".
2. Nel menu appena visualizzato, seleziona una lista di



canali o una lista di preferiti che desideri modificare.

3. Nella lista dei canali seleziona un canale che desideri modificare.

Per spostare il canale selezionato in una nuova posizione:

Premi il tasto di direzione sinistro. Usa i tasti di direzione su/giù per spostare il canale in una nuova posizione e conferma la nuova posizione con il tasto **OK**.

Per cancellare il canale selezionato:

Premi il tasto di direzione destro per cancellare il canale selezionato.



Modifica di gruppo

Contrassegna canali multipli che desideri modificare premendo il tasto di selezione **OK**. Quando tutti i canali da modificare sono selezionati, premi il tasto di direzione destro per cancellare tutti i canali selezionati o il tasto di direzione sinistro per raggruppare e spostare tutti i canali selezionati in una nuova posizione.



Lista dei preferiti.

Le liste dei preferiti aiutano nell'organizzazione dei canali preferiti. Si possono creare fino a quattro liste diverse.

Aggiunta di canali alla lista dei preferiti

1. Mentre guardi la TV, premi  per aprire l'elenco dei canali. Premi il tasto direzionale sinistro, quindi scorri verso il basso e seleziona l'opzione "Modifica canale".
2. Nel menu appena visualizzato, seleziona una lista di preferiti che desideri modificare.
3. Seleziona l'opzione "Aggiungi canali".
4. Usa il tasto  per selezionare tutti i canali che desideri aggiungere alla lista dei preferiti. I canali selezionati saranno visualizzati con un cuore e un segno di spunta sul lato destro.

Entrare nella lista dei preferiti



1. Mentre guardi la TV, premi  per aprire la lista dei canali attivi.
2. Premi il tasto di direzione sinistro e sposta il cursore sulla lista dei preferiti contrassegnata dal simbolo di un cuore.
3. Tieni premuto il tasto  per 2 secondi.

4. Seleziona una delle quattro liste di preferiti che vuoi visualizzare.

Nota: Se desideri che sia attiva una lista specifica di canali o una lista di preferiti, devi visualizzarla nel menu della lista dei canali e passare a uno dei canali inclusi in essa. Puoi quindi usare i tasti numerici del telecomando per passare ai canali della lista di canali/lista di preferiti attive.

Rinominare la lista dei preferiti

Come impostazione predefinita, le liste dei preferiti sono chiamate FAV1 - FAV4. Tuttavia hai l'opzione di personalizzare i nomi delle liste dei preferiti per una personalizzazione e un'organizzazione migliori. Per rinominare una lista di preferiti, segui questi punti:

1. Mentre guardi la TV, premi  per aprire la lista dei canali attivi.
2. Premi il tasto di direzione sinistro e sposta il cursore sulla lista dei preferiti contrassegnata dal simbolo di un cuore.
3. Tieni premuto il tasto  per 2 secondi.
4. Seleziona la lista di preferiti che desideri rinominare.
5. Premi il tasto di direzione sinistro.
6. Usa la tastiera sullo schermo per inserire un nuovo nome per la lista dei preferiti.

Per le persone ipovedenti e ipoudenti.

Accessibilità.

Impostazioni di accessibilità per rendere l'esperienza più inclusiva e facile da usare per persone ipovedenti e ipoudenti.

Per aprire il menu con le impostazioni di accessibilità, premi il tasto delle impostazioni (ⓘ) e naviga fino a Tutte le impostazioni > Accessibilità. Questo menu contiene le opzioni complete per tutte le funzioni di accessibilità.

Sono disponibili le seguenti opzioni:

Impostazioni dei sottotitoli – Impostazioni dei sottotitoli per le trasmissioni.

Sottotitoli – Attivazione o disattivazione dei sottotitoli. L'opzione "Sottotitoli per ipoudenti" visualizza i sottotitoli che indicano anche gli effetti sonori. Disponibile solo per le trasmissioni che assicurano il servizio.

Sottotitolo primario – Imposta la lingua predefinita per i sottotitoli.

Sottotitolo secondario – Specifica una seconda lingua per i sottotitoli da usare quando la prima lingua non è disponibile.

Archivio sottotitoli canale – Abilita la memorizzazione delle impostazioni dei sottotitoli per i singoli canali.

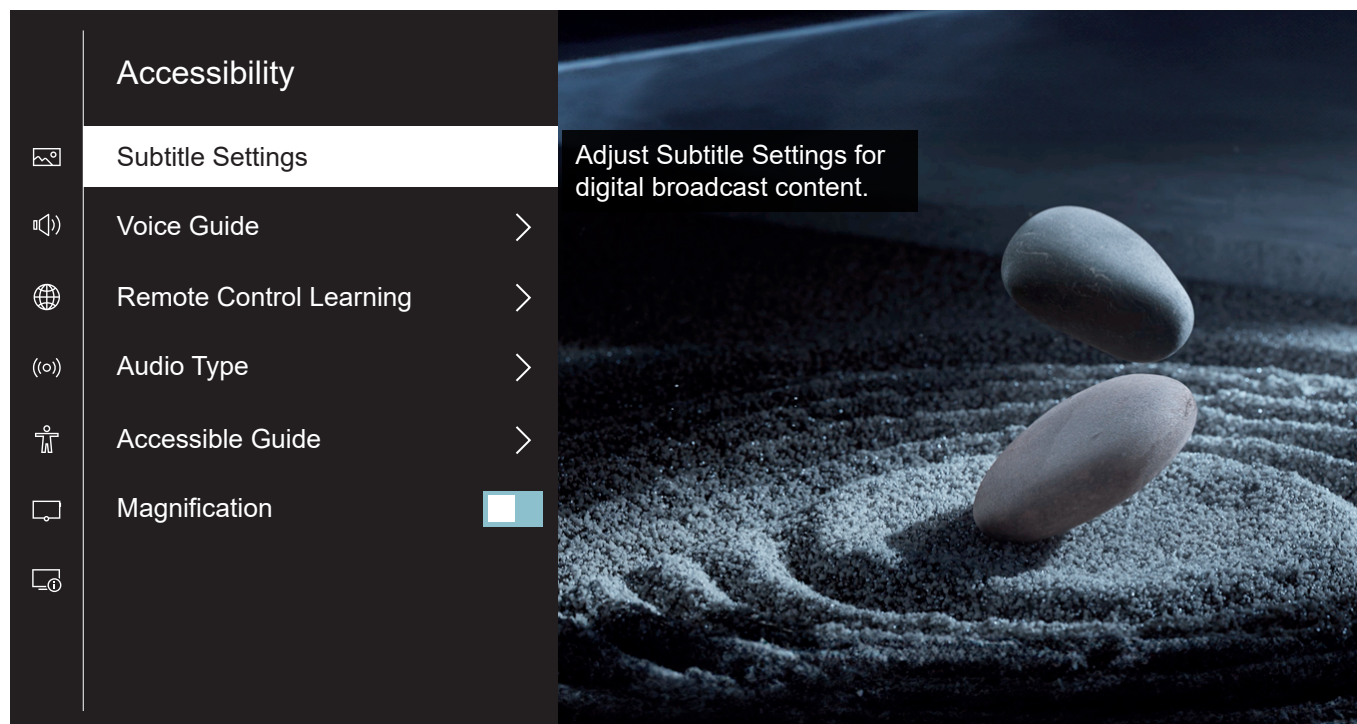

Guida vocale – Si attivano le guide vocali che descrivono le opzioni del menu ad alta voce per aiutare le persone ipovedenti. Quando Guida vocale è attivata, la TV fornisce guide vocali per cambiare canale, regolare il volume, informazioni sui programmi del momento o in arrivo, altre funzioni della TV e vari contenuti in Internet o nella Ricerca.

Apprendimento telecomando – Apre una schermata dedicata all'apprendimento del telecomando, progettata per gli utenti con disabilità visive. Premere un tasto

qualsiasi sul telecomando per ascoltare il nome pronunciato ad alta voce. Per uscire da questo menu, premere due volte in rapida successione il tasto indietro (⏪).

Tipo audio – Configura le impostazioni audio per le persone ipovedenti.

Tipo audio – Imposta il tipo di audio per i canali TV.

Normale – Audio standard senza commento.

Descrizione audio – Si attiva l'audio guida che fornisce una descrizione audio delle scene sullo schermo per le persone ipovedenti. Questa funzio-

ne è disponibile solo per le trasmissioni che assicurano il servizio.

Sottotitolaggio vocale – Per ascoltare la versione audio dei sottotitoli. Disponibile solo per le trasmissioni che assicurano il servizio.

Formato audio – Controlla il modo in cui l'audio surround è riprodotto attraverso gli altoparlanti della TV.

Stereo – Riproduce solo i canali audio di sinistra e destra. I canali centrali e surround saranno ignorati.

Multicanale – Riproduce i canali audio di sinistra, destra e surround attraverso gli altoparlanti.

Controllo Fader – Regola il bilanciamento di volume tra la traccia audio standard e la traccia della descrizione audio.

Guida accessibile – Visualizza la guida ai programmi in un'unica colonna con caratteri più grandi per facilitarne la lettura.



Ingrandimento – Allarga il testo selezionato dal cursore nel menu della TV.

Registrazione con Loewe dr+.



Registrazione multipla.

Registra i tuoi programmi con Loewe stellar, programma una registrazione o usa il Timeshift per guardare successivamente un programma TV in diretta. Le registrazioni sono memorizzate automaticamente nel disco rigido integrato. Se preferisci, puoi anche usare un dispositivo di memoria USB esterno idoneo.

Registrazione mediante le informazioni sul programma.

Mentre guardi la TV in diretta, premi il tasto di direzione destro. Nelle informazioni sul programma visualizzato, seleziona l'icona di registrazione  e conferma premendo il tasto di selezione . Compare il menu "Programma la registrazione".

Registrazione mediante la guida dei programmi.

Apri l'EPG premendo il tasto della guida . Nella guida seleziona il programma che desideri registrare. Tenere premuto il tasto di selezione  per aprire le informazioni dettagliate. Seleziona "Registrazione" e premi  per aprire il menu "Programma la registrazione".

 Doppio canale: mentre si registra un canale, è possibile guardarne un altro.

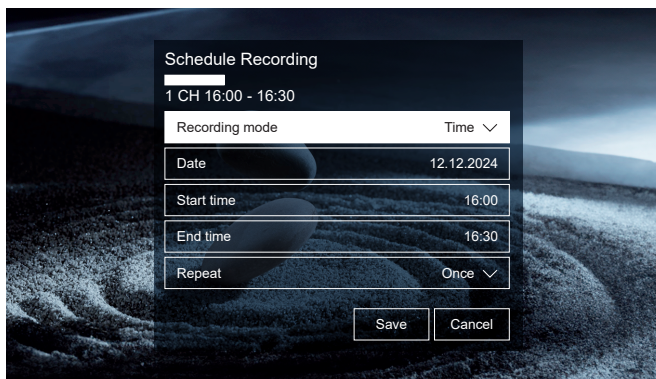

Menu Programma la registrazione.

In questo menu puoi definire il tipo di registrazione e avviarlo.

Interruzione manuale – Avvia la registrazione istantanea. Per interrompere, devi terminare manualmente la registrazione.

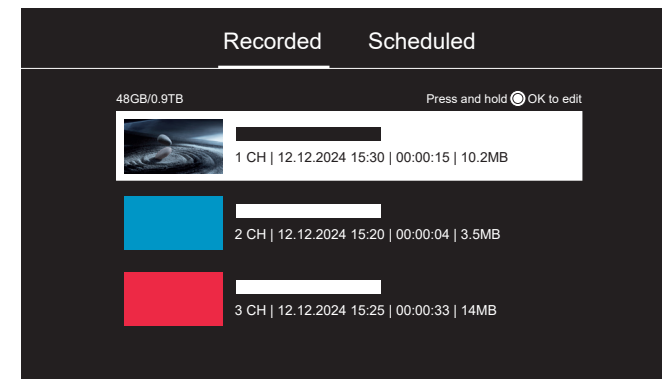

Impostazioni data e ora – Avvia e termina la registrazione in orario definiti dall'utente.

Programma – Registra un programma specifico.



Lista delle registrazioni.

Con la modalità della TV in diretta, tieni premuto il tasto

EPG  per visualizzare la lista delle registrazioni. Per la riproduzione, seleziona la registrazione desiderata e avviala premendo .

Lista delle programmazioni.

Con la modalità della TV in diretta, tieni premuto il tasto

EPG  per visualizzare la lista delle registrazioni, poi premi il tasto di direzione destro per passare alla lista delle programmazioni. Qui puoi rivedere e modificare tutte le registrazioni programmate e le rimanenze

Timeshift.

Premi  per attivare il Timeshift.



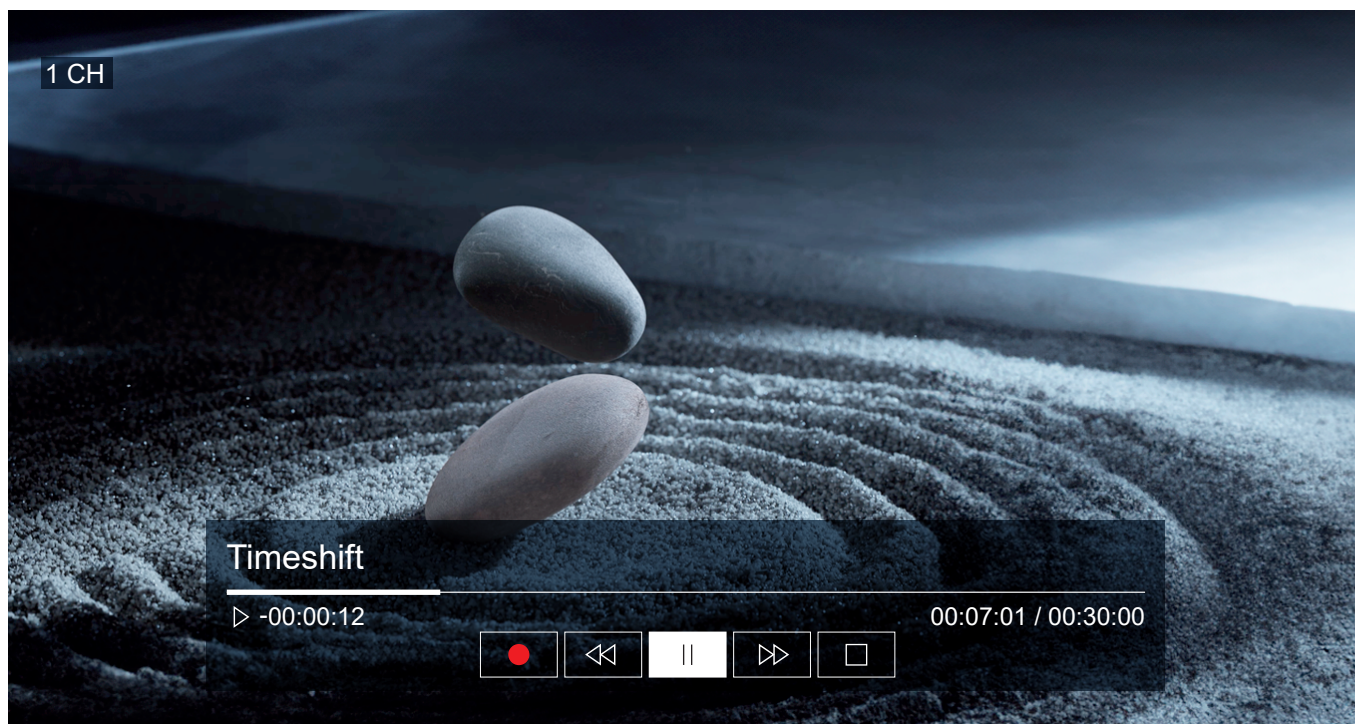

Con il Timeshift attivo puoi mettere in pausa un programma e riprendere la visione successivamente o anche riguardare intere sezioni.

Premi il tasto di direzione destro per visualizzare la barra di avanzamento nel menu Timeshift.

Usa i tasti di direzione per navigare nel menu Timeshift.



Menu Timeshift:

-  Avvio registrazione.
-  Riproduzione / Pausa Timeshift.
-  Avanzamento veloce.
-  Riavvolgimento.
-  Arresto Timeshift.

Leggi tutte le istruzioni per la sicurezza prima di usare il Timeshift, soprattutto la sezione "Dischi rigidi USB collegati". Scollegare il dispositivo dall'alimentazione può comportare una perdita di dati.



L'atmosfera perfetta.

Loewe magic.light

Ogni Loewe stellar è dotato di Loewe magic.light. Usa la banda LED nascosta per le illuminazioni di benvenuto e arrieverci o per sottolineare il tuo film preferito con un tono bianco caldo.

Personalizza magic.light secondo i tuoi desideri e l'umore corrente. Maggiori informazioni su questa funzione in questa sezione.

Regolazione del colore dell'illuminazione.

Mentre guardi la TV, premi  per aprire il menu delle impostazioni, poi usa il cursore per selezionare l'opzione "Illuminazione". Premendo i tasti di direzione su o giù, puoi accendere o spegnere la luce. Premi il tasto di selezione  per entrare nel menu di regolazione.

Usa i tasti di direzione su o giù per selezionare la voce da cambiare e usa i tasti di direzione sinistra o destra per regolare il valore. Le opzioni disponibili sono:

Luminosità – Regola la luminosità della luce.

Saturazione – Regola la saturazione del colore della luce.

Tono – Cambia il colore dell'illuminazione e della luce di spegnimento.



Bianco caldo: 100% saturazione
Bianco freddo: 0% saturazione



Regolazione della durata della luce di spegnimento.

A ogni spegnimento della TV, la striscia luminosa nella parte bassa della TV si accende per un certo periodo di tempo. Segui queste istruzioni per regolare questa durata:

Mentre guardi la TV, premi il tasto con le impostazioni  per aprire il menu delle impostazioni.

Seleziona Tutte le impostazioni > Sistema > Impostazioni avanzate > Configurazione illuminazione.

Seleziona e regola l'opzione "Orario rientro a casa".

Illuminazione automatica

Come impostazione predefinita, Loewe magic.light si attiva/disattiva automaticamente a seconda della luminosità dell'ambiente. Puoi disattivare l'attivazione automatica seguendo questi punti:

Mentre guardi la TV, premi il tasto con le impostazioni  per aprire il menu delle impostazioni.

Seleziona Tutte le impostazioni > Sistema > Impostazioni avanzate > Configurazione illuminazione.

Abilita o disabilita l'opzione "Retro illuminazione automatica" secondo le tue preferenze.

L'angolo perfetto.

Loewe magic.motion

Con magic.motion puoi ruotare il dispositivo grazie al supporto motorizzato opzionale Loewe stellar con la sola spinta di un pulsante.

Configurazione della rotazione.

1. Premi il tasto the Home  per aprire la schermata iniziale.
2. Premi il tasto di direzione sinistro e naviga fino a: Impostazioni > Sistema > Impostazioni avanzate > Unità di rotazione

Sono disponibili le seguenti opzioni:

Posizione sinistra finale – Imposta il limite di rotazione al lato sinistro.

Posizione destra finale – Imposta il limite di rotazione al lato destro.

Abilita posizione spegnimento – Se attivata, la TV ruota automaticamente sulla posizione preimpostata poco dopo lo spegnimento.

Posizione spegnimento – Imposta la posizione in cui ruota la TV al momento dello spegnimento.

Abilita posizione accensione – Se attivata, al momento dell'accensione la TV ruota sull'ultima posizione in cui era prima di essere stata spenta.

Rotazione manuale.

Mentre guardi la TV:

1. Premi il tasto Impostazioni .
2. Dalle impostazioni rapide seleziona "Ruota TV".
3. Usa i tasti di direzione sinistra e destra per ruotare la TV.

Nota: L'angolo massimo di rotazione è 45°.



Riconoscimento ostacoli: magic.motion si arresta automaticamente, quando colpisce un ostacolo.

Cose utili da conoscere.

App e informazioni tecniche.

Scarica l'app my Loewe.

Usa lo smartphone per scansionare il codice QR sotto e scaricare l'app raccomandata. "my Loewe" è il portale di ingresso al mondo Loewe e ti dà accesso a tutti i manuali utente per i tuoi prodotti Loewe.



Informazioni tecniche.

Hai acquistato una TV con schermo OLED che risponde ai più elevati standard di qualità e la presenza di eventuali difetti ai pixel è stata esclusa. Nonostante la massima cura nella fabbricazione del display, non è possibile garantire al 100% per motivi tecnici che non vi siano errori ai subpixel. Tuttavia se questi effetti sono entro i limiti specificati dalla norma (ISO 9241-307, difetto classe II), non sono considerati difetti dell'apparecchio entro l'ambito della garanzia. I diodi organici a emissione di luce (OLED) sono una tecnologia delle immagini basata su pixel autoilluminanti che offrono vantaggi significativi in termini di qualità e prestazioni delle immagini. In determinati casi l'esposizione persistente monolaterale al materiale OLED può provocare aberrazioni permanenti e irreversibili dell'immagine. Tali problemi di immagine residua si verificano quando la TV visualizza un'immagine statica come sottotitoli, maxischermo, presentazioni o sequenze video in un loop infinito, visualizzazioni statiche su un monitor di presentazioni o videogiochi. Anche barre nere su alcuni formati di schermo possono portare a problemi di immagini residue. È importante sottolineare che questi problemi di immagini resi-

due non rappresentano un difetto ai sensi della garanzia. Se le immagini statiche sono visualizzate troppo a lungo, la TV riduce automaticamente il contrasto o passa alla modalità screen saver. All'utilizzo successivo del dispositivo si torna allo stato normale. In condizioni di visualizzazione normale non ci sono tali problemi di immagini residue. Per mantenere la qualità elevata della visualizzazione dell'immagine sul lungo termine, la TV OLED di Loewe si calibra a intervalli regolari.

Dischi rigidi USB collegati.

Scollegare la TV dalla rete durante il funzionamento o una interruzione accidentale dell'alimentazione (ad es. mancanza di corrente) può portare a danni al sistema dei file del disco rigido e quindi alla perdita delle trasmissioni registrate. Non scollegare mai il dispositivo di memoria USB dalla TV. Raccomandiamo di mettere la TV in modalità stand-by prima di scollegarla. Loewe non si assume la responsabilità della perdita di dati memorizzati nel disco rigido integrato nella TV.

Aggiornamenti software.

Le ultime versioni software possono essere scaricate dal sito web Loewe (nell'elenco sotto) e installate sulla TV usando una chiave USB. Se la TV è collegata a Internet, puoi aggiornarla direttamente da Internet. Maggiori informazioni sugli aggiornamenti del software sono disponibili nel manuale utente che è disponibile per il download dal sito web Loewe. Non si può garantire che i modelli Loewe funzioneranno sempre dall'inizio con tutte le periferiche collegate.

Dichiarazione di non responsabilità per i servizi digitali.

Le nostre TV sono "prodotti con elementi digitali", le cui funzioni principali, come ricezione TV via cavo o satellite o riproduzione di DVD/Blu-Ray mediante un lettore collegato alla TV, possono, in linea di principio, essere usate anche senza questi elementi digitali. Gli elementi digitali disponibili per il dispositivo includono, ma non sono limitati a, app, giochi, musica, servizi video e altri programmi, nonché piattaforme che consentono di scaricare e/o accedere ad altre app. I servizi, i contenuti e/o gli elementi menzionati sopra, nonché le piattaforme server richieste per gli stessi, a cui si accede sullo sfondo attraverso Internet, sono offerti e/o forniti da fornitori terzi. Nota l'utente finale e/o i termini e le condizioni di questi fornitori terzi, che devi accettare in un secondo momento, in particolare quando installi la TV per la prima volta ma anche quando usi i servizi di terzi. Questa accettazione crea una relazione contrattuale diretta tra te e quel fornitore terzo di servizi in merito all'uso dei rispettivi elementi digitali, servizi e/o contenuti. In qualità di fabbricante della TV, Loewe Technology GmbH non ha influenza sulla fornitura di elementi digitali, servizi e contenuti, sulla loro qualità, sulla presentazione visiva, sulla fornitura di aggiornamenti e, in particolare, sulla fine del servizio di questi elementi digitali, servizi e contenuti. D'altra parte, durante la vita della TV, i nuovi elementi digitali, i servizi e/o i contenuti possono anche essere offerti sul dispositivo senza il tuo consenso regolare. Questi elementi digitali, servizi e/o contenuti aggiuntivi derivano, tra l'altro, da progressi tecnologici e requisiti generali del mercato. Tuttavia non c'è alcun

obbligo di fornire nuovi elementi digitali, servizi e/o contenuti. In particolare non c'è obbligo di fornire un ricambio o un successore dopo la fine del servizio di un elemento digitale, un servizio o un contenuto. Ti preghiamo di rivedere i termini e le condizioni dell'utente finale applicabili a un determinato dispositivo.

Esclusione di responsabilità per i modelli illustrativi.

Le immagini in questo manuale sono solo a fini illustrativi. Alcuni modelli mostrati includono accessori opzionali.

Dichiarazione.



Loewe Technology GmbH conferma che questo prodotto è conforme ai requisiti essenziali della Direttiva 2014/53/UE, così come alle altre direttive UE pertinenti.

Nella gamma di frequenza da 5150 a 5350 Mhz questa TV può essere usata solo all'interno nei seguenti Paesi:

Austria, Belgio, Bulgaria, Croazia, Cipro, Repubblica Ceca, Danimarca, Estonia, Finlandia, Francia, Germania, Grecia, Ungheria, Irlanda, Italia, Lettonia, Lituania, Lussemburgo, Malta, Paesi Bassi, Polonia, Portogallo, Romania, Slovacchia, Slovenia, Spagna, Svezia, Regno Unito.

Qui puoi trovare la dichiarazione di conformità completa nella selezione del prodotto:

www.loewe.tv/compliance

Nota tipografica.

Loewe Technology GmbH,
Industriestraße 11
96317 Kronach, Deutschland
www.loewe.tv

Tribunale di Registrazione: Frankfurt am Main, HRB 117013
Rappresentante: Aslan Khablev

Le informazioni contenute in questo documento possono essere sottoposte a modifica senza preavviso. Tutti i diritti riservati, incluso traduzione, modifiche tecniche ed errori.

Todo lo que necesita.

Paquete de entrega.

Asegúrese de que todo el contenido del embalaje y la caja de bienvenida de Loewe están presentes. Si falta algún componente, póngase en contacto con su distribuidor o con el Centro de atención al cliente de Loewe.

Índice.

- Guía de inicio rápido de Loewe
 - Manual de instrucciones (este documento)
 - Loewe stellar
 - Montaje en pared*
 - Soporte**
 - Cable de alimentación
-
- Caja de bienvenida Loewe
 - Loewe remote alu
 - Pilas tipo AAA
 - Tabla de datos técnicos de Loewe stellar
 - Instrucciones de seguridad de Loewe OLED
 - Instrucciones de montaje para la solución de instalación
 - Kit de montaje para la solución de instalación

* Soporte de pared incluido con los modelos de 77 pulg. y tamaños más grandes.

** Soporte incluido con los modelos de 65 pulg. y tamaños menos grandes.

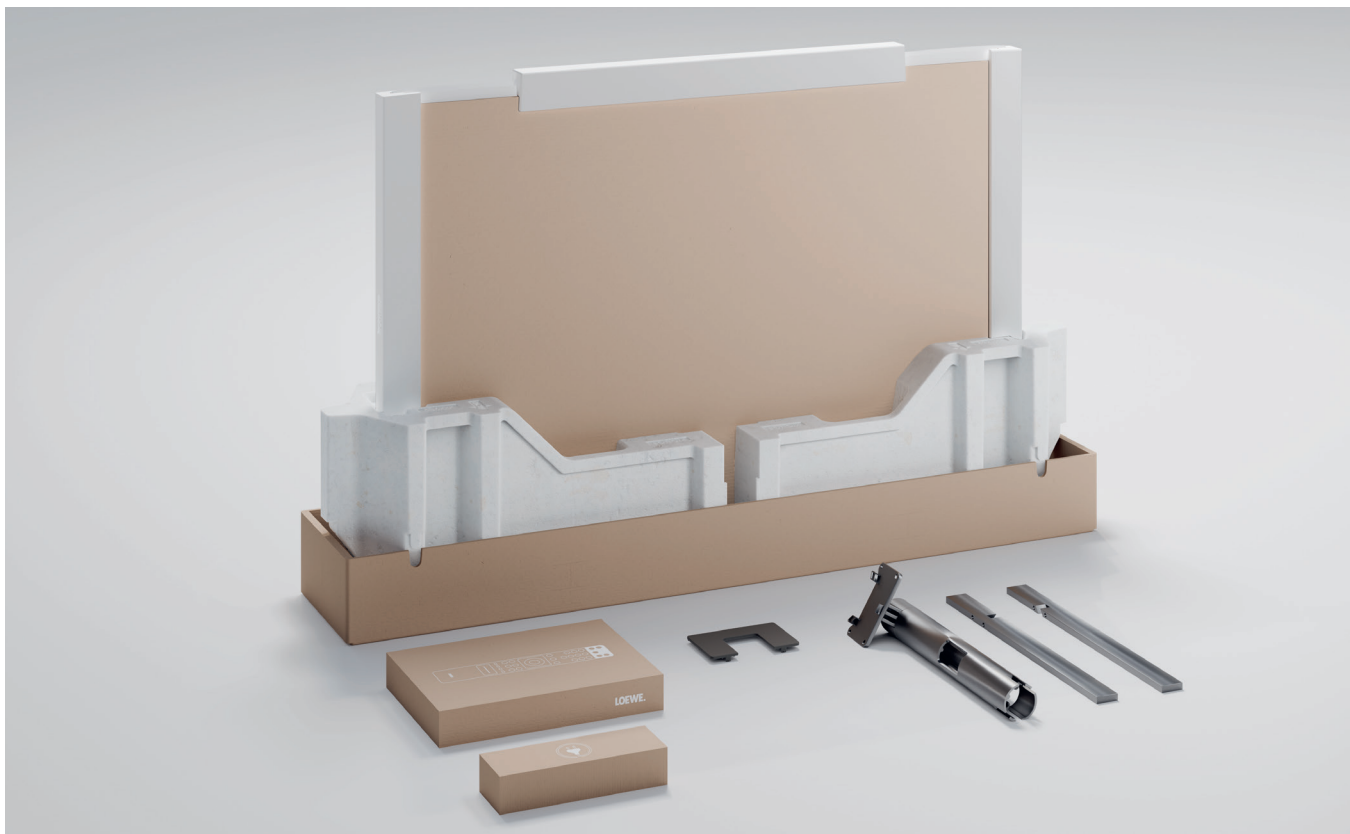

i Imagen con fines meramente ilustrativos. El contenido real del embalaje puede variar según el modelo.

Loewe stellar. Made in Germany.

Bienvenido.

Muchas gracias por elegir Loewe stellar. Nos complace darle la bienvenida como cliente. Diseño, innovación y tecnología punta: ha elegido un aparato que reúne todas estas cualidades en un producto de primera calidad. Este modelo de televisor OLED de Loewe cautiva a su público por la tecnología de pantalla más moderna, un hardware de alto rendimiento y un nuevo lenguaje de diseño.

Loewe stellar se fabrica en Alemania.

Cada detalle de este producto refleja la dedicación y la artesanía que distinguen a Loewe y a sus empleados durante más de 100 años. Disfrute del exclusivo concepto de iluminación de Loewe stellar y convierta cada instante con esta extraordinaria línea de productos en un momento mágico. El sistema dr+ de canal doble de Loewe con triple sintonizador brinda una nueva experiencia televisiva: disfrute de multivisión y multigrabación con una calidad impecable.

Para los entusiastas de los videojuegos, Loewe stellar ofrece una plataforma de alto rendimiento totalmente compatible con HDMI 2.1 y Ultra HD a 144 Hz VRR. Nuestra amplia gama de aplicaciones de streaming y servicios de vídeo a la carta, posibles gracias al vanguardista sistema operativo premium VIDAA, garantiza entretenimiento para todos.

Lea atentamente estas instrucciones. Para disfrutar durante mucho tiempo de su producto Loewe, tenga en cuenta las instrucciones de seguridad que se adjuntan por separado. Si tiene alguna duda o necesita ayuda, el Servicio de atención al cliente de Loewe está siempre a su disposición.



Este manual de usuario contiene información básica importante sobre la instalación inicial de su televisor Loewe. Tras encenderlo por primera vez, una intuitiva guía de primera instalación le guiará a través del proceso de configuración.



www.loewe.tv

Índice.

Paquete de entrega.	144
Bienvenido.	145
Símbolos y placa de características.	146
Descripción general del televisor.	147
Primeros pasos: instalación del televisor.	150
Descripción general del mando a distancia.	152
Primeros pasos con el mando a distancia.	153
Programar el mando a distancia	154
Primeros pasos de la configuración inicial.	156
Pantalla de inicio.	160
Guía electrónica de programas.	161
Edición de canales.	162
Accesibilidad.	164
Multigrabación.	166
Loewe magic.light	168
Loewe magic.motion	169
Aplicaciones e información técnica.	170
Declaración.	171
Impresión.	171

Símbolos y su significado.

Símbolos y placa de características.

Este manual de usuario contiene numerosos símbolos, cuyo significado se explica en esta página. Lea atentamente esta sección y tenga en cuenta su significado.

La placa de características contiene información importante sobre el aparato:

- Nombre del aparato
- Tipo de aparato
- Número de artículo
- Número de serie



Las advertencias llaman la atención sobre cuestiones que pueden poner en peligro su salud o su vida, o la salud o la vida de otras personas. Preste atención a las advertencias.



Los avisos medioambientales contienen información sobre acciones o eliminación respetuosa con el medio ambiente. Preste atención a la información medioambiental.



Sugerencias y consejos generales en relación con el aparato o una aplicación de este.



Los avisos electrónicos llaman la atención sobre peligros que, de ignorarse, podrían dañar el aparato o poner en peligro su salud o su vida.



Las advertencias de peligro de rotura indican que existe riesgo de daños en el aparato o de lesiones. Preste atención a las advertencias de peligro de rotura.

Ubicación de la placa de características.

En la parte posterior del televisor encontrará la etiqueta con el número del modelo y la tensión de funcionamiento.

Ejemplo de placa de características:



stellar 65

Ultra HD / OLED / CI+ / DR+

Art.No. 63470 B 10 Ser.No. 00001 / 3463

CH-TYP SL950

220-240V~ 50/60Hz 450 W



LOEWE.

Loewe Technology GmbH
Industriestraße 11
D-96317 Kronach

Manufactured
in Germany



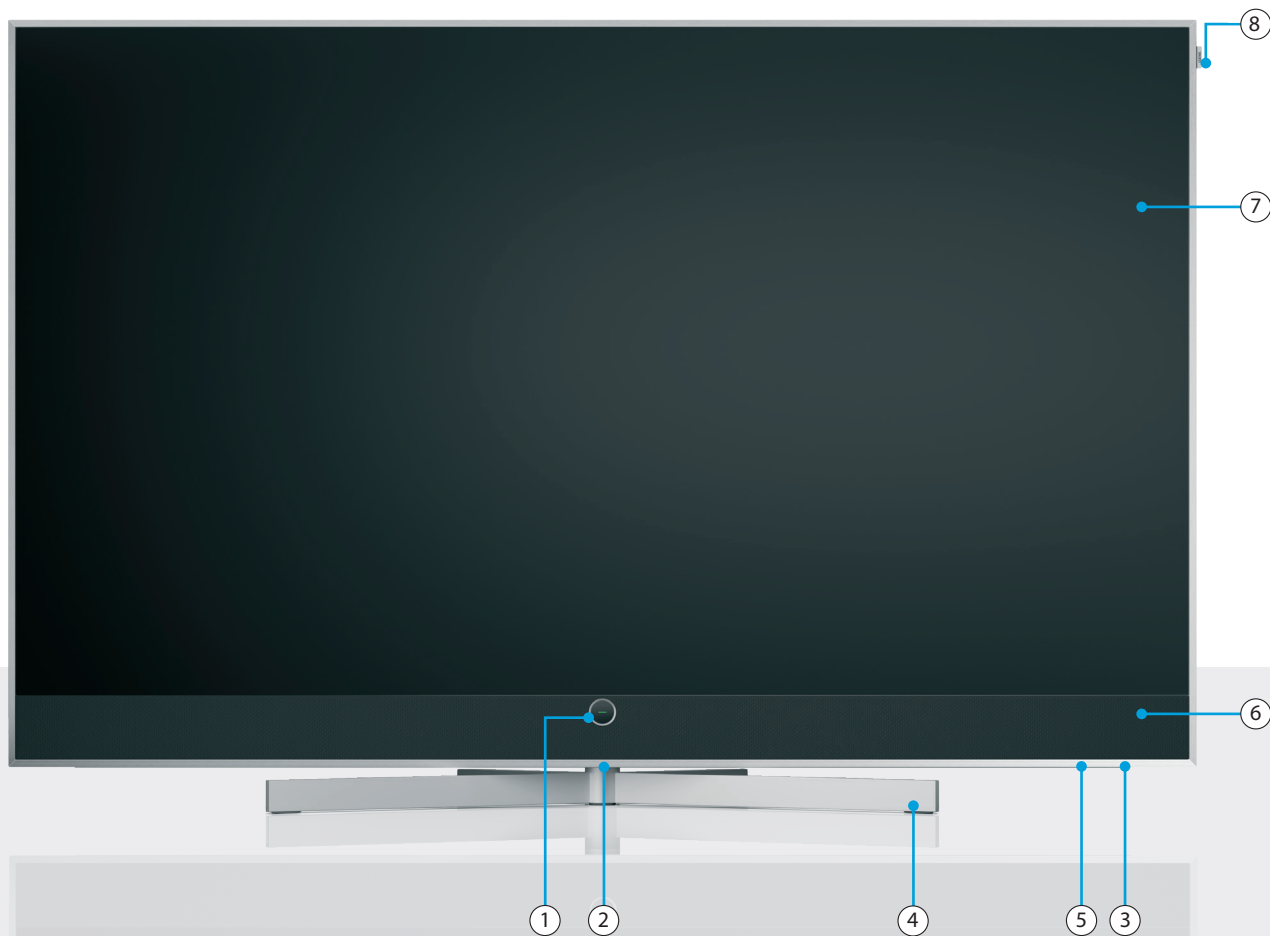

Parte frontal.

Descripción general del televisor.



① Loewe signature.ring

LED de estado del televisor

-  En espera
-  Televisor encendido
-  Televisor en espera: actualización OLED
-  Grabación activa
-  Reproducción en diferido activa

② Interruptor de encendido (para modelos de 77 pulgadas y mayores)

③ Interruptor de encendido (para modelos de 65 pulgadas y menores)

④ Soporte de mesa Loewe stellar*

⑤ Loewe magic.light

⑥ Barra de sonido

⑦ Pantalla OLED

⑧ Loewe signature.flag

* Soporte incluido con los modelos de 65 pulg. y tamaños menos grandes.

Parte posterior.

stellar 65 | stellar 55 | stellar 48 | stellar 42

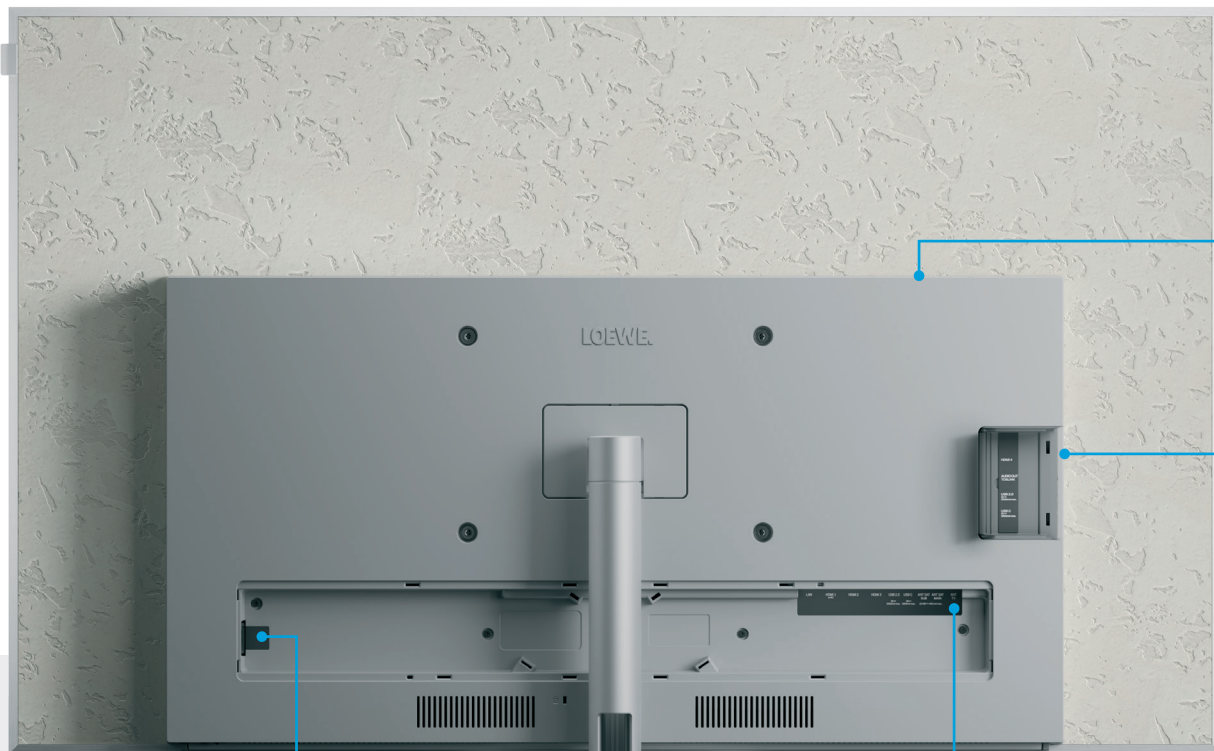

①	AC-IN	Alimentación: 220-240 V - 50/60Hz
②	ANT SAT SUB	Toma de satélite - DVB-S/S2 HD 13/18V, 400 mA
③	ANT SAT MAIN	Recepción por satélite DVB-S/S2 HD 13/18V, 400 mA
④	ANT TV	Antena terrestre/televisor DVB-C/T/T2 HD
⑤	LAN	Conexión a la red RJ-45
⑥	USB-A	USB 2.0 - 5V $\overline{=}$, 2000 mA máx.
⑦	USB-C	USB 3.1 - 5V $\overline{=}$, 1000 mA máx.
⑧	HDMI 4	Entrada HDMI 2.1
⑨	HDMI 3	HDMI 2.1 con salida de audio eARC
⑩	HDMI 2	Entrada HDMI 2.0
⑪	Ranura CI*	Interfaz común CI+ V1.4
⑫	USB-C	USB 3.1 - 5V $\overline{=}$, 1000 mA máx.
⑬	USB-A	USB 2.0 - 5V $\overline{=}$, 1000 mA máx.
⑭	Salida de audio	Toma de audio de 3,5 mm/TOSLINK
⑮	HDMI 1	Entrada HDMI 2.0

* La ranura debe volver a cerrarse después de insertar el módulo CAM.

Parte posterior.
stellar 97 | stellar 83 | stellar 77

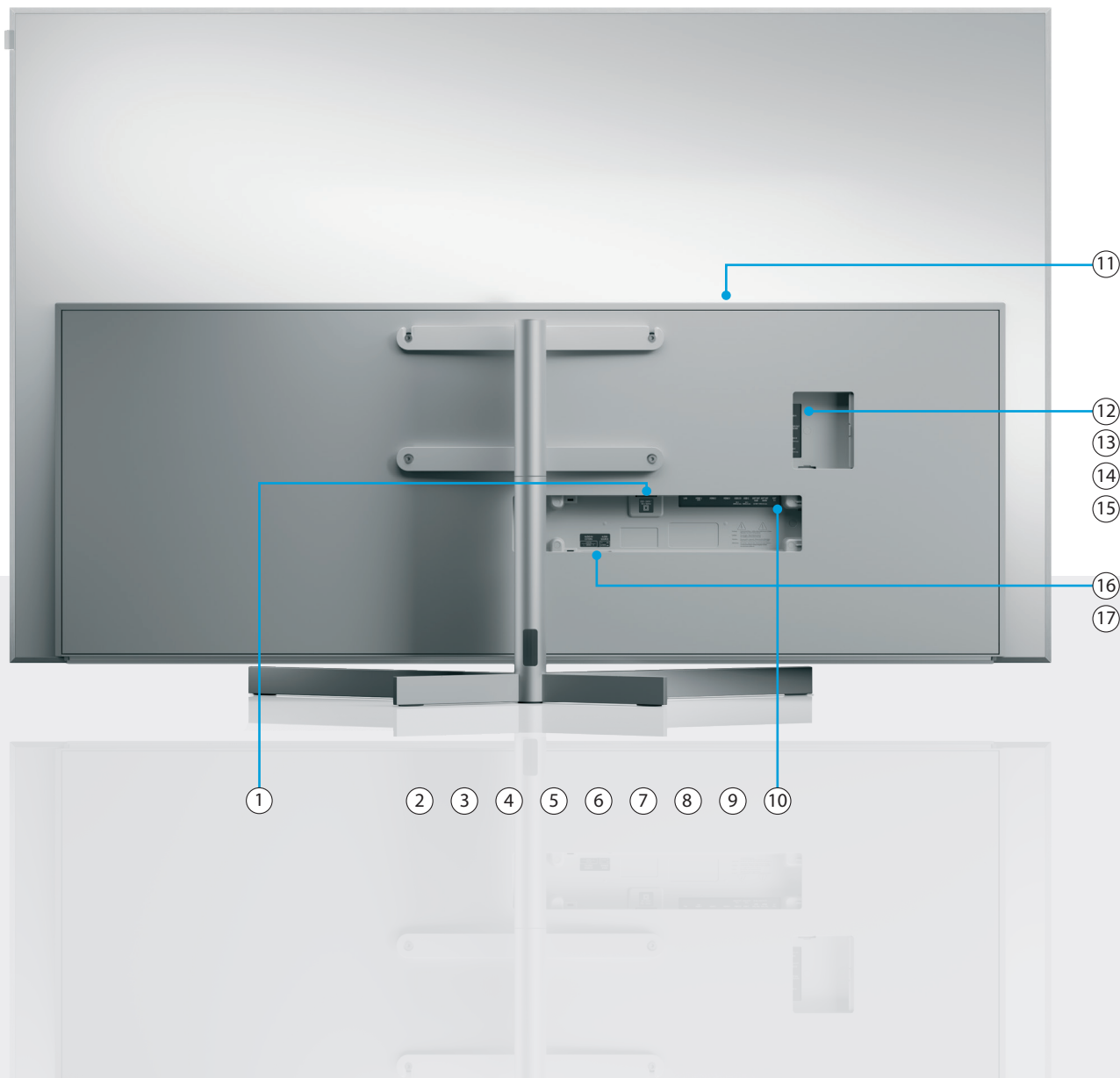

①	AC-IN	Alimentación: 220-240 V - 50/60Hz
②	ANT SAT	Toma de satélite - DVB-S/S2 HD
	SUB	13/18V, 400 mA
③	ANT SAT	Recepción por satélite DVB-S/S2 HD
	MAIN	13/18V, 400 mA
④	ANT TV	Antena terrestre/televisor DVB-C/T/T2 HD
⑤	LAN	Conexión a la red RJ-45
⑥	USB-A	USB 2.0 - 5V $\overline{=}$, 2000 mA máx.
⑦	USB-C	USB 3.1 - 5V $\overline{=}$, 1000 mA máx.
⑧	HDMI 4	Entrada HDMI 2.1
⑨	HDMI 3	HDMI 2.1 con salida de audio eARC
⑩	HDMI 2	Entrada HDMI 2.0
⑪	Ranura CI*	Interfaz común CI+ V1.4
⑫	USB-C	USB 3.1 - 5V $\overline{=}$, 1000 mA máx.
⑬	USB-A	USB 2.0 - 5V $\overline{=}$, 1000 mA máx.
⑭	Salida de audio	Toma de audio de 3,5 mm/TOSLINK
⑮	HDMI 1	Entrada HDMI 2.0
⑯	AUDIO IN EXTERN	Entradas RCA dobles para conectar el canal PRE OUT CENTER del receptor AV.
⑰	AUDIO SOURCE	Conmutador de modo de altavoces del televisor para seleccionar entre el funcionamiento normal de los altavoces del televisor y el modo de canal CENTER.

*La ranura debe volver a cerrarse después de insertar el módulo CAM.

i Las imágenes del televisor son meramente ilustrativas. Los modelos de televisor reales pueden variar en apariencia.

Desembalaje y conexión.

Primeros pasos: instalación del televisor.

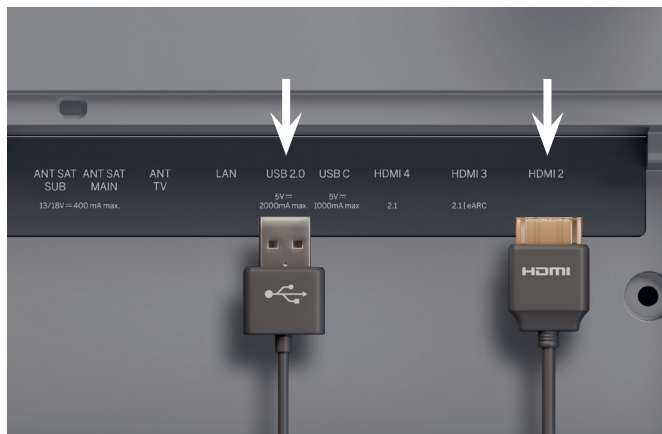

1. Conexión de aparatos adicionales.

Se pueden conectar aparatos adicionales, como videoconsolas o aparatos de almacenamiento, a través de las conexiones HDMI y USB.

 Desenchufe todos los aparatos de la red eléctrica antes de conectarlos.

 Encontrará la posición del interruptor de red en la página 147.



2. Conexión de los cables de antena.

Conecte el cable de satélite o de antena. Los puertos etiquetados se encuentran en la parte posterior del televisor. Para exponer los puertos, retire con cuidado las tapas. Las tapas son fáciles de quitar. No se necesitan herramientas.

 Conecte primero los cables al televisor y, a continuación, al sistema de satélite o a la conexión por cable. Utilice la guía de cables del televisor y el soporte Loewe suministrados.

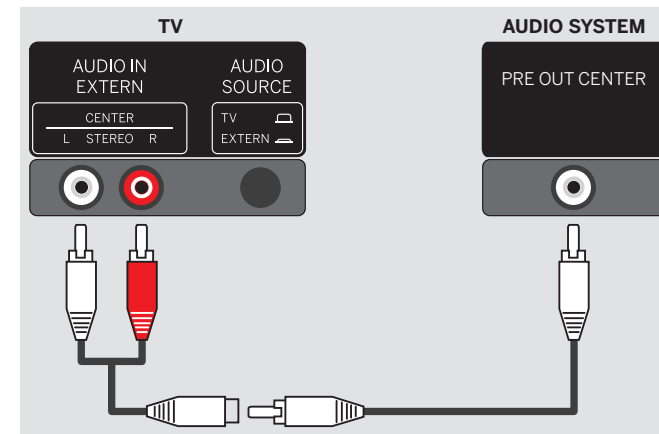

3. Utilización del altavoz del televisor en un sistema de cine en casa.

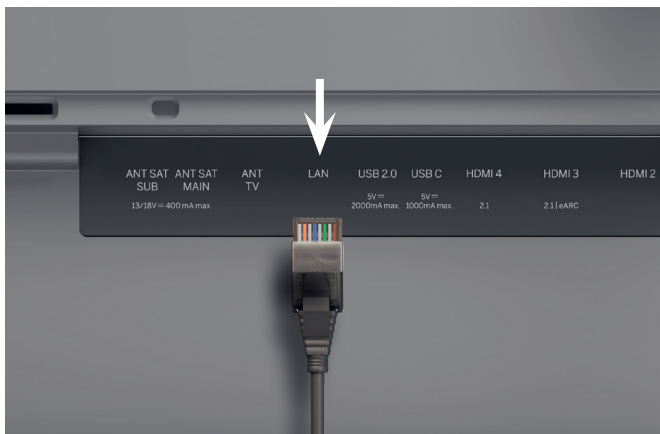

Necesitará un divisor (no incluido). Conecte los conectores macho del divisor a los puertos AUDIO IN EXTERN de su televisor. Utilice un único cable RCA para conectar el divisor a la salida PRE OUT CENTER de su receptor AV. Pulse el botón AUDIO SOURCE de la parte posterior del televisor para cambiar los altavoces del televisor al modo mono para la funcionalidad de canal CENTRAL.

 No conecte nunca las salidas de altavoces pasivos del receptor de AV al televisor, ya que podría causar daños permanentes.



4. Conexión a la red a través de LAN.

Puede conectar el televisor a una red LAN. La conexión a una red Wi-Fi se explica en la sección "Primeros pasos - Configuración inicial".

-  Para conectarse a la LAN, utilice un cable RJ45 (10/100 Mbit/s).
-  Se recomienda utilizar un cable Cat6 o Cat7 sin apantallamiento.

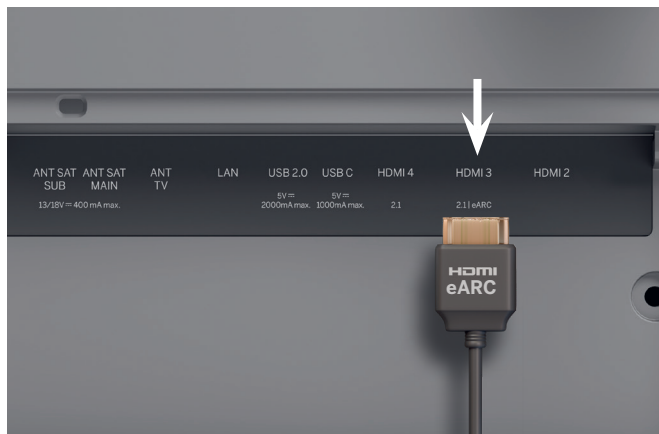

5. Audio a través de HDMI eARC.

Puede conectar una barra klang Loewe o su sistema de sonido al televisor mediante un cable HDMI. Para ello, utilice el puerto HDMI 3, que admite HDMI 2.1 con salida de audio eARC.

-  Utilice un cable HDMI de "ultraalta velocidad", un conector de tipo A (no incluido), para obtener la máxima resolución de vídeo y eARC.

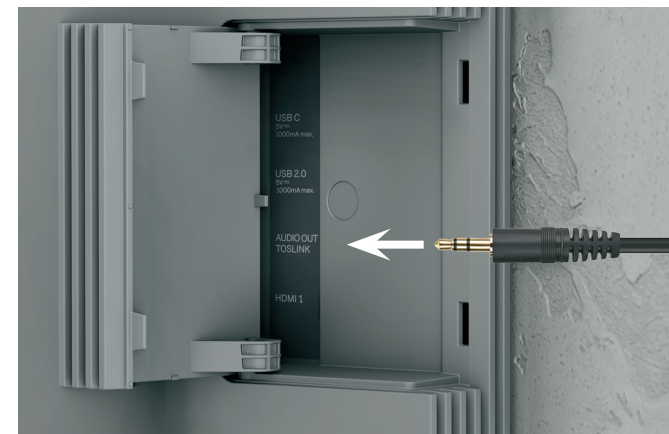

6. Audio: Mini TOSLINK/analógico.

Puede conectar un sistema de audio a través de TOSLINK al televisor. El tipo de conexión depende de su sistema de audio. Conecte la salida "AUDIO OUT TOSLINK" del televisor al sistema de audio.

Digital: utilice un cable óptico mini TOSLINK a TOSLINK.

Analógico: utilice un cable adaptador de RCA estéreo para conectar el sistema de audio al televisor.

Dos por uno.

Descripción general del mando a distancia.

Loewe remote alu



	Silenciar	Pulsar: permite silenciar/activar sonido. Mantener pulsado: permite configurar los subtítulos.
	Encender/apagar	Permite encender/apagar el televisor.
	Modo del televisor	Cambia la entrada a televisión en directo.
	Micrófono	Permite pulsar para activar el control por voz.
	Tecla de dispositivo	Este botón le permite controlar otros aparatos con el mando a distancia Loewe.
	Programa	Permite seleccionar los canales directamente pulsando las teclas numéricas.
	Guía	Pulsar: permite abrir EPG. Mantener pulsado: permite abrir la lista de grabaciones.
	Teletexto	Permite abrir/cerrar el teletexto y el media-texto.
	Entrada	Permite abrir la lista de dispositivos.
	Reproducir/poner en pausa	Pulsar: Permite reproducir/poner en pausa medios o la reproducción en diferido. Mantener pulsado: permite iluminar las teclas de control de medios.
	Ajustes	Pulsar: permite abrir los ajustes. Mantener pulsado: permite emparejar el mando a distancia con el televisor mediante Bluetooth.
	Salir	Permite salir del menú o aplicación mostrados.
	Volver	Permite retroceder en el menú. Mientras ve la televisión, permite cambiar al canal que se estaba viendo anteriormente.
	Pantalla de inicio	Permite abrir la pantalla de inicio.
	Volumen	Permite aumentar o reducir el volumen.

	Dirección	Permite cambiar el elemento o valor seleccionado dentro de un menú. Pulse izquierda/derecha/arriba/abajo para navegar. Televisión en directo: permite pulsar izquierda o derecha para mostrar la información del programa.
	Selección	Permite seleccionar/iniciar el elemento actualmente seleccionado. Televisión en directo: Mostrar lista de canales.
	Canal	permite avanzar o retroceder de canal.
	Función	Teclas de función dependientes del menú.
	Aplicaciones	Teclas de acceso directo para iniciar aplicaciones y servicios de vídeo a la carta.

Cuando los botones de medios están iluminados:

	Rebobinar	Permite saltar hacia atrás
	Avanzar	Permite saltar hacia delante
	Grabar	Permite abrir el menú Grabar.
	Parar	Permite parar/finalizar la reproducción en diferido o la grabación.
	Reproducir/poner en pausa	Permite reproducir/poner en pausa medios o la reproducción en diferido.



Preparación.

Primeros pasos con el mando a distancia.

Retirar la protección de la batería

El mando a distancia se suministra con pilas.

Para poder usarlas, retire la lámina de plástico como se muestra a continuación.

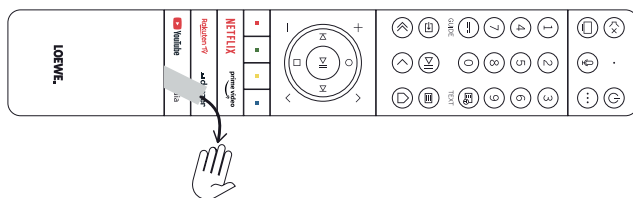

Colocación o sustitución de las pilas

Presione y deslice para abrir la tapa del compartimento de las pilas situada en la parte superior del mando a distancia.

Utilice únicamente pilas alcalinas de manganeso micro estancas de tipo LR 03 (AAA). No utilice pilas de distinto tipo ni mezcle pilas nuevas y usadas.

Asegúrese de que las pilas no tengan acceso a las pilas. Las pilas utilizadas no deben exponerse a un calor excesivo, como luz solar, fuego u otras fuentes de calor similares.

Nota: La posición de las pilas se indica en el compartimento de las pilas (en direcciones opuestas). Preste atención a la polaridad correcta de + y - al insertar las pilas. No se guíe por los contactos de las pilas (muelles), sino por la ilustración de la parte inferior del compartimento de las pilas.

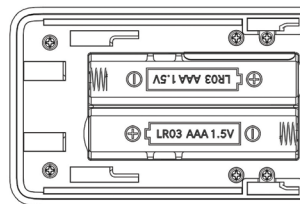

Elimine las pilas usadas de forma respetuosa con el medio ambiente (véase el capítulo Medio ambiente/ Información legal).

Vuelva a colocar la tapa después de haber insertado las pilas.

Emparejamiento del mando a distancia/Bluetooth

Puede emparejar el mando con el televisor mediante Bluetooth.

En el modo Bluetooth, no es necesario apuntar con el mando directamente al televisor, como ocurre con los mandos a distancia por infrarrojos estándar. Para controlar el televisor con la máxima comodidad, recomendamos el emparejamiento por Bluetooth.

Para emparejar el mando a distancia con el televisor mediante Bluetooth, mantenga pulsada la tecla de menú  durante al menos tres segundos. Observe la pantalla para verificar que si el proceso de emparejamiento se completa correctamente.

Para cancelar el proceso de emparejamiento, entre en el menú y seleccione: Todas las configuraciones -> Conexión -> Bluetooth -> Dispositivo Bluetooth. Aquí, seleccione Mando a distancia de televisor inteligente y, a continuación, la opción Desemparejar.

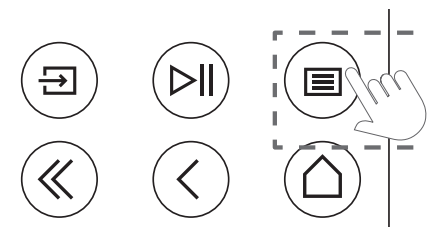





Programar el mando a distancia

Programación del mando a distancia para el decodificador

Tiene la posibilidad de programar su mando a distancia para utilizarlo con determinados decodificadores. Basta con introducir un código numérico de tres cifras.

Encontrará una lista de todos los dispositivos disponibles y sus códigos en la guía del usuario en línea.

Proceda del siguiente modo:



- En primer lugar, active el modo dispositivo pulsando el botón  (Dispositivo) durante tres segundos.
- A continuación, mantenga pulsados el botón  (Dispositivo) y el botón  para acceder al modo de decodificador o de aprendizaje. El LED parpadeará dos veces para confirmar la ejecución.
- En el modo de decodificador, realice los siguientes pasos:
 1. Para programar, mantenga pulsado el botón  (Dispositivo) y el botón **OK** durante cinco segundos.
 2. El LED de audio parpadeará dos veces.
 3. Ahora introduzca el código.
 4. El LED de audio parpadea una vez para confirmar.
 5. Pulse el botón  (Encendido/Apagado) para probar.
 6. Si el decodificador responde, al pulsar el botón **OK** se completará el proceso y el LED parpadeará dos veces para confirmar. De lo contrario, proceda de nuevo desde el paso 3.

Si se introduce un código incorrecto, el LED se iluminará durante dos segundos para indicar el error. El modo actual permanece activo.

Si no pulsa ningún botón durante diez segundos después de introducir el código, el proceso finalizará automáticamente. El LED de audio se ilumina durante dos segundos después para indicar la finalización.

Búsqueda automática

También puede buscar el dispositivo deseado en la lista. Para establecer el DRC, proceda de la siguiente manera:

1. Mantenga pulsado el botón  (Dispositivo) y el botón **OK** durante 5 segundos.
2. El LED se encenderá dos veces para confirmar.
3. Desplácese hacia arriba o hacia abajo con el mando a distancia para seleccionar un dispositivo de la lista.
4. Una vez seleccionado, el LED se iluminará durante un segundo.
5. Pulse el botón  (Encendido/Apagado) para probar.
6. Si el decodificador responde, pulsando el botón **OK** saldrá de este modo y el LED parpadeará dos veces para indicar que la operación se ha completado correctamente.

De nuevo, 10 segundos después de que no se realice ninguna acción, el proceso terminará. El LED se iluminará durante dos segundos para indicar la finalización.

Enseñar al mando a distancia

Todos los botones, excepto el botón de dispositivo, pueden memorizarse para el funcionamiento de dispositivos no incluidos en la base de datos integrada. Las funciones del botón seleccionado se sobrescriben total o parcialmente con los nuevos códigos.

Para ello, el mando a distancia Loewe debe colocarse con el mando a distancia que se va a sustituir de forma que las ventanas de infrarrojos estén en línea de visión entre sí a una distancia de 1-5 cm.



El proceso de aprendizaje se inicia en el modo Descodificador/aprendizaje.

- Primero active el modo dispositivo pulsando el botón (Dispositivo) durante tres segundos.
- A continuación, mantenga pulsado el botón (Dispositivo) y el botón (7) para entrar en el modo de descodificador o aprendizaje. El LED parpadeará dos veces para confirmar la ejecución.
- En el modo de descodificador, realice los siguientes pasos:

1. Mantenga pulsados el botón (Dispositivo) y el botón de color rojo durante cinco segundos.
2. El LED se encenderá dos veces como confirmación y permanecerá encendido cuando la función de aprendizaje esté activada.
3. Pulse el botón del mando a distancia Loewe que desea memorizar. El LED parpadeará una vez.
4. Pulse ahora el botón deseado del mando a distancia original.
5. El LED parpadeará dos veces a modo de confirmación y permanecerá encendido. Si se produce un error de aprendizaje, el LED parpadeará diez veces, pero permanecerá iluminado.
6. Si es necesario, repita el procedimiento o memorice la función de más botones siguiendo el paso 3.
7. Por último, pulse el botón (Dispositivo) o espere más de diez segundos sin pulsar ningún botón.

Rápido y sencillo.

Primeros pasos de la configuración inicial.

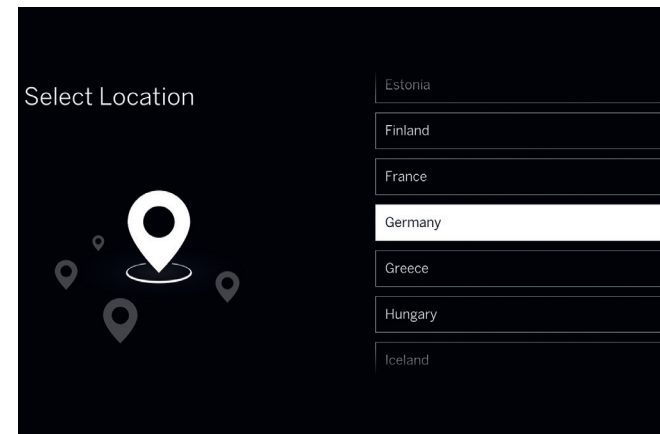
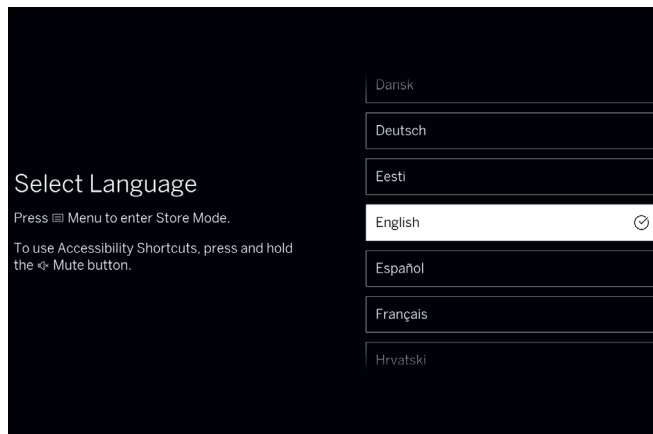

Inicie la configuración inicial.

Loewe stellar incluye una guía para la configuración inicial. Siga sus instrucciones.

Seleccione el idioma del menú.

En primer lugar, selecciona el idioma del menú. Cambie el idioma con las teclas de dirección . Confirme con .

Selección de su país.

Seleccione ahora su país o región con las teclas de dirección . Confirme con .

Centro de atención al cliente de Loewe
www.loewe.tv



Preste atención a las instrucciones de seguridad y a las especificaciones técnicas de este televisor.



La apariencia de la interfaz de usuario puede cambiar tras una actualización de software.



Los servicios disponibles pueden variar en función de la región seleccionada.

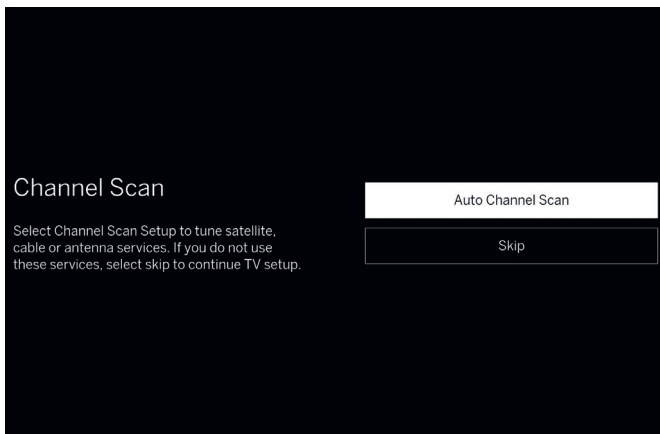

Búsqueda de canales.

Si ha conectado una fuente de señal a cualquiera de los sintonizadores del televisor, ya puede sintonizar los canales. Si prefiere no sintonizar canales en este momento, puede omitir este paso.

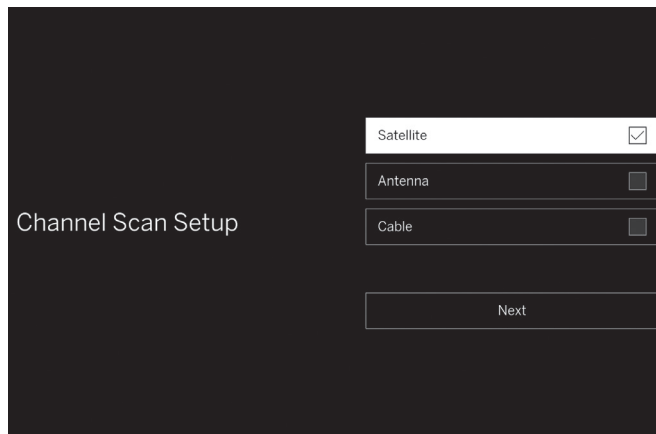

Configuración de la búsqueda de canales.

Si decide sintonizar los canales, seleccione todas las fuentes de señal que desee sintonizar en este menú. Puede seleccionar una o varias fuentes conectadas a sus sintonizadores, y a continuación se le guiará a través del proceso de configuración detallado para cada fuente.

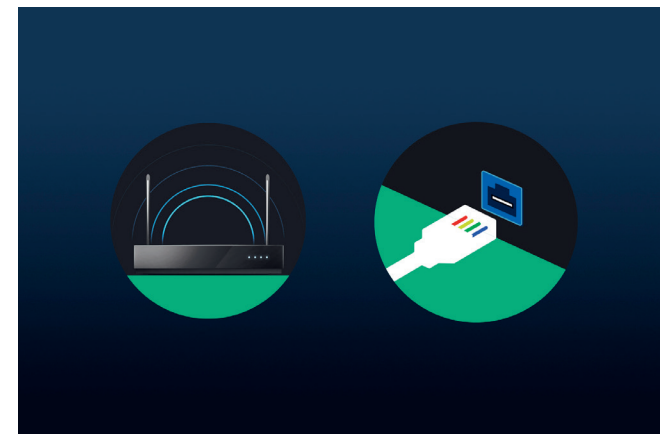

Seleccione una red.

Para aprovechar al máximo un televisor inteligente moderno, se necesita una conexión a Internet. Puede conectar su televisor Loewe a una red mediante WLAN (inalámbrica) o LAN (por cable).

WLAN Explicación en el paso siguiente. Tenga preparadas sus credenciales WLAN.



LAN Asegúrese de que un extremo del cable de red está conectado al televisor y el otro al enrutador.

Ya casi ha terminado.

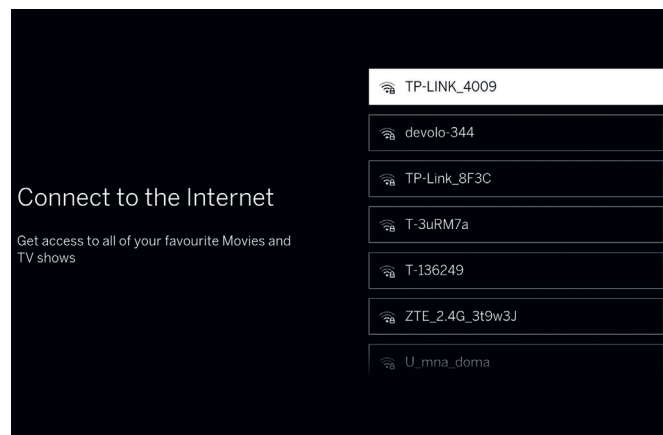
Primeros pasos de la configuración inicial.



Conexión a WLAN.

Cuando utilice la WLAN, se le pedirá que introduzca su contraseña. Utilice las teclas de dirección  y la tecla de selección , para seleccionar números y letras. Confirme con .

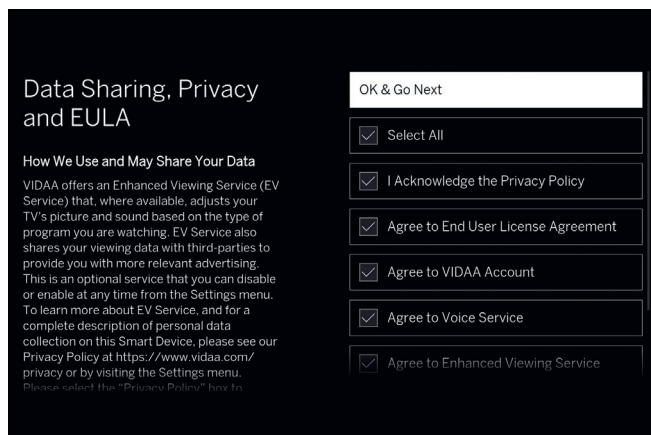

Condiciones generales, política de privacidad.

Para utilizar todas las funciones del aparato, debe aceptar los términos y condiciones, y la política de privacidad. Para ello, pulse la tecla de selección , marque «Seleccionar todo» y seleccione «Aceptar e ir a siguiente».



Si no se aceptan las condiciones y la política de privacidad, no se garantizará el funcionamiento de algunos servicios.



Código postal.

Introduzca el código postal de su localidad. Esto ayuda a proporcionar noticias locales y servicios de TV más precisos.

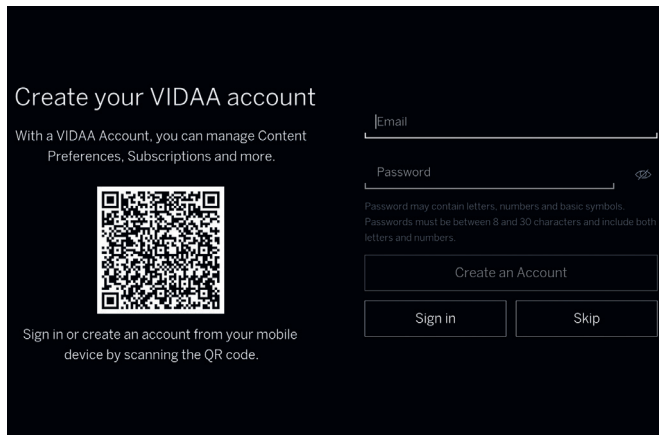

Creación de una cuenta de usuario.

Paso opcional: inicie sesión en su cuenta VIDAA o cree una nueva. El uso de una cuenta VIDAA le permite beneficiarse de las mejores funciones de su aparato inteligente y lo mantiene siempre actualizado.

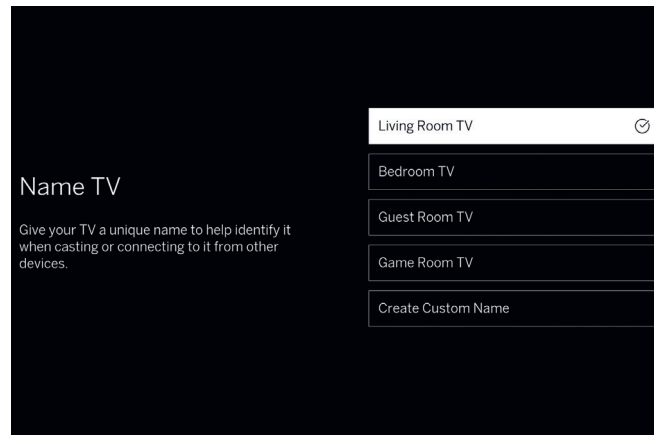

Asignación de un nombre para el televisor.

Seleccione uno de los nombres predefinidos para el televisor o cree un nombre personalizado. Este nombre le permitirá encontrar e identificar su televisor en las aplicaciones de proyección.

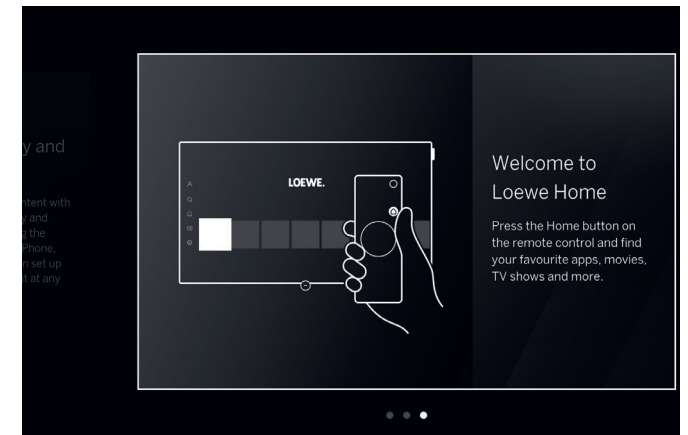

Enhorabuena.

Ha terminado de configurar el televisor. En la pantalla se verá información promocional. Siga pulsando el botón de flecha hacia la derecha hasta que la configuración le dirija a la pantalla de inicio o a los resultados de la búsqueda de canales.

Centro inteligente.

Pantalla de inicio.

La pantalla de inicio es la página central de su televisor. Desde esta pantalla, puede buscar contenidos, gestionar su perfil VIDAA o acceder a la configuración del sistema.

 Pulse la tecla Inicio del mando a distancia para volver inmediatamente a esta pantalla.

Dispone de las siguientes opciones:

 Cuenta: le permite acceder al perfil de usuario.

 Buscar: le permite buscar contenidos y aplicaciones.

 Juego: Abrir el centro de juegos.

 Notificación: le permite mostrar una lista de notificaciones.

 Televisión en directo: le permite cambiar la fuente a televisión en directo.

 Configuración: le permite abrir el menú de configuración del televisor.

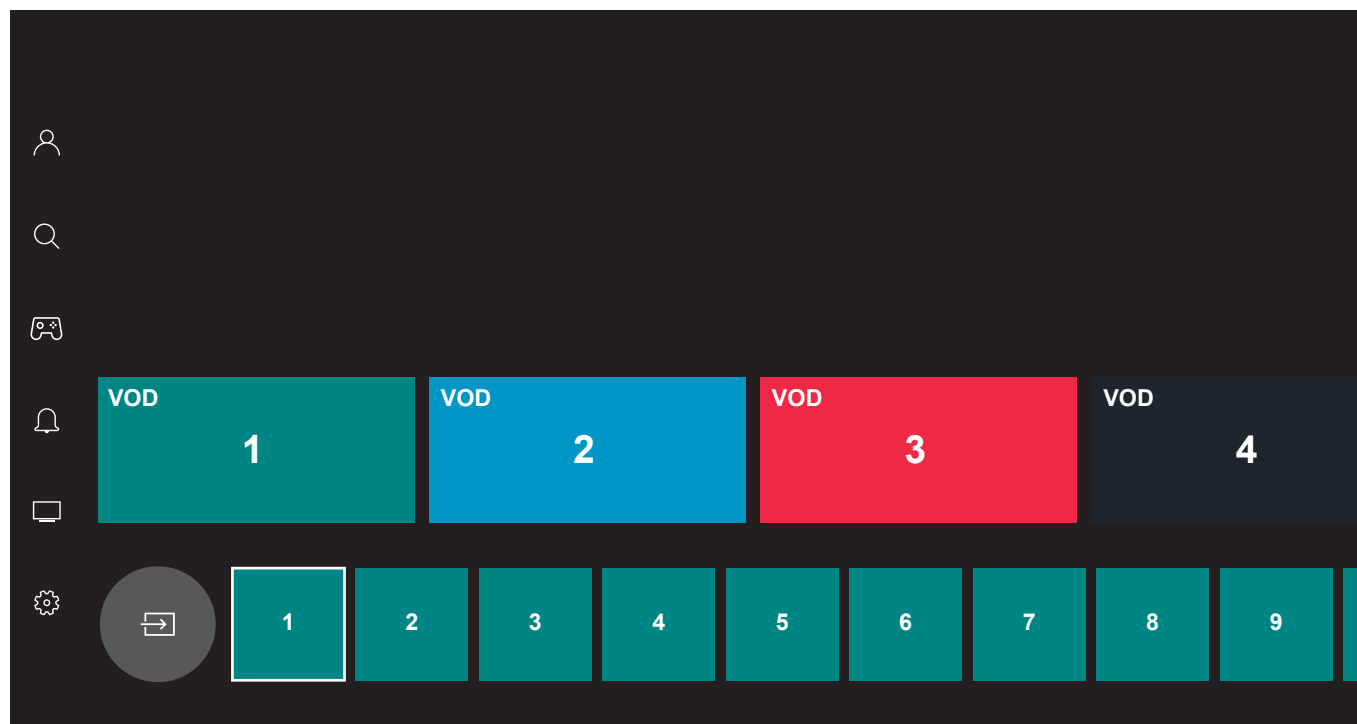

Permite utilizar las teclas de dirección  para navegar. El mosaico resaltado está seleccionado.

Inicie las aplicaciones y los contenidos instalados pulsando la tecla de selección . A la izquierda se incluyen más opciones de configuración: Cuenta, Buscar, Juego, Notificación, TV en vivo, Ajustes.

 La visualización y la información pueden variar según el país y la región.

De un vistazo.

Guía electrónica de programas.



La guía electrónica de programas (EPG) proporciona información sobre la programación televisiva actual y futura. También puede utilizarla para programar grabaciones.

 Pulse la tecla guía del mando a distancia para abrir la guía de programación.

Funcionamiento a través del modo EPG

: Pasa a la emisión seleccionada, si se está emitiendo.

Mantenga pulsado : Ver información detallada sobre el programa seleccionado.

: Ajustes de accesibilidad. La guía de televisión solo mostrará los programas que admiten las funciones de accesibilidad seleccionadas. Seleccione las opciones que desee y salga del menú pulsando la tecla Atrás .



: Desplazamiento por la lista de cadenas página a página.

Flechas arriba/abajo: Desplazamiento por la lista de cadenas.

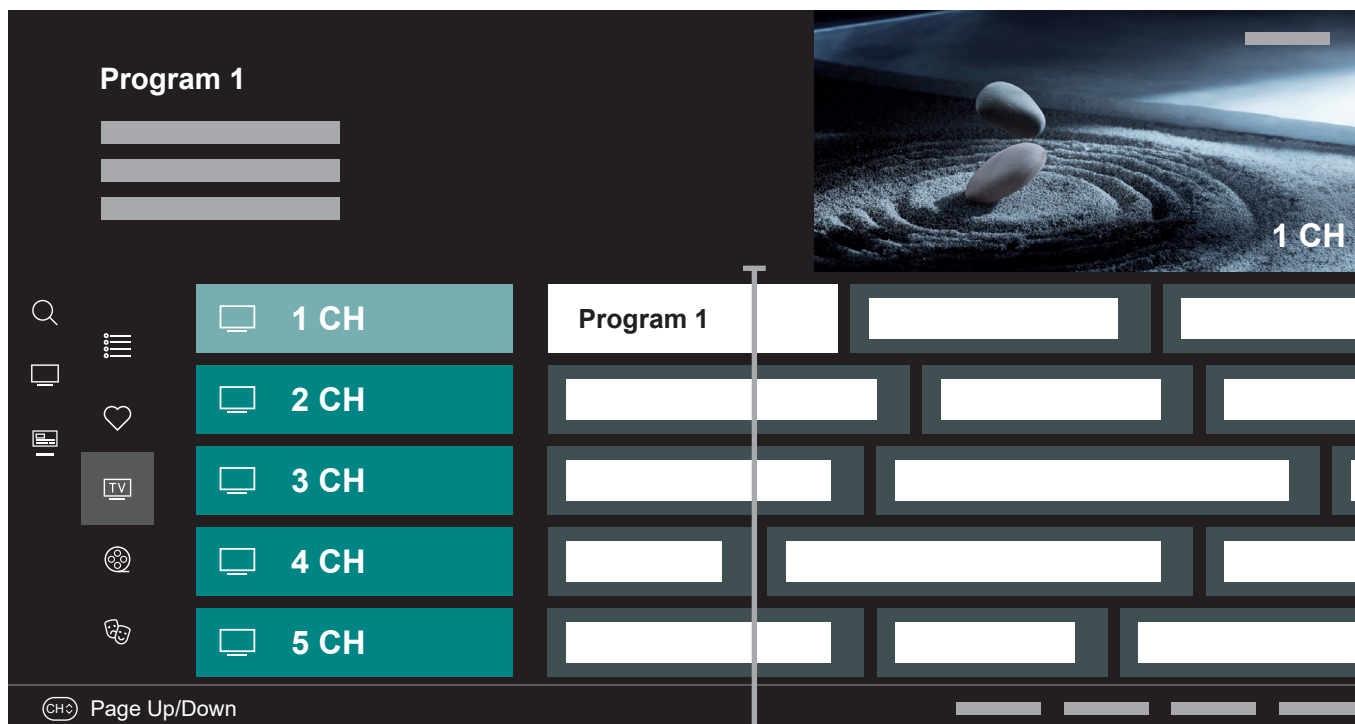
Flechas izquierda/derecha: Desplazamiento por los programas.



Botón rojo: permite abrir la pantalla de programación.

Botón verde: permite mostrar un menú en el que puede asignar colores a contenidos de emisión específicos (por ejemplo, Noticias, Películas, Deportes). Utilice las teclas de dirección y la tecla de selección  para asignar el tipo de contenido deseado a un color específico. Salga de este menú pulsando la tecla Atrás . Los programas que pertenecen a las categorías seleccionadas aparecerán resaltados en color en la guía de programación.

Botón amarillo: permite ver la lista de programas del día anterior.

Botón azul: permite ver la lista de programas del día siguiente.

 La visualización y la información pueden variar según el país y la región.

Personalización de los canales de televisión.

Edición de canales.

Selección de una lista de canales.

Si ha sintonizado canales en varios sintonizadores de televisión, tendrá varias listas de canales disponibles. Para cambiar entre listas de canales:

1. Mientras ve la televisión, pulse **OK** para abrir la lista de canales activa.
2. Pulse la tecla de dirección hacia izquierda y seleccione una de las listas de canales disponibles: «Antena», «Cable», «Satélite». El número de opciones de la lista de canales depende de las fuentes de señal disponibles.
3. Confirme la selección pulsando la tecla de selección **OK**.

Edición de la lista de canales.

Para borrar o mover canales a una posición diferente en la lista de canales o en la lista de favoritos, siga las siguientes instrucciones:

1. Mientras ve la televisión, pulse **OK** para abrir la lista de canales. Pulse la tecla direccional izquierda, luego desplácese hacia abajo y seleccione la opción «Edición de canales».
2. En el nuevo menú que aparece, seleccione la lista de canales o la lista de favoritos que desea editar.
3. En la lista de canales, seleccione el canal que desea editar.



Para mover el canal seleccionado a una nueva posición: Pulse la tecla de dirección izquierda. Utilice las teclas de dirección arriba/abajo para mover el canal a la nueva posición y confirme la nueva posición con la tecla **OK**.

Para borrar el canal seleccionado:

Pulse la tecla de dirección derecha para borrar el canal seleccionado.

Edición de grupos



Marque varios canales que desee editar pulsando la tecla de selección **OK**. Cuando estén seleccionados todos los canales que desea editar, pulse la tecla de

dirección derecha para borrar todos los canales seleccionados o la tecla de dirección izquierda para agrupar y mover todos los canales seleccionados a una nueva posición.



Lista de favoritos.

Las listas de favoritos le ayudan a organizar sus canales favoritos. Puede crear hasta cuatro listas diferentes.

Añadir canales a la lista de favoritos

1. Mientras ve la televisión, pulse  para abrir la lista de canales. Pulse la tecla direccional izquierda, luego desplácese hacia abajo y seleccione la opción «Edición de canales».
2. En el nuevo menú que aparece, seleccione la lista de favoritos que desea editar.
3. Seleccione la opción «Añadir canales».
4. Utilice la tecla  para seleccionar todos los canales que desee añadir a la lista de favoritos. Los canales seleccionados se mostrarán con un corazón con una marca de verificación en el lado derecho.

Entrar en la lista de favoritos



1. Mientras ve la televisión, pulse  para abrir la lista de canales activa.
2. Pulse la tecla de dirección izquierda y mueva el cursor a la lista de favoritos marcada con un símbolo de corazón.
3. Mantenga pulsada la tecla  durante 2 segundos.

4. Seleccione una de las cuatro listas de favoritos que desea visualizar.

Nota: Si desea que una lista de canales o una lista de favoritos específica esté activa, debe mostrarla en el menú de lista de canales y cambiar a cualquier canal disponible en ella. A continuación, puede utilizar los botones numéricos del mando a distancia para cambiar a los canales de la lista de canales/lista de favoritos activa.

Acceder a la lista de favoritos

Por defecto, las listas de favoritos se denominan FAV1 - FAV4. Sin embargo, puede personalizar los nombres de sus listas de favoritos para una mejor personalización y organización. Para cambiar el nombre de una lista de favoritos, sigue estos pasos:

1. Mientras ve la televisión, pulse  para abrir la lista de canales activa.
2. Pulse la tecla de dirección izquierda y mueva el cursor a la lista de favoritos marcada con un símbolo de corazón.
3. Mantenga pulsada la tecla  durante 2 segundos.
4. Seleccione la lista de favoritos a la que desea cambiar el nombre.
5. Pulse la tecla de dirección izquierda.

6. Utilice el teclado en pantalla para introducir un nuevo nombre para su lista de favoritos.

Para personas con discapacidad visual o auditiva.

Accesibilidad.

Los ajustes de accesibilidad están diseñados para permitir que la experiencia de visualización sea más inclusiva e intuitiva para las personas con discapacidad visual o auditiva.

Para abrir el menú de ajustes de accesibilidad, pulse la tecla de ajustes (ⓘ) y desplácese hasta Todos los ajustes > Accesibilidad. Este menú contiene la configuración completa de todas las funciones de accesibilidad.

Están disponibles las siguientes opciones:

Configuración de los subtítulos: configuración de subtítulos para emisiones.

Subtítulo: permite activar o desactivar los subtítulos. La opción «Subtítulos para personas con dificultades auditivas» muestra subtítulos que también indican los efectos de sonido. Solo disponible con emisiones que ofrezcan este servicio.

Subtítulo primario: permite establecer el idioma predeterminado de los subtítulos.

Subtítulo secundario: permite especificar un idioma de subtítulos secundario para utilizar cuando el idioma principal no esté disponible.

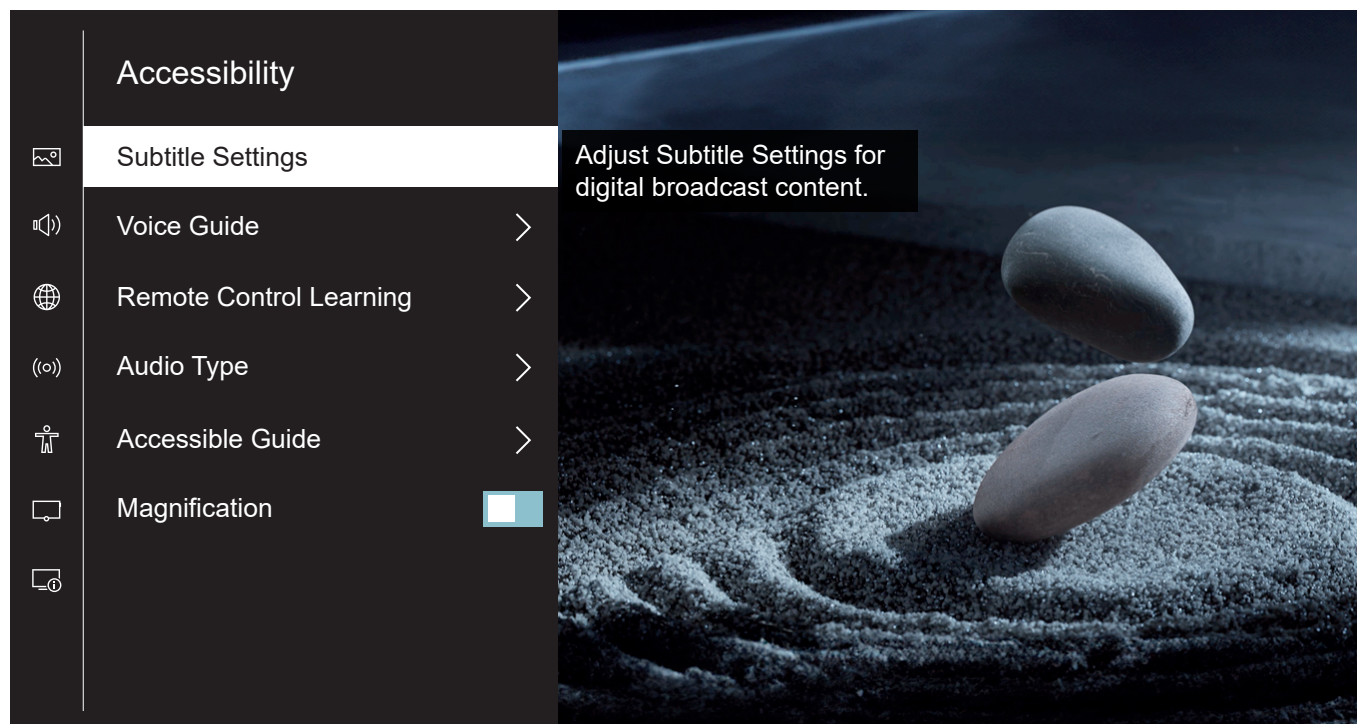

Almacenamiento de subtítulos para canales: permite activar el almacenamiento de los ajustes de subtítulos para canales individuales.

Guía de voz: permite activar las guías de voz que describen en voz alta las opciones del menú para ayudar a las personas con discapacidad visual. Cuando se activa, el televisor proporciona guías de voz para cambiar canales, ajustar el volumen, proporcionar información sobre los programas actuales y futuros, así como otras funciones del televisor y diversos contenidos en Internet y en la función de búsqueda.

Tipo de audio: permite configurar los ajustes de audio para las personas con discapacidad visual.

Aprendizaje sobre el mando a distancia: abre una pantalla dedicada al aprendizaje del mando a distancia, diseñada para usuarios con discapacidad visual. Pulse cualquier botón del mando a distancia para escuchar su nombre en voz alta. Para salir de este menú, pulse dos veces seguidas la tecla Atrás (⏪).

Tipo de audio: permite ajustar el tipo de audio para los canales de televisión.

Normal: audio estándar sin comentarios de audio.

Ampliación: permite ampliar el texto seleccionado por el cursor en el menú del televisor.

Audiodescripción: permite activar una audioguía que proporciona una audiodescripción de las escenas de vídeo para las personas con discapacidad visual. Esta función solo está disponible con las emisiones que ofrecen este servicio.

Subtítulos hablados: permite escuchar una versión de audio de los subtítulos. Solo disponible con emisiones que ofrezcan este servicio.

Formato de audio: permite controlar cómo se reproduce el sonido envolvente a través de los altavoces del televisor.

Estéreo: permite reproducir solo los canales de audio izquierdo y derecho. Se ignorarán los canales central y envolvente.

Multicanal: permite reproducir los canales de audio izquierdo, derecho y envolvente a través de los altavoces.

Control de atenuador: permite ajustar el balance de volumen entre la pista de audio estándar y la pista de audiodescripción.



Guía accesible: muestra la guía de programación en una sola columna con texto más grande para facilitar la lectura.

Grabación con Loewe dr+.



Multigrabación.

Grabe programas con Loewe stellar, programe una grabación o utilice la reproducción en diferido para ver un programa de televisión en directo más tarde. Las grabaciones se almacenan automáticamente en el disco duro integrado. Si lo desea, también puede utilizar un aparato de almacenamiento USB externo adecuado.

Grabación a través de la información del programa.

Mientras ve la televisión en directo, pulse la tecla de dirección derecha. En la información del programa que aparece, seleccione el icono de grabación  y confirme pulsando la tecla de selección . Aparece el menú «Programar grabación».

Grabación a través de la guía de programas.

Abra la EPG pulsando la tecla guía . En la guía, seleccione el programa que desea grabar. Mantenga pulsada la tecla de selección  para abrir la información detallada. Seleccione «Grabación» y pulse  para abrir el menú «Programar grabación».

 Doble canal: mientras graba un canal, puede ver otro.

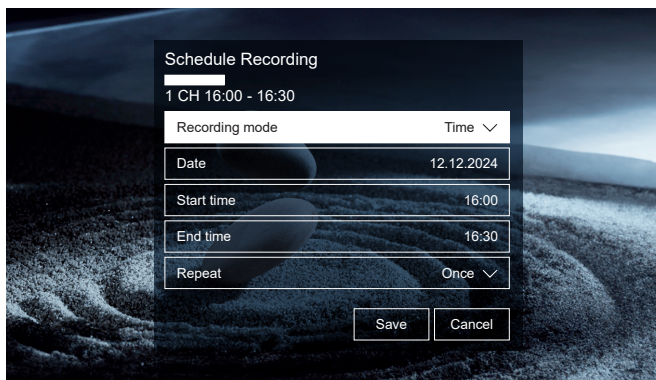

Menú Programar grabación.

En este menú puede definir el tipo de grabación e iniciarla.



Parada manual: permite iniciar la grabación instantánea. Para detenerla, debe finalizar la grabación manualmente.

Hora: permite iniciar y finalizar la grabación a las horas definidas por el usuario.

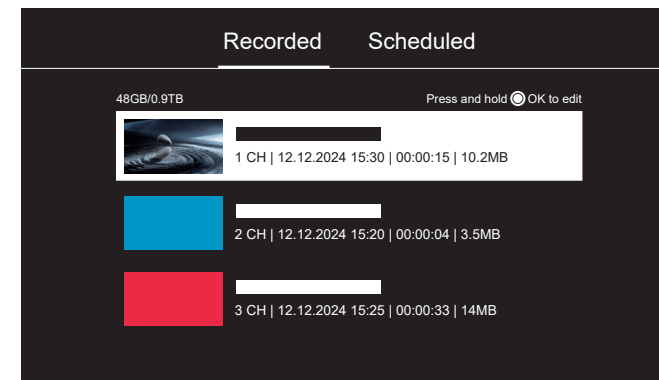
Programa: permite grabar el programa especificado.



Lista de grabaciones.

En el modo de televisión en directo, mantenga pulsada la tecla  para visualizar la lista de grabaciones. Para la reproducción, seleccione la grabación deseada e iníciela pulsando .

Lista programada.

En el modo de televisión en directo, mantenga pulsada la tecla EPG  para ver la lista de grabaciones y, a continuación, pulse la tecla de dirección derecha para pasar a la lista Programado. Aquí puede revisar y editar todas las grabaciones programadas y los recordatorios.

Reproducción en diferido.

Pulse  para activar la reproducción en diferido.





Con la función de reproducción en diferido activa, puede poner en pausa un programa y reanudarlo más tarde, o incluso volver a ver secciones.

Pulse la tecla de dirección derecha para mostrar la barra de progreso en el menú de reproducción en diferido.

Utilice las teclas de dirección para navegar por el menú de reproducción en diferido.



Menú de reproducción en diferido:

-  Iniciar grabación.
-  Reproducir/poner en pausar la reproducción en diferido.
-  Avance rápido.
-  Rebobinar.
-  Detener reproducción en diferido.

Lea todas las instrucciones de seguridad antes de utilizar la función de reproducción en diferido, especialmente la sección «Discos duros USB conectados». Desconectar el aparato de la fuente de alimentación puede provocar la pérdida de datos.



El ambiente perfecto.

Loewe magic.light

Cada Loewe stellar cuenta con una Loewe magic.light integrada. Utilice la banda LED discretamente oculta acentuar sutilmente la bienvenida y la despedida, o permita que subraye su película favorita en un cálido tono blanco.

Personalice magic.light en función de su gusto y estado de ánimo. Más información sobre esta función en esta sección.

Ajuste del color de la iluminación.

Mientras ve la televisión, pulse  para abrir el menú de ajustes y, a continuación, utilice el cursor para seleccionar la opción «Luz». Pulsando las teclas de dirección arriba o abajo, puedes encender o apagar la luz. Pulse la tecla  para entrar en el menú de ajuste.

Utilice las teclas de dirección arriba o abajo para seleccionar el elemento que desea cambiar y utilice las teclas de dirección izquierda o derecha para ajustar el valor. Las opciones disponibles son:

Brillo: permite ajustar el brillo de la iluminación.

Saturación: permite ajustar la saturación de color de la iluminación.

Tono: permite cambiar el color de la iluminación y de la luz de apagado.



Blanco cálido: 100 % de saturación
Blanco frío: 0 % de saturación



Ajuste de la duración de la luz de apagado.

Cada vez que apaga el televisor, la franja luminosa situada en la parte inferior del televisor se enciende durante un tiempo determinado. Siga estas instrucciones para ajustar esta duración:

Mientras ve la televisión, pulse la tecla de configuración  para abrir el menú de configuración.

Seleccione Todos los ajustes > Sistema > Configuración avanzada > Configuración de luz.

Seleccione y ajuste la opción «Hora de regreso a casa».

Iluminación automática

De manera predeterminada, Loewe magic.light se activa/desactiva automáticamente en función de la luminosidad de la habitación. Puede desactivar la activación automática siguiendo estos pasos:

Mientras ve la televisión, pulse la tecla de configuración  para abrir el menú de configuración.

Seleccione Todos los ajustes > Sistema > Configuración avanzada > Configuración de luz.

Active o desactive la opción «Retroiluminación automática» según sus preferencias.

El ángulo perfecto.

Loewe magic.motion

A través de magic.motion, puede girar el aparato sobre el soporte de suelo motorizado Loewe opcional pulsando un botón.

Configuración de la rotación.

1. Pulse la tecla Inicio para abrir la pantalla de inicio .
2. Pulse la tecla de dirección izquierda y desplácese hasta: Ajustes > Sistema > Configuración avanzada > Unidad de rotación.

Están disponibles las siguientes opciones:

Posición extremo izquierdo: permite establecer el límite de rotación hacia el lado izquierdo.

Posición extremo derecho: permite establecer el límite de rotación hacia el lado derecho.

Activar posición desactivada: si esta función está activada, el televisor girará automáticamente a la posición preestablecida poco después de apagarse.

Posición desactivada: permite establecer la posición a la que gira el televisor cuando se apaga.

Activar posición activada: si esta función está activada, el televisor girará a la última posición en la que se encontraba antes de apagarse cuando vuelva a encenderse.

Rotación manual.

Mientras se ve la televisión:

1. Pulse la tecla de configuración .
2. En Ajustes rápidos, seleccione «Girar el televisor».
3. Pulse las teclas de dirección izquierda y derecha para girar el televisor.

Nota: El ángulo máximo de rotación es de 45°.



Reconocimiento de obstáculos: magic.motion se detendrá automáticamente al chocar contra un obstáculo.

Es bueno saberlo.

Aplicaciones e información técnica.

Descargue la aplicación my Loewe.

Utilice su smartphone para escanear el código QR que aparece a continuación y descargue la aplicación recomendada. "mi Loewe" es el punto de entrada al mundo Loewe y brinda acceso a todos los manuales de usuario de sus productos Loewe



Información técnica.

Ha comprado un televisor con pantalla OLED que cumple las normas de calidad más estrictas y ha sido sometido a un control de píxeles. A pesar del máximo cuidado en la fabricación de la pantalla, no se puede garantizar completamente, por razones técnicas, que no se produzcan errores de subpíxel. Sin embargo, mientras estos efectos se encuentren dentro de los límites especificados en la norma (ISO 9241-307, clase de defecto II), no se consideran defectos del equipo a efectos de la garantía. Los diodos orgánicos emisores de luz son una tecnología de imagen basada en píxeles autoiluminados que ofrecen importantes ventajas en términos de calidad de imagen y rendimiento. En determinadas circunstancias, la exposición unilateral persistente al material OLED puede provocar aberraciones permanentes e irreversibles de la imagen. Estos problemas de imagen residual se producen cuando el televisor muestra contenidos de imagen estática, como imágenes estáticas, subtítulos, teletipos, pases de diapositivas o secuencias de vídeo en bucle infinito, pantallas estáticas en un monitor de presentación o videojuegos. Las barras negras en algunos

formatos de pantalla también pueden provocar problemas de imagen residual. Es importante subrayar que estos problemas residuales de imagen no constituyen defectos a efectos de la garantía. Si se muestran imágenes estáticas durante demasiado tiempo, el televisor reduce automáticamente el contraste o pasa al modo de ahorro de pantalla. La próxima vez que el usuario utilice el aparato, este volverá inmediatamente a su estado normal. En condiciones normales de visualización, no hay problemas de imagen residual. Para mantener la alta calidad de la imagen a largo plazo, su televisor Loewe OLED se calibra a intervalos regulares.

Discos duros USB conectados.

La desconexión del televisor de la red eléctrica durante el funcionamiento o una interrupción accidental del suministro eléctrico (por ejemplo, un corte de corriente) pueden provocar daños en el sistema de archivos del disco duro y, por tanto, la pérdida de las emisiones grabadas. No desconecte nunca el dispositivo de almacenamiento USB del televisor. Le recomendamos que ponga el televisor en modo de espera antes de extraerlo. Loewe no se hace responsable de la pérdida de datos almacenados en el disco duro integrado de su televisor.

Actualizaciones del software

Las últimas versiones de software pueden descargarse de la página web de Loewe (abajo indicada) e instalarse en su televisor mediante una memoria USB. Si su televisor está conectado a Internet, puede actualizarlo directamente en línea.

Encontrará más información sobre las actualizaciones de software en el manual de usuario, disponible para su descarga en la página web de Loewe. No se puede garantizar que los modelos Loewe funcionen permanentemente desde el principio con todos los periféricos conectables.

Cláusula de exención de responsabilidad de los servicios digitales.

Nuestros televisores son «productos con elementos digitales», cuyas funciones principales, como la recepción de televisión por cable o satélite o la reproducción de DVD/Blu-ray a través de un reproductor conectado al televisor, en principio también pueden utilizarse sin estos elementos digitales. Los elementos digitales disponibles en el aparato incluyen, entre otros, aplicaciones, juegos, música, servicios de vídeo y otros programas, así como plataformas que permiten descargar o acceder a aplicaciones adicionales. Los servicios, contenidos o elementos anteriormente mencionados, así como las plataformas de servidor necesarias para estos, a las que acceden en segundo plano a través de Internet, son ofrecidos o prestados por terceros. Tenga en cuenta las respectivas condiciones de uso o términos y condiciones de estos proveedores, que deberá aceptar posteriormente, en particular al instalar el televisor por primera vez, pero también al utilizar servicios de estos. Esta aceptación crea una relación contractual directa entre usted y los respectivos proveedores de servicios en relación con el uso de sus elementos digitales, servicios o contenidos. Como fabricante de televisores, Loewe Technology GmbH no tiene ninguna influencia sobre la puesta a disposi-

ción de elementos, servicios y contenidos digitales, así como sobre su calidad, presentación visual, puesta a disposición de actualizaciones y, en particular, el fin de la vida útil de estos elementos, servicios y contenidos digitales. Por otro lado, durante la vida útil del televisor, también pueden ofrecerse nuevos elementos digitales, servicios o contenidos en el aparato sin su consentimiento habitual. Estos elementos, servicios o contenidos digitales adicionales son el resultado, entre otras cosas, del progreso tecnológico y de las exigencias generales del mercado. Sin embargo, no existe ninguna obligación de proporcionar nuevos elementos, servicios o contenidos digitales. En particular, no existe ninguna obligación de proporcionar un sustituto o sucesor tras el fin de la vida útil de un elemento, servicio o contenido digital. Consulte los términos y condiciones aplicables a su aparato.

Descargo de responsabilidad sobre modelos ilustrativos.

Las imágenes de este manual tienen únicamente fines ilustrativos. Algunos modelos mostrados incluyen accesorios opcionales.

Declaración.



Loewe Technology GmbH confirma que su producto cumple los requisitos esenciales de la Directiva 2014/53/UE, así como otras directivas pertinentes de la UE.

En la gama de frecuencias de 5150 a 5350 Mhz, este televisor solo puede utilizarse en interiores en los siguientes países:

Alemania, Austria, Bélgica, Bulgaria, Chipre, Croacia, Dinamarca, Eslovaquia, Eslovenia, España, Estonia, Finlandia, Francia, Grecia, Hungría, Irlanda, Italia, Letonia, Lituania, Luxemburgo, Malta, Países Bajos, Polonia, Portugal, Reino Unido, República Checa, Rumanía y Suecia.

Aquí encontrará la declaración de conformidad completa en la selección de productos:

www.loewe.tv/compliance

Impresión.

Loewe Technology GmbH
Industriestraße 11
96317 Kronach, Alemania
www.loewe.tv

Tribunal de registro: Fráncfort del Meno, HRB 117013
Representado por: Aslan Khabliev

La información contenida en este documento puede estar sujeta a cambios sin previo aviso. Reservados todos los derechos, incluidos los de traducción, modificaciones técnicas y errores.

Tudo o que precisa.

Conteúdo da embalagem.

Confirme que a embalagem contém todos os elementos, assim como a caixa de boas-vindas da Loewe. Se faltar algum elemento, contacte o vendedor do produto ou o centro de apoio ao cliente da Loewe.

Conteúdos:

- Guia de início rápido da Loewe
 - Manual do utilizador (este documento)
 - Loewe stellar
 - Suporte de parede*
 - Base**
 - Cabo de alimentação
-
- Caixa de boas-vindas da Loewe
 - Loewe remote alu
 - Pilhas do tipo AAA
 - Tabela de dados técnicos Loewe stellar
 - Instruções de segurança do OLED Loewe
 - Instruções de montagem para a configuração escolhida
 - Kit de instalação para a configuração escolhida

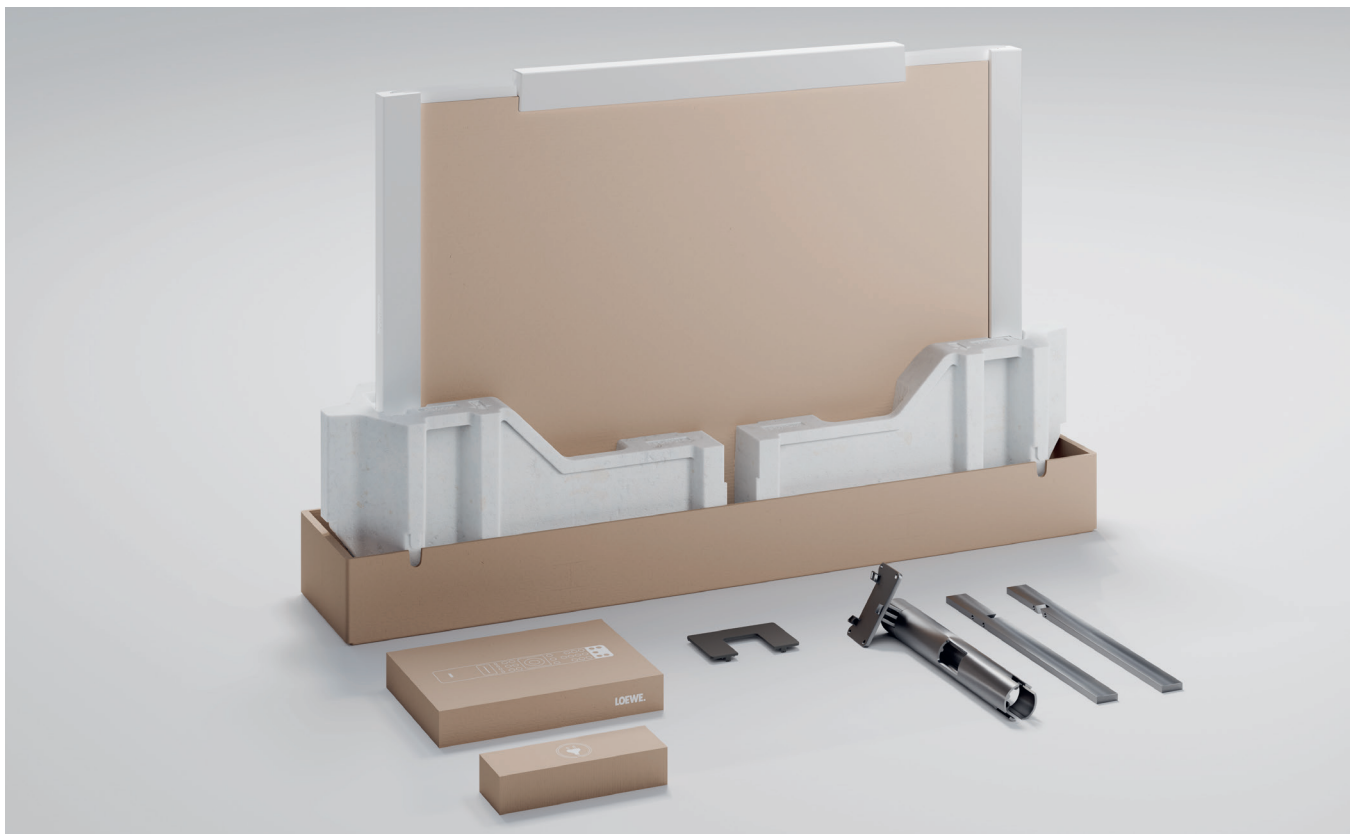

* Suporte de parede incluído nos modelos acima de 77 polegadas.

** Base incluída nos modelos abaixo de 65 polegadas.

 Imagem meramente ilustrativa. Os conteúdos da embalagem real podem variar consoante o modelo.

Loewe stellar Produzido na Alemanha

Bem-vindo(a)

Obrigado por ter escolhido a Loewe stellar. Alegremo-nos por tê-lo(a) como cliente. Design, inovação e tecnologia de ponta - escolheu um equipamento que reúne todas estas qualidades num produto sublime. Este modelo de TV OLED produzido pela Loewe cativa os seus espectadores através da tecnologia de monitor mais avançada, equipamentos de alto desempenho e uma nova linguagem de design.

A Loewe stellar é produzida na Alemanha.

Cada detalhe deste produto reflete a dedicação e a perícia que distingue a Loewe e os seus funcionários há mais de 100 anos. Desfrute do conceito único de iluminação da Loewe stellar e torne cada momento com esta linha de produto notável um momento mágico. A tecnologia dr+ de canal duplo da Loewe com um sintonizador triplo abre uma nova experiência de TV - desfrute da possibilidade oferecida pela função Multi View e de gravações múltiplas com uma qualidade irrepreensível.

Para os entusiastas de gaming, a Loewe stellar oferece uma plataforma de alto desempenho com compatibilidade total de HDMI 2.1 e Ultra HD @ 144 Hz VRR. A nossa gama completa de apps de streaming e serviços de VOD, suportada pelo ultra avançado sistema operativo VIDAA OS, assegura entretenimento para todos.

Leia atentamente estas instruções. Para garantir que usufrui plenamente do seu produto Loewe por um período duradouro, consulte as instruções de segurança anexadas em separado. Se tiver alguma questão ou se precisar de ajuda, a assistência ao cliente Loewe está sempre à sua disposição.



Este manual do utilizador contém informação essencial sobre a instalação do seu televisor Loewe. Depois de ligar o televisor pela primeira vez, será acompanhado por um assistente de instalação intuitivo durante o processo de configuração.



www.loewe.tv

Índice.

Conteúdo da embalagem.	172
Bem-vindo(a)	173
Símbolos e placa de tipo.	174
Vista geral - TV.	175
Primeiros passos - instalação da TV.	178
Vista geral - Telecomando	180
Primeiros passos - Telecomando	181
Programar o telecomando.	182
Primeiros passos - Configuração inicial	184
Página inicial	188
Guia de programação	189
Edição de canais.	190
Acessibilidade.	192
Gravações múltiplas	194
Loewe magic.light	196
Loewe magic.motion	197
Apps e informação técnica	198
Declaração	199
Edição	199

Símbolos e os seus significados.

Símbolos e placa de tipo.

Este manual do utilizador apresenta diversos símbolos, cujos significados são explicados nesta página. Leia atentamente esta seção e retenha os seus significados.

A chapa de tipo contém informação importante sobre o equipamento:

- Nome do equipamento
- Tipo de equipamento
- Número do artigo
- Número de série



Advertências que alertam sobre aspetos que podem constituir um perigo de vida ou para a saúde. Respeite todas as advertências.



Avisos ambientais que contêm informação sobre as ações ambientais corretas e a eliminação de uma forma ecologicamente responsável. Respeite toda a informação ambiental.



Sugestões e conselhos genéricos sobre o equipamento ou uma aplicação do equipamento.



Avisos sobre sistemas elétricos/eletrónicos que alertam sobre perigos que, se ignorados, podem danificar o equipamento ou constituir um perigo de vida ou para a saúde.



Advertências que alertam sobre o risco de quebra que pode danificar o equipamento ou causar lesões físicas. Respeite todas as advertências sobre o risco de quebra.

Posição da placa de tipo

O rótulo com o número do modelo e a tensão de funcionamento encontra-se na traseira do televisor.

Exemplo de placa de tipo:



stellar 65

Ultra HD / OLED / CI+ / DR+

Art.No. 63470 B 10 Ser.No. 00001 / 3463

CH-TYP SL950

220-240V~ 50/60Hz 450 W



LOEWE.

Loewe Technology GmbH
Industriestraße 11
D-96317 Kronach

Manufactured
in Germany

Frente.

Vista geral - TV.

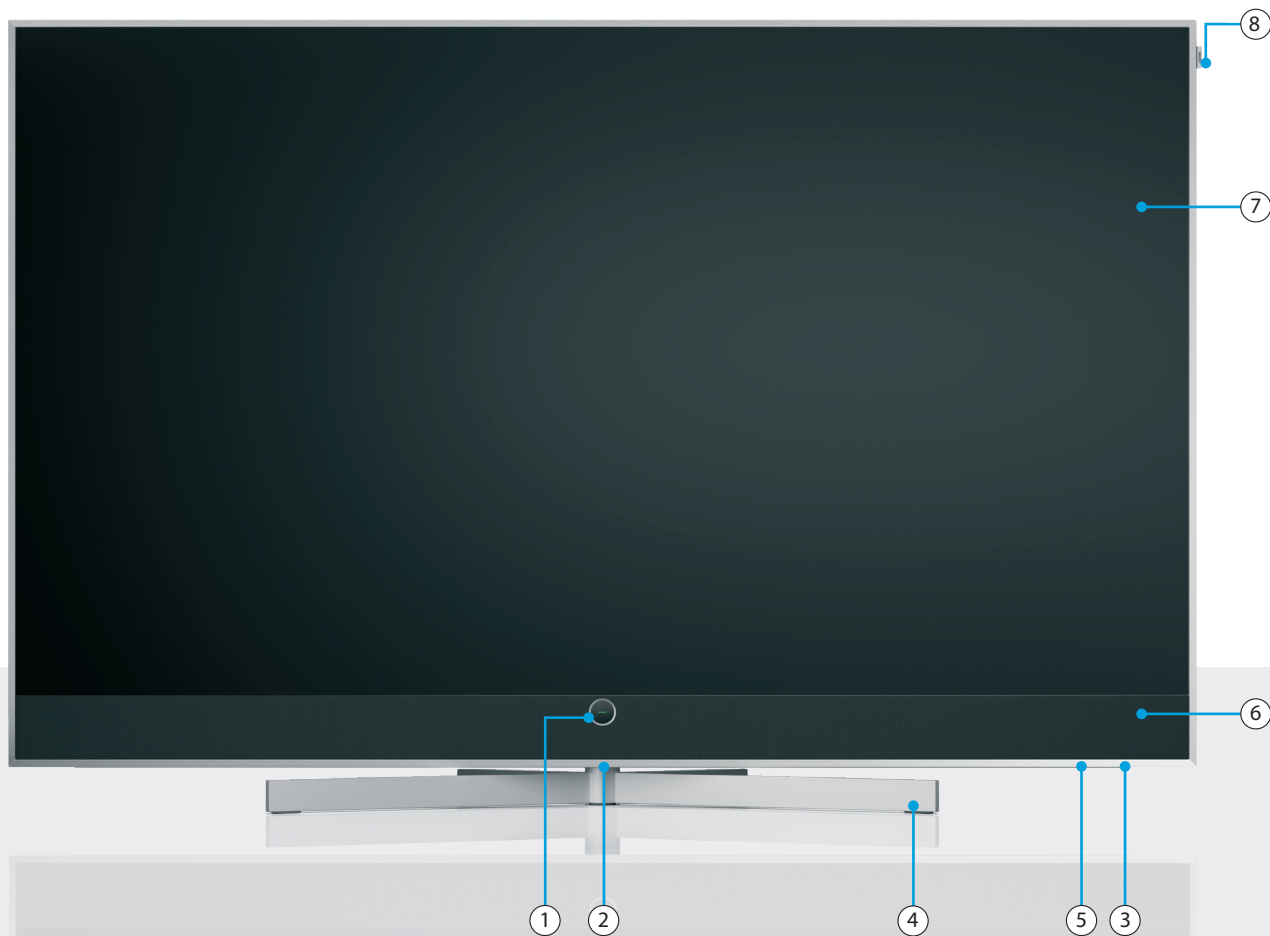

① Anel de insígnia Loewe

LED de estado da TV

- Standby (espera)
- TV ligada
- TV em espera: Atualização OLED
- Gravação ativada
- Timeshift ativado

② Interruptor de alimentação (para modelos de 77 polegadas e maiores)

③ Interruptor de alimentação (para modelos de 65 polegadas e mais pequenos)

④ Base de mesa Loewe stellar *

⑤ Loewe magic.light

⑥ Barra de som

⑦ Ecrã OLED

⑧ Insígnia Loewe

* Base incluída nos modelos abaixo de 65 polegadas.

Traseira.

stellar 65 | stellar 55 | stellar 48 | stellar 42

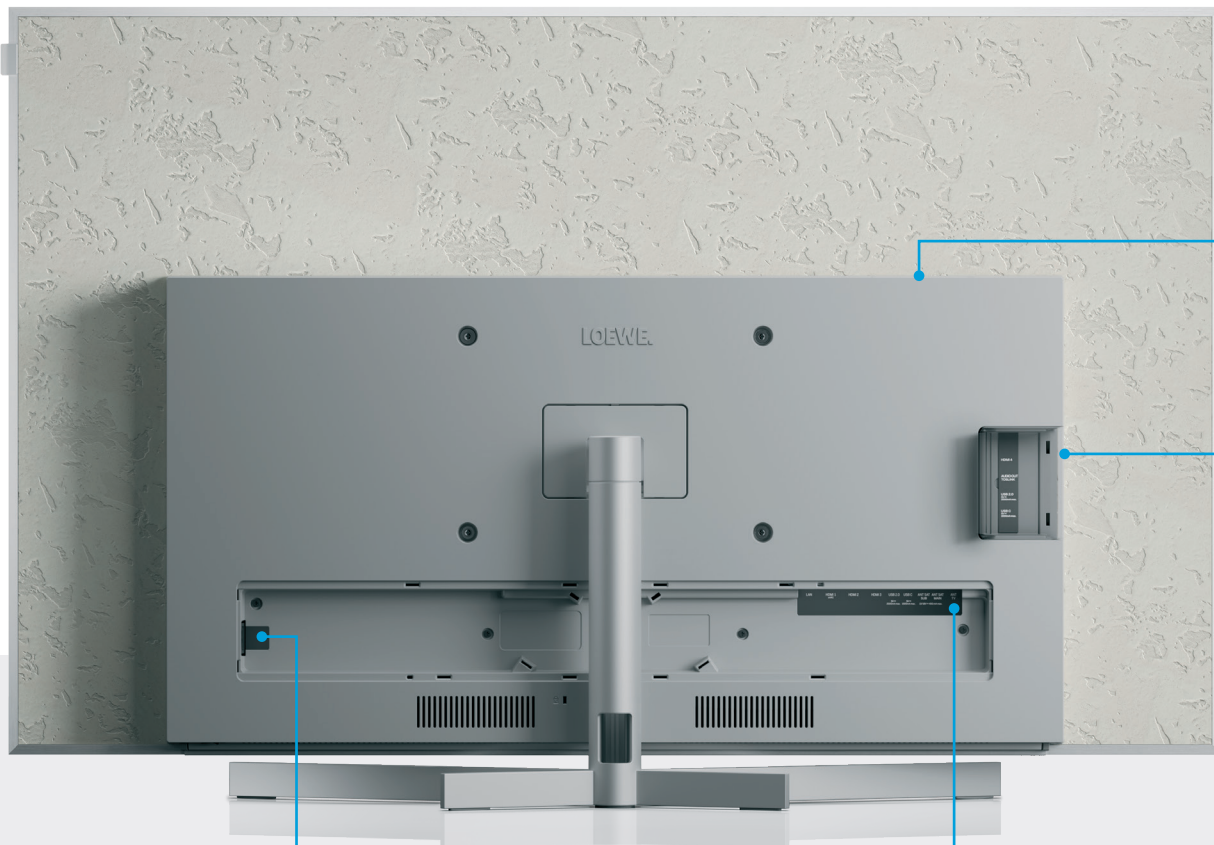

①	Entrada AC	Ligação elétrica - 220-240 V - 50/60 Hz
②	ANT SAT SUB	Ficha de satélite - DVB-S/S2 HD 13/18 V, 400 mA
③	ANT SAT PRINCIPAL	Receção de satélite DVB-S/S2 HD 13/18 V, 400 mA
④	ANT TV	Antena terrestre/TV DVB-C/T/T2 HD
⑤	LAN	Ligação de rede RJ-45
⑥	USB A	USB 2.0 - 5V $\overline{=}$, máx. 2000 mA
⑦	USB C	USB 3.1 - 5V $\overline{=}$, máx. 1000 mA
⑧	HDMI 4	Entrada HDMI 2.1
⑨	HDMI 3	HDMI 2.1 com Saída áudio eARC
⑩	HDMI 2	Entrada HDMI 2.0
⑪	Porta CI*	Interface comum CI+ V1.4
⑫	USB C	USB 3.1 - 5V $\overline{=}$, máx. 1000 mA
⑬	USB A	USB 2.0 - 5V $\overline{=}$, máx. 1000 mA
⑭	Saída áudio	Ficha áudio 3,5 mm/TOSLINK
⑮	HDMI 1	Entrada HDMI 2.0

* A ranhura deve ser fechada novamente após a inserção do módulo CAM.

Traseira.

stellar 97 | stellar 83 | stellar 77

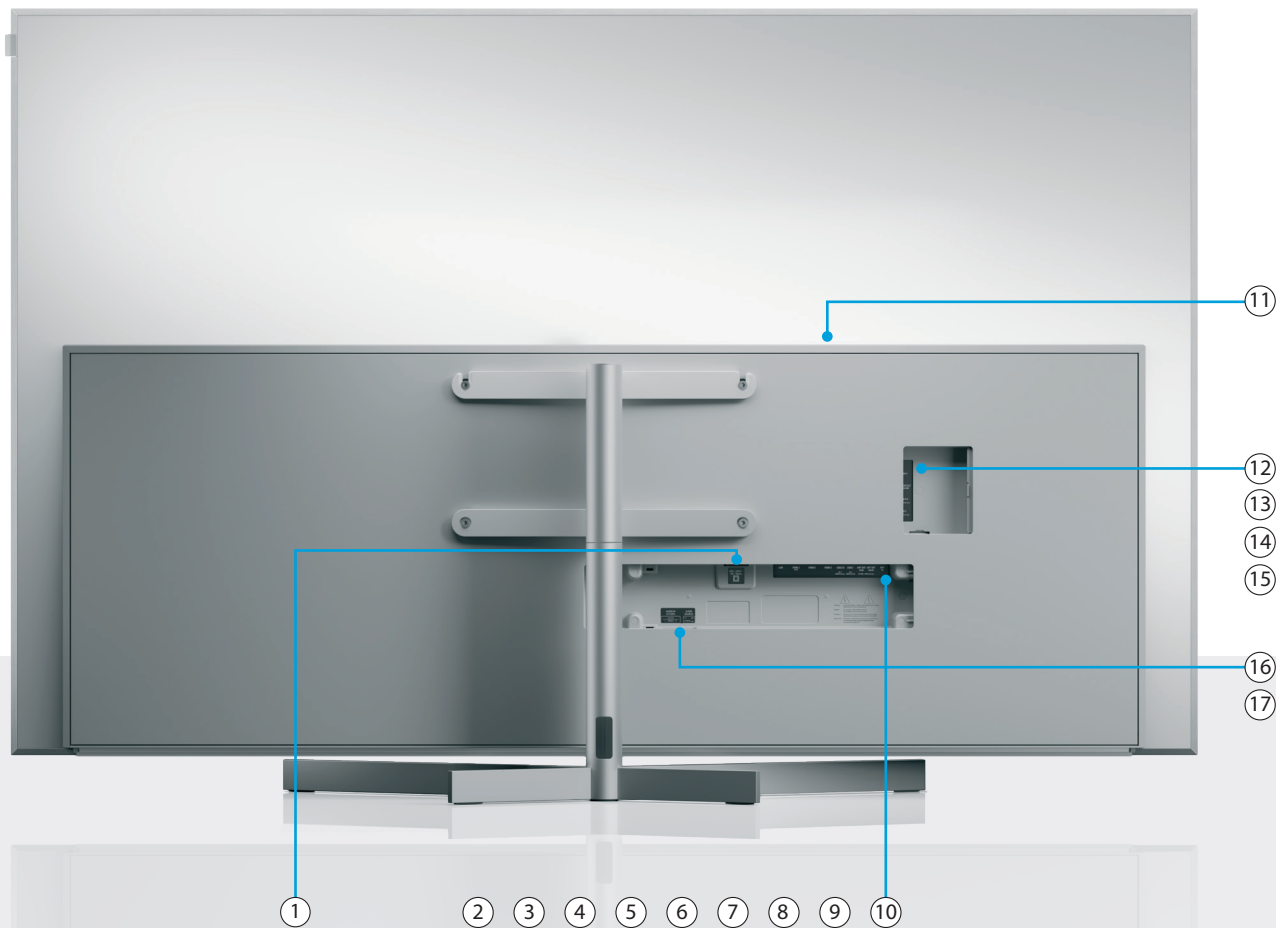

①	Entrada AC	Ligação elétrica - 220-240 V - 50/60 Hz
②	ANT SAT SUB	Ficha de satélite - DVB-S/S2 HD 13/18 V, 400 mA
③	ANT SAT PRINCIPAL	Receção de satélite DVB-S/S2 HD 13/18 V, 400 mA
④	ANT TV	Antena terrestre/TV DVB-C/T/T2 HD
⑤	LAN	Ligação de rede RJ-45
⑥	USB A	USB 2.0 - 5V $\overline{=}$, máx. 2000 mA
⑦	USB C	USB 3.1 - 5V $\overline{=}$, máx. 1000 mA
⑧	HDMI 4	Entrada HDMI 2.1
⑨	HDMI 3	HDMI 2.1 com Saída áudio eARC
⑩	HDMI 2	Entrada HDMI 2.0
⑪	Porta CI*	Interface comum CI+ V1.4
⑫	USB C	USB 3.1 - 5V $\overline{=}$, máx. 1000 mA
⑬	USB A	USB 2.0 - 5V $\overline{=}$, máx. 1000 mA
⑭	Saída áudio	Ficha áudio 3,5 mm/TOSLINK
⑮	HDMI 1	Entrada HDMI 2.0
⑯	ENTRADA ÁUDIO EXTERNO	Entradas duplas RCA para ligação do canal PRE OUT CENTER do recetor AV.
⑰	FONTE DE ÁUDIO	Comutador do modo de altifalantes TV para escolher entre o funcionamento normal com altifalantes TV e o modo de canal CENTRAL.

*A ranhura deve ser fechada novamente após a inserção do módulo CAM.

i As imagens do televisor são meramente ilustrativas. O modelo do televisor real pode diferir no seu aspeto.

Desembalar e ligação.

Primeiros passos - instalação da TV.

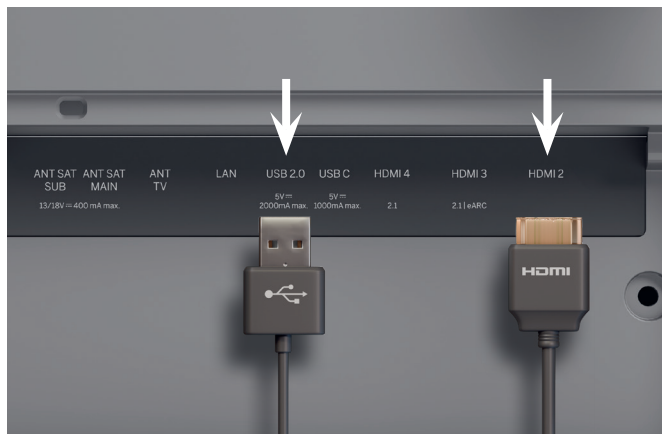

1. Ligar dispositivos adicionais

Podem ser ligados dispositivos adicionais, como consolas de jogos ou dispositivos de armazenamento, através de HDMI e USB.

 Antes de ligar qualquer dispositivo, desligue-o da tomada elétrica.

 A posição do interruptor de rede pode ser consultada na página 175.



2. Ligar os cabos de antena

Comece por ligar o cabo da antena ou do satélite. Na traseira do televisor, irá encontrar as entradas devidamente rotuladas. Para descobrir as entradas, levante cuidadosamente as tampas. Estas são de fácil remoção. Não são necessárias ferramentas.

 Comece por ligar os cabos ao televisor e, depois, o sistema de satélite ou a ligação por cabo. Utilize a guia do cabo no televisor e no suporte fornecido.

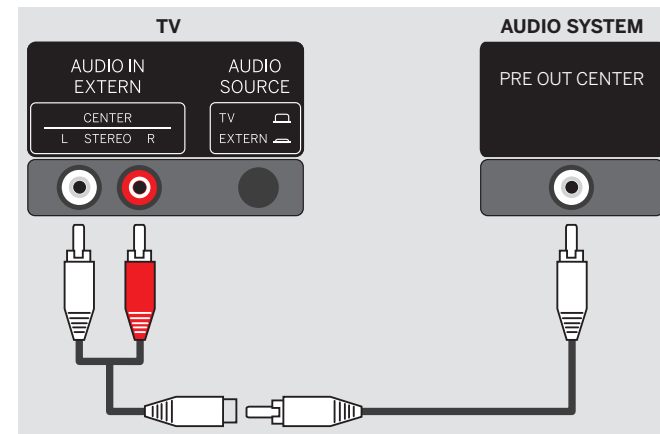

3. Utilizar os altifalantes TV num sistema home cinema.

Será necessário um divisor RCA (não incluído). Ligue os terminais macho do divisor às tomadas AUDIO IN EXTERN na TV.

Utilize um único cabo RCA para ligar o divisor à saída PRE OUT CENTER no seu recetor AV.

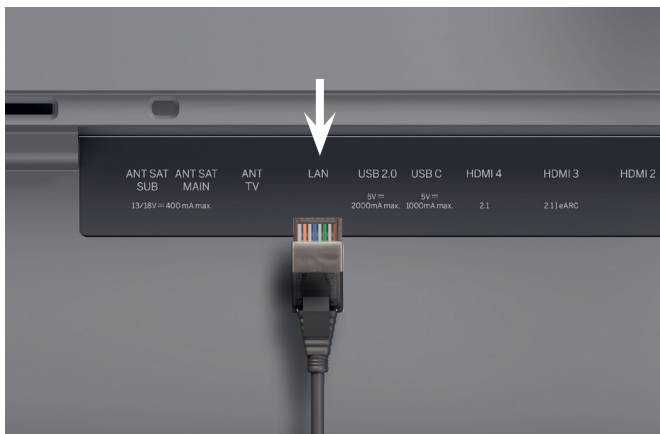

Prima o botão AUDIO SOURCE (fonte de áudio) na traseira da TV para comutar o funcionamento de altifalantes TV para o modo mono do canal CENTRAL.

 Nunca ligue as saídas de áudio passivas do recetor TV ao televisor, pois fazê-lo pode causar danos irreversíveis.



4. Ligação de rede por cabo LAN.

Pode ligar o seu televisor a uma rede por cabo LAN. A ligação a uma rede por Wi-Fi é explicada na secção "Primeiros passos - configuração inicial" abaixo.

-  Para ligar através da rede LAN, utilize um cabo RJ45 (10/100 Mbit/s).
-  Recomenda-se a utilização de um cabo Cat6 ou Cat7 sem blindagem.

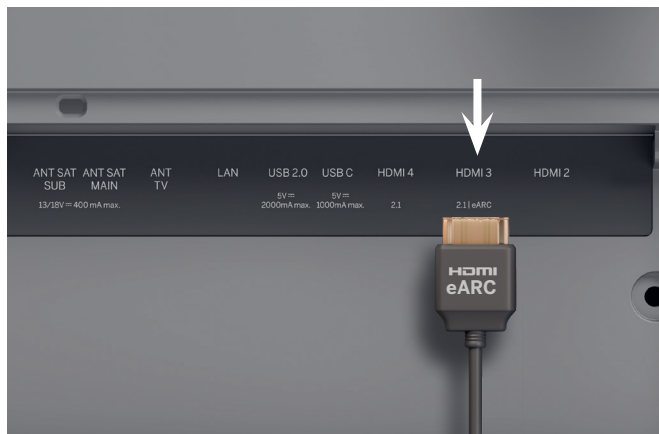

5. Áudio por HDMI eARC.

Pode ligar o seu televisor a um sistema de som ou uma barra de som Loewe klang bar através de um cabo HDMI. Para tal, utilize a porta HDMI 3, a qual suporta HDMI 2.1 com saída de áudio eARC.

-  Utilize um cabo HDMI de "ultra-alta-velocidade", com conector do tipo A (não incluído), para obter o melhor desempenho de resolução de vídeo e eARC.

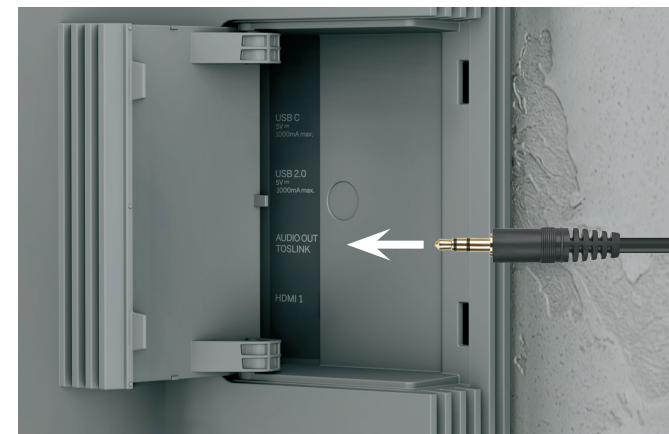

6. Áudio: Mini-TOSLINK/analógico.

Pode ligar um sistema de áudio através da ligação TOSLINK ao televisor. O tipo de ligação depende do seu sistema de áudio. Ligue o sistema de áudio à saída "AUDIO OUT TOSLINK" no televisor.

Digital: Utilize um cabo ótico mini-TOSLINK para TOSLINK.

Analógico: Utilize um cabo adaptador ficha jack para RCA estéreo para ligar o sistema de áudio ao televisor.

Dois por um

Vista geral - Telecomando

Telecomando Loewe remote alu



	Silenciar	Pressão breve: Silencia ou reativa o som. Pressão longa: Definições das legendas.
	Ligar/desligar	Liga ou desliga o televisor.
	Modo da TV	Mudar entrada para TV em direto.
	Microfone	Prima para ativar o comando por voz.
	Tecla de dispositivos	Este botão permite-lhe controlar outros dispositivos com o telecomando Loewe.
	Programa	Permite selecionar os canais diretamente através das teclas numéricas.
	Guia	Pressão breve: Abre o guia de programação. Pressão longa: Abre a lista de gravações.
	Teletexto	Abre ou fecha o teletexto.
	Entrada	Abre a lista de dispositivos.
	Reproduzir/pausa	Pressão breve: Reproduz/coloca em pausa a multimédia ou o Timeshift. Pressão longa: Ilumina as teclas de comando de multimédia.
	Definições	Pressão breve: Abre as definições. Pressão longa: Emparelha o telecomando com a TV por Bluetooth.
	Sair	Permite sair de um menu aberto ou de uma aplicação.
	Retroceder	Permite retroceder num menu. Enquanto assiste à TV, muda para o canal visualizado anteriormente.
	Página inicial	Abre a página inicial.
	Volume	Aumenta/diminui o volume.

	Setas	Permite mudar o elemento selecionado ou um valor dentro de um menu. Prima para a esquerda/direita/cima/baixo para navegar entre os elementos. TV em direto: Prima para a esquerda ou para a direita para apresentar a informação do programa.
	Selecionar	Seleciona/inicia o elemento selecionado. TV em direto: Mostrar lista de canais.
	Canal	Canal seguinte/anterior.
	Função	Teclas de função conforme o menu.
	Apps	Teclas de atalho para iniciar apps e serviços de video clube.

Quando os botões de multimédia estão acesos:

	Rebobinar	Retrocede.
	Avançar	Avança.
	Gravação	Abre o menu de gravações.
	Parar	Para/termina o timeshift ou a gravação.
	Reproduzir/pausa	Reproduz/coloca em pausa a multimédia ou o Timeshift.



Preparação.

Primeiros passos - Telecomando

Retirar a película das pilhas

O telecomando é fornecido com pilhas.

Para utilizá-las, retire a película de plástico como ilustrado.

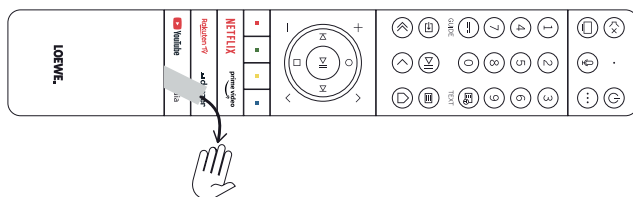

Instalar ou substituir as pilhas

Carregue na tampa do compartimento das pilhas e faça-a deslizar para abrir.

Utilize apenas pilhas alcalinas LR 03 (AAA). Não utilize pilhas de diferentes tipos nem misture pilhas velhas com novas.

Assegure-se de que as pilhas ficam fora do alcance de crianças. As pilhas instaladas não devem ser expostas a calor excessivo, como luz solar, fogo ou semelhantes!

Nota: A posição das pilhas é indicada no compartimento das pilhas (em sentidos opostos). Preste atenção à polaridade correta + e - quando instalar as pilhas. Observe a ilustração na base do compartimento das pilhas para assegurar a polaridade correta.

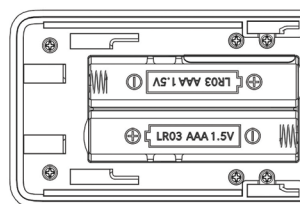

Elimine as pilhas usadas de forma ecológica (consulte o capítulo sobre informação ambiental/legal).

Depois de instalar as pilhas, volte a inserir a tampa do compartimento das pilhas.

Emparelhar o telecomando / Bluetooth

Pode emparelhar o telecomando com o seu televisor por Bluetooth.

No modo de Bluetooth, não precisa de apontar o telecomando diretamente para o televisor como no modo convencional de infravermelhos. Para maior comodidade no comando do televisor, recomendamos emparelhar por Bluetooth.

Para emparelhar o telecomando com o seu televisor por Bluetooth, mantenha premido o botão durante três segundos. Veja o mostrador no ecrã para ver se emparelhou com sucesso.

Para cancelar o emparelhamento, entre no menu e seleccione: Todas as definições -> Conexão -> Bluetooth -> Dispositivo Bluetooth. Aí, seleccione Comando da Smart TV e depois a opção Desemparelhar.

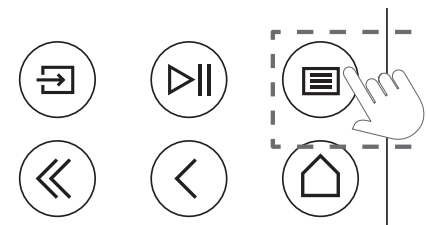

Controlar outros dispositivos.





Programar o telecomando.

Programar o telecomando para controlar uma box

Poderá programar o seu telecomando para controlar uma box compatível. Para tal, basta que insira um código numérico de três dígitos.

Pode encontrar a lista de todos os dispositivos disponíveis e dos respetivos códigos no manual do utilizador online.

Observe as seguintes instruções:

- Comece por ativar o modo de dispositivo premindo no botão  (Dispositivo) durante três segundos.
- Depois, mantenha premido o botão  (Dispositivo) e o botão  para entrar no modo de box ou de aprendizagem. O LED irá cintilar duas vezes para confirmar a execução.
- No modo de box, execute os seguintes passos:
 1. Para programar, mantenha premido o botão  (Dispositivo) e **OK** durante cinco segundos.
 2. O LED de áudio cintila duas vezes.
 3. Agora, introduza o código.

4. O LED de áudio cintila uma vez para confirmar.
5. Prima o botão  (Ligar/desligar) para testar o funcionamento.
6. Se a box responder, prima o botão **OK** para concluir o procedimento e o LED irá cintilar duas vezes para confirmar. Caso contrário, repita o procedimento a partir do passo 3.

Se o código introduzido estiver incorreto, o LED irá cintilar por dois segundos para indicar o erro. O modo atual permanece ativo.

Após introduzir o código, se não premir em qualquer botão durante dez segundos, o procedimento será cancelado automaticamente. O LED de áudio acende-se durante dois segundos indicando o cancelamento.

Pesquisa automática

Também pode pesquisar o dispositivo pretendido na lista. Para tal, observe as seguintes instruções:

1. Mantenha premido o botão  (Dispositivo) e **OK** durante cinco segundos.
2. O LED irá acender-se duas vezes para confirmar.
3. Navegue para cima ou para baixo com as teclas de seta para selecionar um dispositivo na lista.

4. Depois de selecionar, o LED irá acender-se durante um segundo.
5. Prima o botão  (Ligar/desligar) para testar o funcionamento.
6. Se a STB, prima o botão **OK** para sair deste modo e o LED irá cintilar duas vezes para confirmar a operação.

Também aqui, se não houver qualquer interação durante 10 segundos, o procedimento será cancelado. O LED irá acender-se durante dois segundos indicando o cancelamento.

Programar o telecomando

Com a exceção do botão de dispositivos, todos os outros podem ser programados para o controlo de dispositivos que não estão incluídos na base de dados incorporada. A função do botão escolhido será então parcial ou completamente substituída por uma codificação nova.

Para o fazer, o telecomando Loewe deve ser posicionado com o telecomando a substituir, de forma a que as janelas de infravermelhos fiquem alinhadas entre si a uma distância de 1 a 5 cm.



O processo de aprendizagem é iniciado no modo de aprendizagem/box.

- Comece por ativar o modo de dispositivo premindo o botão (Dispositivo) durante três segundos.
- Depois, mantenha premido o botão (Dispositivo) e o botão 7 para entrar no modo de box ou de aprendizagem. O LED irá cintilar duas vezes para confirmar a execução.

- No modo de box, execute os seguintes passos:

1. Mantenha premido o botão (Dispositivo) e o botão vermelho durante cinco segundos.
2. O LED acende-se duas vezes, indicando a confirmação, e permanece aceso quando a função de aprendizagem está ativada.
3. No telecomando Loewe, prima o botão a programar. O LED cintila uma vez.
4. Depois, prima o botão pretendido no telecomando original.
5. O LED cintila duas vezes para confirmar e permanece aceso. Se ocorrer um erro na aprendizagem, o LED cintila dez vezes e permanece aceso.
6. Se for necessário, repita o procedimento ou continue a programar mais botões seguindo o passo 3.
7. Para terminar, prima o botão (Dispositivo) ou aguarde dez segundos sem premir qualquer botão.

Fácil e rápido

Primeiros passos - Configuração inicial



Começar a configuração inicial

O equipamento Loewe stellar dispõe de um guia para a configuração inicial. Siga as instruções indicadas.

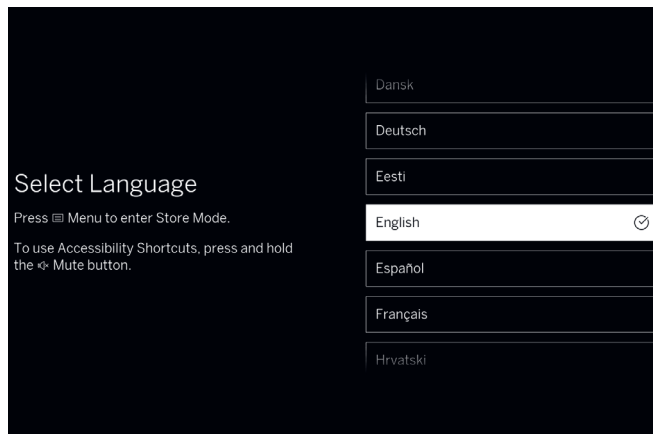

Selecionar o seu idioma para os menus.

Comece por escolher o idioma para os menus. Mude o idioma com as teclas de seta . Confirme com a tecla .

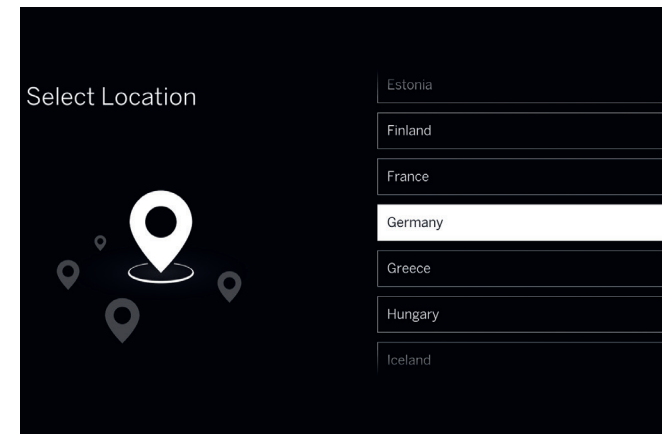

Selecionar o seu país

Depois, escolha o seu país ou região através das teclas de setas . Confirme com a tecla .

Centro de Apoio ao Cliente da Loewe
www.loewe.tv



Tenha atenção às instruções de segurança e às especificações técnicas deste televisor.



O aspeto da interface do utilizador pode mudar depois de uma atualização de software.



Os serviços disponíveis podem variar de acordo com a região escolhida.

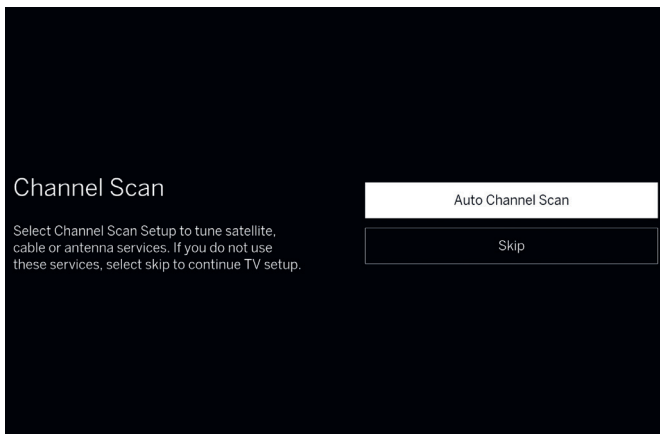

Pesquisa de canais.

Se tiver ligado uma fonte de sinal a qualquer um dos sintonizadores de TV, pode agora sintonizar os canais. Se preferir não sintonizar os canais neste momento, pode saltar este passo.

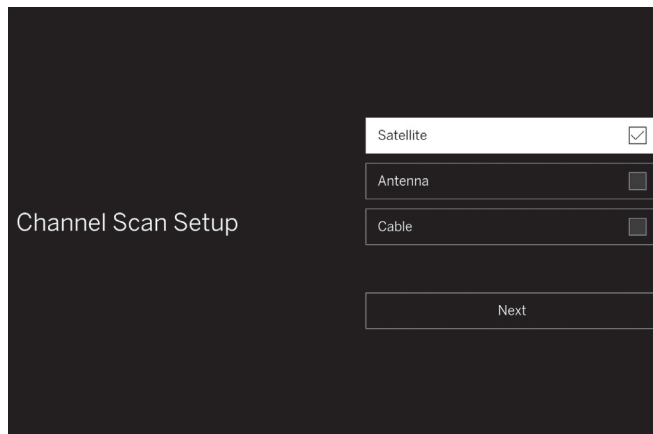

Configuração da pesquisa de canais.

Se optar por sintonizar os canais, selecione todas as fontes de sinal que pretende sintonizar neste menu. Pode selecionar uma ou mais fontes ligadas aos seus sintonizadores e, depois, irá receber instruções ao longo do processo de configuração para cada fonte.

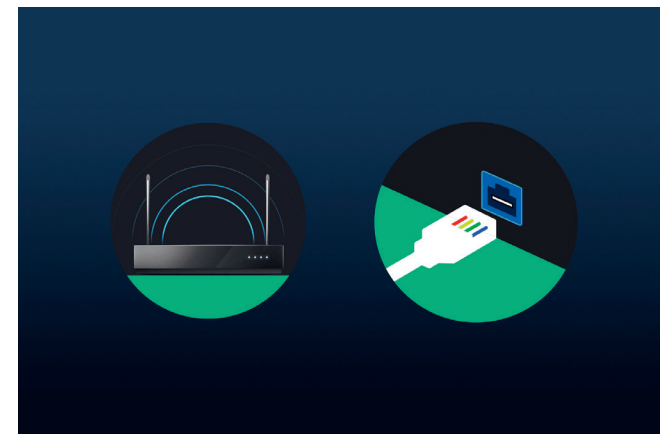

Selecionar uma rede

Para poder usufruir da sua smart TV no seu potencial máximo, é necessária uma ligação à Internet. Pode ligar o seu televisor Loewe a uma rede através de WLAN (sem fios) ou LAN (por cabo).

WLAN Consulte o passo seguinte. Tenha os dados de autenticação da WLAN à mão.



LAN Assegure-se de que o seu cabo de rede está ligado ao televisor e ao router.

Já está quase.

Primeiros passos - Configuração inicial



Ligação por WLAN

Quando utilizar a ligação por WLAN, ser-lhe-á pedido que introduza a sua palavra-passe. Utilize as teclas de setas , para navegar pelos números e letras, e a tecla  para os seleccionar. Confirme com a tecla .

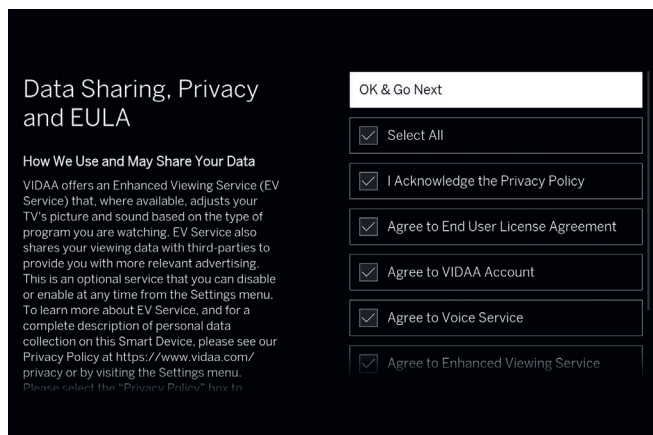

Termos e condições e política de privacidade

Para usufruir de todas as funcionalidades do seu equipamento, deve aceitar os termos e condições, bem como a política de privacidade. Para fazê-lo, prima a tecla de seleção  e marque "Selecionar todos", depois, seleccione "OK ir para o seguinte".



Se não aceitar os termos e condições e a política de privacidade, alguns serviços poderão não estar disponíveis.

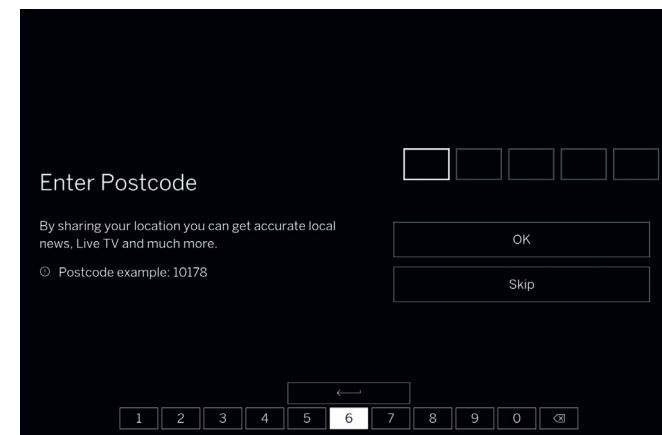

Código postal.

Introduza o código postal da sua localização. Isto ajuda a fornecer notícias locais e serviços de televisão mais exactos.

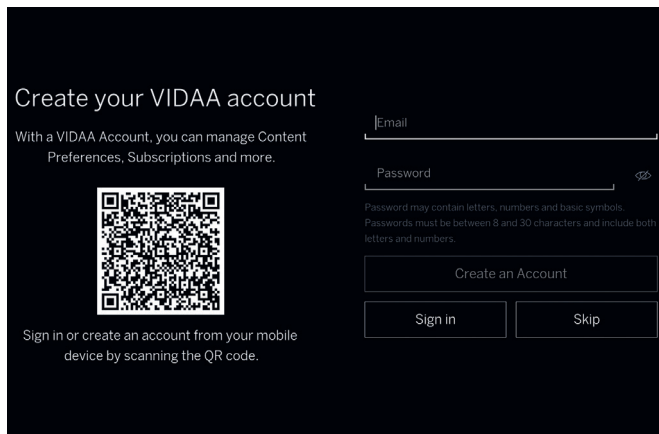

Criar uma conta de utilizador

Passo opcional: Inicie sessão na sua conta VIDAA ou crie uma conta nova. Ao utilizar uma conta VIDAA, poderá usufruir das melhores funcionalidades para a sua smart TV e mantê-la sempre atualizada.

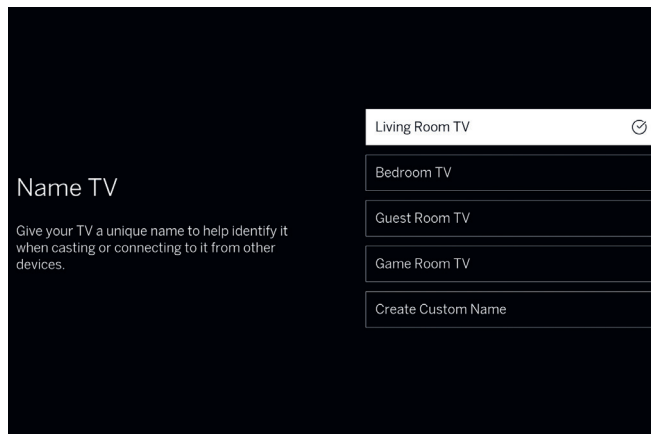

Atribuir um nome à sua TV.

Selecione um dos nomes predefinidos para a TV ou crie um nome à sua escolha. Este nome irá identificar a sua TV nas apps de emissão.

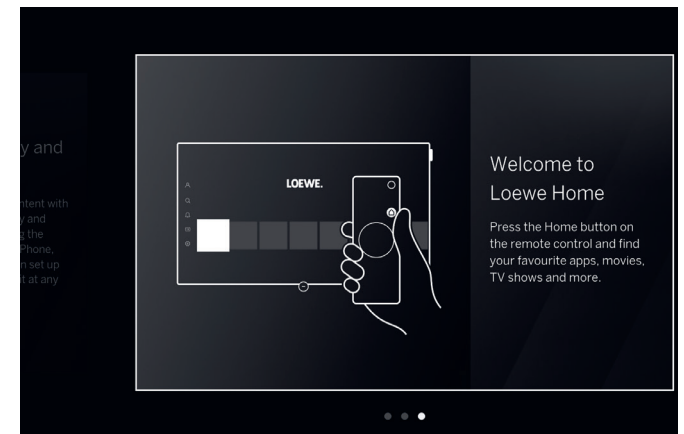

Parabéns!

Concluiu a configuração da sua TV. No ecrã, pode ver informação promocional. Continue a carregar na seta para a direita até a configuração chegar ao ecrã inicial ou aos resultados da pesquisa de canais.

Página inicial

A página inicial é o ponto de partida da sua TV. A partir deste ecrã, pode pesquisar conteúdos, gerir o seu perfil da conta VIDAA ou aceder às definições do sistema.

 Prima a tecla da página inicial no seu comando para regressar rapidamente a esta página.

Estão disponíveis as seguintes opções:

 Conta: Acesso ao perfil de utilizador.

 Pesquisa: Pesquisar conteúdos e apps.

 Jogos: Abre o centro de jogos.

 Notificações: Apresenta uma lista das notificações.

 TV em direto. Muda a entrada para TV em direto.

 Definições: Abre o menu de configuração da TV.

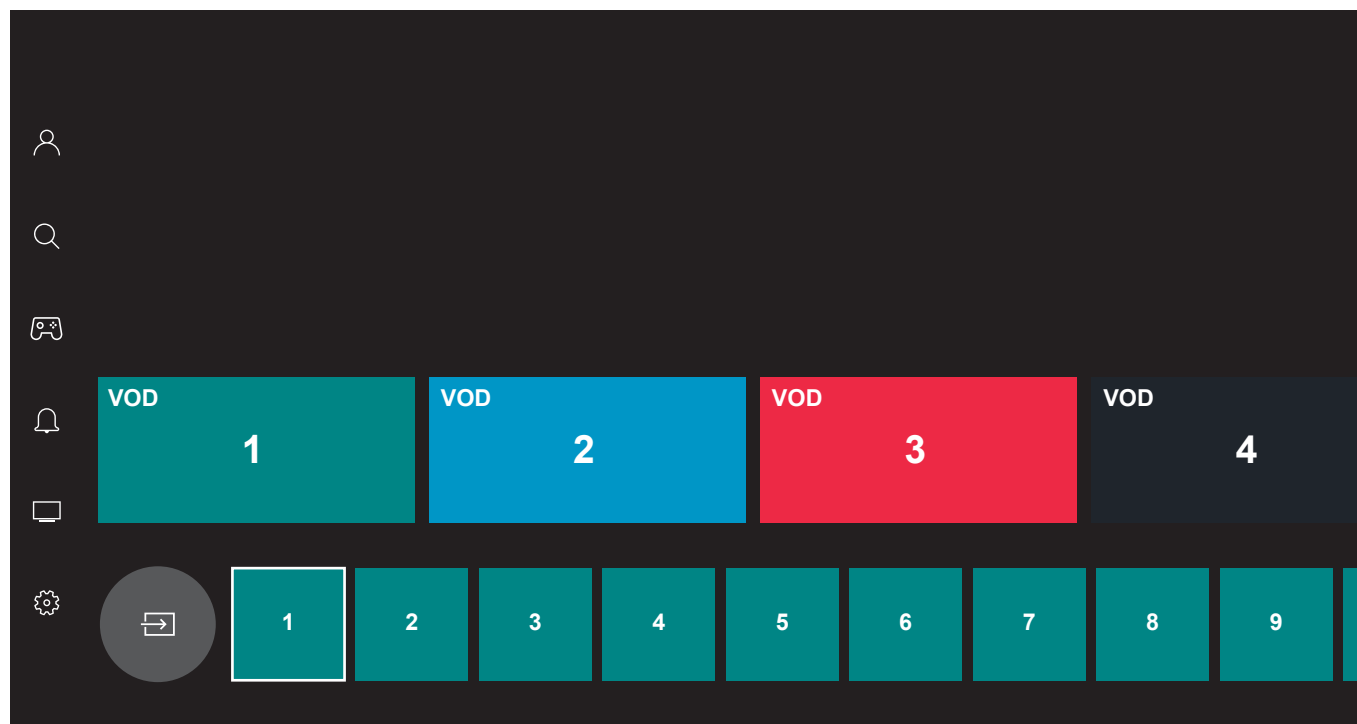

Utilize as teclas de seta  para navegar. O mosaico destacado é aquele que está selecionado.

Abra apps instaladas e conteúdos premindo a tecla de seleção . À esquerda, estão disponíveis mais definições: Conta, Pesquisar, Jogos, Notificação, TV em directo, Definições.

 Consoante o seu país ou a região, o visor e a informação podem variar.

Num relance

Guia de programação



O guia de programação fornece informação sobre os programas televisivos atuais e futuros. Também pode utilizá-lo para programar as gravações.

 Prima a tecla do guia no telecomando para abrir o guia de programação.

Utilizar o guia de programação

: Mudar para o programa selecionado, se este estiver a ser transmitido.

Premir e manter premido : Ver informações detalhadas sobre o programa selecionado.

: Definições de acessibilidade. O guia de TV mostrará apenas os programas que suportam as funcionalidades de acessibilidade selecionadas. Selecione as opções desejadas e saia do menu pressionando a tecla Voltar .

: Navegar pela lista de canais página a página.



Setas subir/descer: Navegar pela lista de canais.

Setas direita/esquerda: Navegar pelos programas.

Botão vermelho: Abre o ecrã de horários.

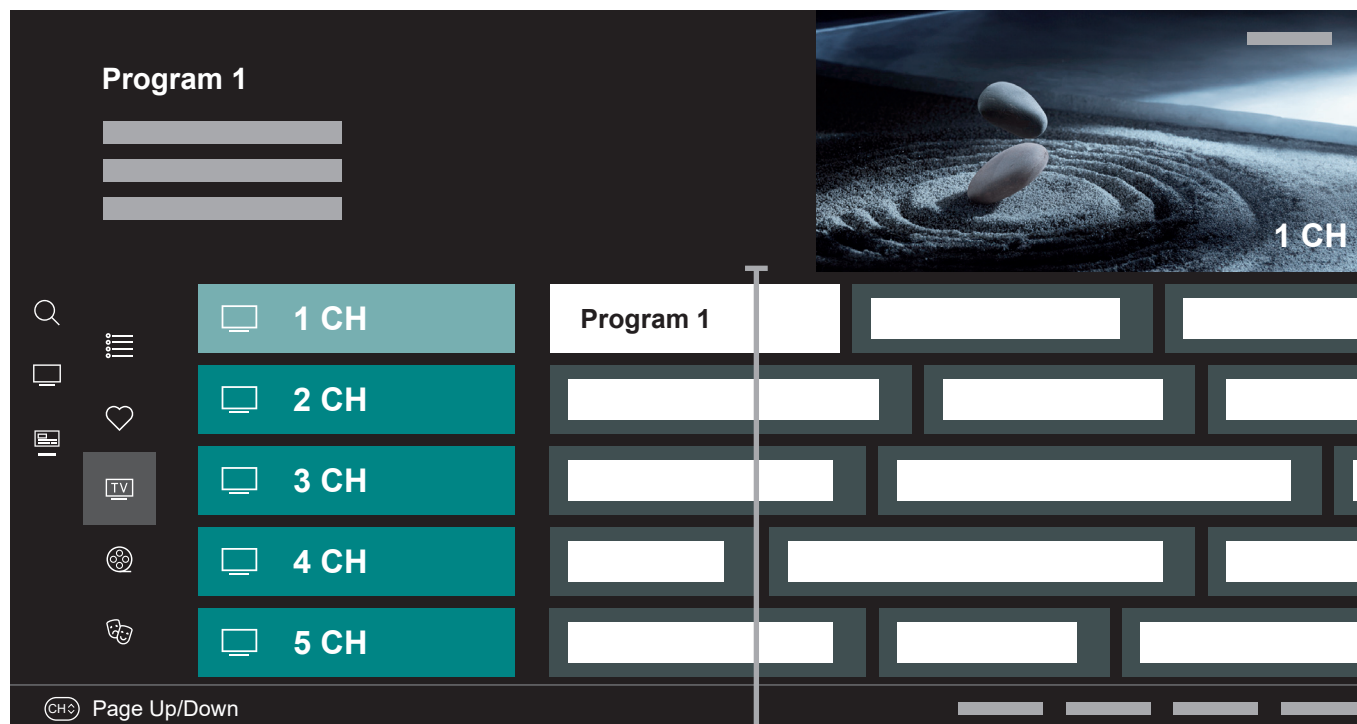
Botão verde: Apresenta um menu onde poderá atribuir cores a determinados conteúdos de transmissão (p. ex.



notícias, filmes, desporto). Utilize as teclas de seta e a tecla de seleção  para atribuir uma cor específica ao tipo de conteúdo. Saia deste menu premindo a tecla . Os programas que pertencem às categorias que selecionou passam a ser destacados por essa cor no guia de programação.

Botão amarelo: Ver a lista de programas do dia anterior.

Botão azul: Ver a lista de programas do dia seguinte.

 Consoante o seu país ou a região, o visor e a informação podem variar.

Edição de canais.

Selecionar uma lista de canais.

Se tiver sintonizado canais em vários sintonizadores de TV, terá várias listas de canais disponíveis. Para mudar entre listas de canais:

1. Enquanto está a ver TV, prima em **OK** para abrir a lista de canais ativa.
2. Prima a tecla de seta esquerda e selecione uma das listas de canais disponíveis: "Antena", "Cabo", "Satélite". A quantidade de listas de canais disponíveis depende das fontes de sinal disponíveis.
3. Confirme a seleção premindo na tecla de seleção **OK**.

Editar a lista de canais.

Para eliminar canais ou mover a sua posição dentro da lista de canais ou da lista de favoritos, siga as instruções abaixo:

1. Enquanto estiver a ver televisão, prima **OK** para abrir a lista de canais. Prima a tecla direcional esquerda, depois desça e selecione a opção "Edição de Canal".
2. No menu aberto, selecione a lista de canais ou a lista de favoritos que pretende editar.
3. Na lista de canais, selecione o canal que pretende editar.



Para mover o canal selecionado para uma nova posição:

Prima a tecla de seta esquerda. Utilize as teclas de seta subir/descer para mover o canal para a nova posição e confirme a posição desejada com a tecla **OK**.

Para eliminar o canal selecionado:

Prima a tecla de seta direita para eliminar o canal selecionado.



Edição em grupo

Marque os vários canais que pretende editar premindo a tecla de seleção **OK**. Depois de selecionar todos os canais que pretende editar, prima a tecla de seta direita para eliminar os canais selecionados ou a tecla de seta esquerda para agrupar e mover os canais selecionados para uma nova posição.



Lista de favoritos.

As listas de favoritos ajudam a organizar os seus canais favoritos. Pode criar até quatro listas diferentes.

Adicionar canais à lista de favoritos

1. Enquanto estiver a ver televisão, prima  para abrir a lista de canais. Prima a tecla direcional esquerda, depois desça e selecione a opção "Edição de Canal".
2. No menu aberto, selecione a lista de favoritos que pretende editar.
3. Selecione a opção "Adicionar canais".
4. Utilize a tecla  para selecionar todos os canais que pretende adicionar à sua lista de favoritos. Os canais selecionados serão apresentados com um coração e um visto no lado direito.



Abrir a lista de favoritos

1. Enquanto está a ver TV, prima em  para abrir a lista de canais ativa.
2. Prima a tecla de seta esquerda e mova o cursor para a lista de favoritos marcada com o símbolo de coração.
3. Mantenha premida a tecla  durante 2 segundos.
4. Selecione a lista de favoritos que pretende ver.

Nota: Se pretender manter ativa uma lista de favoritos ou uma lista de canais específica, deve apresentá-la no menu da lista de canais e mudar para qualquer canal presente nessa lista. Depois, pode usar os botões numéricos no telecomando para mudar para os canais presentes na lista de favoritos/lista de canais ativa.

Mudar o nome a uma lista de favoritos

Por predefinição, as listas de favoritos têm os nomes FAV1 até FAV4. Não obstante, poderá personalizar os nomes das suas listas de favoritos de acordo com as suas preferências pessoais. Para mudar o nome de uma lista de favoritos, siga os passos abaixo:

1. Enquanto está a ver TV, prima em  para abrir a lista de canais ativa.
2. Prima a tecla de seta esquerda e mova o cursor para a lista de favoritos marcada com o símbolo de coração.
3. Mantenha premida a tecla  durante 2 segundos.
4. Selecione a lista de favoritos à qual pretende mudar o nome.
5. Prima a tecla de seta esquerda.
6. Utilize o teclado no ecrã para introduzir o nome novo da sua lista de favoritos.

Para aqueles que sofrem de incapacidade visual ou auditiva.

Acessibilidade.

As definições de acessibilidade foram concebidas para tornar a experiência de visualização mais inclusiva e intuitiva para pessoas com incapacidade visual ou auditiva.

Para abrir o menu de definições de acessibilidade, prima a tecla de definições  e navegue até Todas as definições > Acessibilidade. Este menu contém vastas opções de acessibilidade.

Estão disponíveis as seguintes opções:

Definições de legendas – definições de legendas para as transmissões televisivas.

Legendas – ativa ou desativa as legendas. A opção “Legendas para deficientes auditivos” apresenta legendas que também incluem efeitos sonoros. Só disponível para transmissões que incorporam este serviço.

Legendas principais – define o idioma predefinido das legendas.

Legendas secundárias – define um segundo idioma para as legendas quando o idioma principal não está disponível.

Armazenamento de legendas do canal – ativa o armazenamento de definições de legendas para canais individuais.

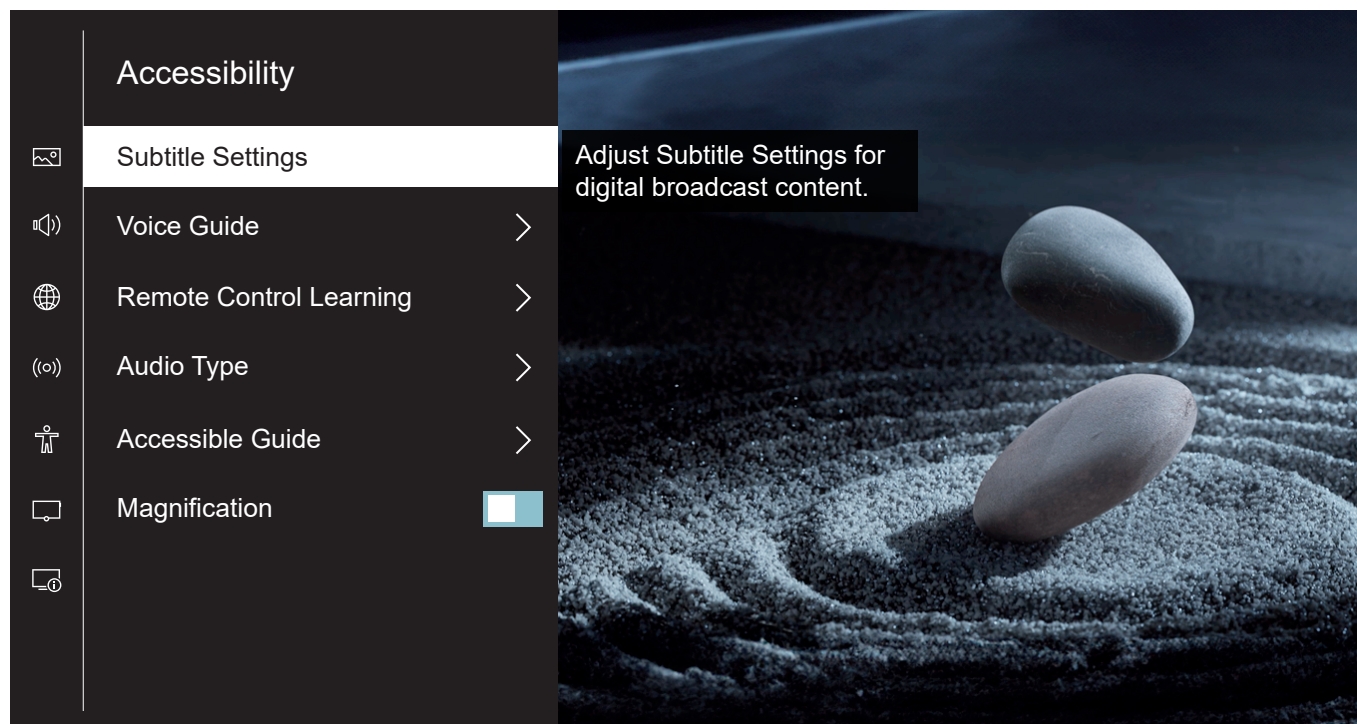

Guia por voz – permite ativar guias por voz que descrevem oralmente as opções dos menus para auxiliar pessoas com dificuldades visuais. Com a função Guia por voz ativada, o televisor fornece guias por voz para mudar de canal, ajustar o volume, informação sobre programas transmitidos ou futuros, outras funções do televisor e vários conteúdos da Internet e na função de pesquisa.

Aprendizagem de telecomando – Abre um ecrã dedicado para a aprendizagem do controlo remoto, concebido

para utilizadores com deficiências visuais. Pressione qualquer botão no controlo remoto para ouvir o seu nome em voz alta. Para sair deste menu, pressione a tecla Voltar  duas vezes em rápida sucessão.

Tipo de áudio – configura as definições de áudio para pessoas com dificuldades visuais.

Tipo de áudio – define o tipo de áudio para os canais de TV.

Normal – áudio convencional sem comentários de áudio.

Descrição áudio – permite ativar um guia de áudio que fornece uma descrição sonora de cenas de vídeo para pessoas com dificuldades visuais. Esta função só está disponível para transmissões que incorporam este serviço.

Legendas faladas – reproduz uma versão oral das legendas. Só disponível para transmissões que incorporam este serviço.

Formato de áudio – controlar como a envolvente sonora (surround) é reproduzida pelos altifalantes da TV.

Estéreo – reproduz apenas os canais de áudio direito e esquerdo. Os canais central e surround serão ignorados.

Multicanal – reproduz os canais de áudio esquerdo, direito e surround através dos altifalantes.

Controlo de desvanecimento – ajusta o balanço entre a faixa de áudio convencional e a faixa de descrição de áudio.

Guia acessível – Exibe o guia de programação numa única coluna com texto maior para facilitar a leitura.



Ampliação – aumenta o texto selecionado pelo cursor no menu da TV.

Gravar com a função Loewe dr+.

Gravações múltiplas



Gravar programas com a Loewe stellar, programar uma gravação ou utilizar o Timeshift para ver mais tarde um programa de TV em direto. As gravações são guardadas automaticamente na unidade de memória incorporada. Se pretender, também pode utilizar um dispositivo de armazenamento externo USB.

Gravar através da informação de programas.

Enquanto está a ver TV em direto, prima a tecla de seta direita. Na informação de programas apresentada, seleccione o símbolo de gravação  e confirme premindo a tecla de seleção . O menu "Programar gravação" é aberto.

Gravar através do guia de programas.

Abra o guia de programação premindo a tecla do guia

. Dentro do guia, seleccione o programa que pretende gravar. Mantenha pressionada a tecla de seleção  para abrir as informações detalhadas. Seleccione "Gravação" e prima  para abrir o menu "Programar gravação".

 Canal duplo: enquanto grava um canal, pode assistir a outro.

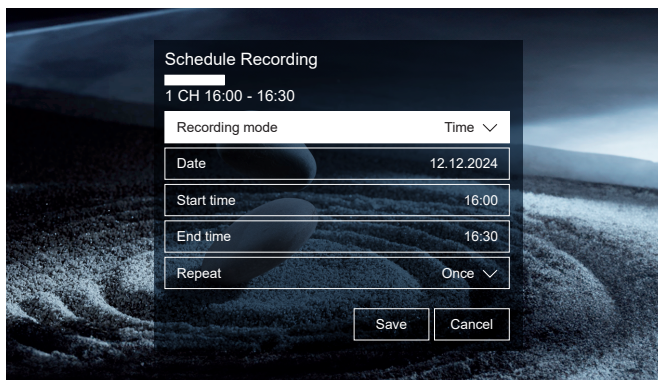

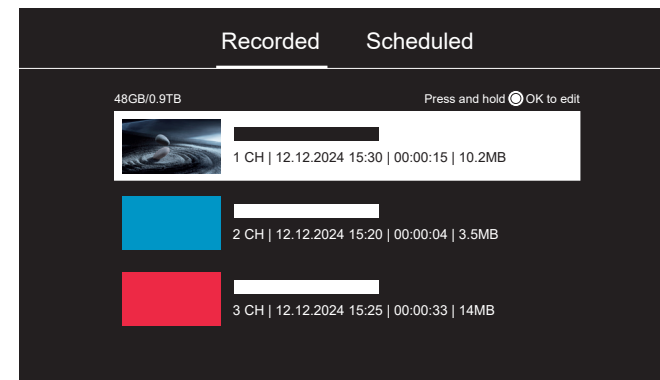

Menu Programar gravação.

Neste menu, pode definir o tipo de gravação e iniciá-la. Paragem manual – inicia a gravação instantânea. Para a parar, deve terminar manualmente a gravação. Tempo – inicia e termina a gravação nas horas definidas pelo utilizador. Programa – grava um programa escolhido.



Lista de gravações.

No modo de TV em direito, mantenha premida a tecla do guia de programação  para apresentar a lista de gravações. Para começar a reprodução, seleccione a gravação pretendida e inicie-a premindo em .

Lista de programadas.

No modo de TV em direito, mantenha premida a tecla do guia de programação  para apresentar a lista de gravações, depois, prima a tecla de seta direita para mudar para a lista de programadas. Aqui, pode rever e editar todas as gravações programadas e notas.

Timeshift

Prima  para ativar a função Timeshift.





Com a função Timeshift ativa, pode colocar um programa em pausa e continuar a vê-lo mais tarde ou até voltar a ver partes do programa.

Para ver a barra de progresso no menu Timeshift, prima de tecla de seta direita.

Utilize as setas  para navegar no menu Timeshift.



Menu Timeshift:

-  Iniciar gravação.
-  Reproduzir/pausa em Timeshift.
-  Avançar rápido.
-  Rebobinar.
-  Parar Timeshift.

Leia todas as instruções de segurança antes de utilizar a função Timeshift, em especial a secção "Unidades de memória ligadas por USB". Desligar o dispositivo da fonte de alimentação elétrica pode causar perda de dados.



A atmosfera perfeita.

Loewe magic.light

Todas unidades Loewe stellar estão dotadas com a "luz mágica" da Loewe. Utilize a banda LED elegantemente dissimulada para produzir uma iluminação sutil de boas-vindas ou despedida, bem como para realçar o seu filme favorito com uma tonalidade quente de branco.

Personalize a magic.light conforme o seus desejos e preferências. Saiba mais sobre esta funcionalidade nesta secção.

Ajustar a cor da iluminação.

Enquanto está a ver TV, prima em  para abrir o menu de definições e, depois, utilize o cursor para seleccionar a opção "Luz". Com as teclas de seta subir ou descer, pode ligar ou desligar a luz. Prima a tecla de selecção  para entrar no menu de ajuste.

Utilize as teclas de seta subir ou descer para seleccionar as opções que pretende alterar e utilize as teclas de seta direita ou esquerda para ajustar o valor. As opções disponíveis são:

Luminosidade – ajusta o brilho da luminosidade.

Saturação – ajusta a saturação de cor da luminosidade.

Matriz – altera a cor da luminosidade e a da luz de encerramento.



Branco quente: 100% de saturação
Branco frio: 0% de saturação



Ajustar a duração da luz de encerramento.

Sempre que desligar o seu televisor, a faixa de luz na base do televisor acende-se durante algum tempo. Para ajustar a duração, siga as instruções abaixo:

Enquanto está a ver televisão, prima a tecla de definições  para abrir o menu de definições.

Selecione Todas as definições > Sistema > Definições avançadas > Configuração da luz.

Selecione e ajuste a opção "Hora de chegar a casa".

Iluminação automática

Por predefinição, a ativação/desativação da Loewe magic.light é automática consoante a luminosidade ambiente. Pode desativar a ativação automática, siga os passos abaixo:

Enquanto está a ver televisão, prima a tecla de definições  para abrir o menu de definições.

Selecione Todas as definições > Sistema > Definições avançadas > Configuração da luz.

Ative ou desative a opção "Luz traseira automática" de acordo com as suas preferências.

O ângulo perfeito

Loewe magic.motion

Com a funcionalidade magic.motion, poderá rodar o seu equipamento Loewe ao toque de um botão, graças ao suporte de chão motorizado stellar.

Configurar a rotação

1. Prima a tecla da página inicial (🏠) para a abrir.
2. Prima a tecla de seta esquerda e navegue até: Definições > Sistema > Definições avançadas > Unidade de rotação

Estão disponíveis as seguintes opções:

Posição da extremidade esquerda – define o limite de rotação para o lado esquerdo.

Posição da extremidade direita – define o limite de rotação para o lado direito.

Ativar posição desligada – quando ativada, o televisor irá rodar automaticamente para a posição predefinida depois de ser desligado.

Posição desligada – define a posição do televisor quando este é desligado.

Ativar posição ligada – quando ativada, sempre que ligar o televisor, este irá rodar para a última posição em que estava antes de ter sido desligado.

Rotação manual.

Enquanto está a ver TV:

1. Prima a tecla de definições (ⓘ).
2. A partir das definições rápidas, seleccione "Rodar TV".
3. Utilize as setas direita e esquerda para rodar o televisor.

Nota: O ângulo máximo de rotação é de 45°.



Reconhecimento de obstáculos: a função magic.motion irá parar automaticamente quando ocorrer colisão com um obstáculo.

Apps e informação técnica

Descarregue a app my Loewe.

Utilize o seu smartphone para ler o código QR abaixo fazer o download desta app. A aplicação my Loewe é um ponto de entrada no mundo da Loewe e dá-lhe acesso a todos os manuais do utilizador dos seus produtos Loewe.



Informação técnica

Adquiriu um televisor com ecrã OLED que cumpre com os padrões de qualidade mais altos e cujo ecrã foi ensaiado para detetar falhas de pixels. Não obstante o fabrico do ecrã ser sujeito às regras mais estritas, não é tecnicamente possível garantir a 100% que o equipamento estará isento de falhas de pixelização. Desde que este efeito esteja dentro dos limites especificados pela norma relevante (ISO 9241-307, classe de defeito II), não é considerada como defeito do equipamento nos termos da garantia. A tecnologia de díodos orgânicos emissores de luz (OLED) funciona com base em pixels autoluminescentes e oferece vantagens substanciais em termos de qualidade de imagem e prestações. Sob determinadas circunstâncias, a exposição persistente num dos lados do material OLED pode causar aberrações de imagem permanentes e irreversíveis. Este tipo de anomalia de imagem residual ocorre quando o televisor exhibe conteúdos de imagem estática, nomeadamente, imagens estáticas, legendas, visores de títulos, apresentações ou sequências de vídeos num ciclo repetitivo, ou visualização estática num monitor de apresentação ou vi-

deojogos. Barras pretas em alguns formatos de ecrã também podem originar anomalias cromáticas residuais. É importante salientar que estas anomalias de imagens residuais não constituem defeitos nos termos da garantia. Se as imagens estáticas forem apresentadas durante muito tempo, o televisor reduz automaticamente o contraste ou comuta para o modo de proteção de ecrã. Na próxima utilização do equipamento, este irá retomar imediatamente o estado de funcionamento normal. Sob condições normais de visualização, estas anomalias de imagem residual não ocorrem. Para manter a melhor qualidade de imagem a longo prazo, o seu televisor OLED Loewe calibra-se automaticamente em intervalos regulares.

Unidades de memória ligadas por USB

Desligar o televisor da tomada elétrica durante o funcionamento ou um corte de alimentação inadvertido (por exemplo, uma falha elétrica) pode danificar o sistema de ficheiros das unidades de memória e, conseqüentemente, a perda das transmissões gravadas. Nunca desligue a unidade de memória USB do televisor. Recomendamos que coloque o televisor no modo de espera antes de o desligar. A Loewe não assume qualquer responsabilidade pela perda dos dados guardados na unidade de memória incorporada no televisor.

Atualização do software

Pode descarregar as versões mais recentes de software no site da Loewe (indicado abaixo) e instalar as mesmas no seu

televisor através de uma pen USB. Se o seu televisor estiver ligado à Internet, pode atualizá-lo diretamente através da ligação à Internet. Pode encontrar mais informação sobre a atualização de software no manual do utilizador, disponível para download no site da Loewe. Não é possível garantir que todos os modelos da Loewe irão funcionar permanentemente, desde o seu lançamento, com todos os periféricos passíveis de serem ligados.

Renúncia de responsabilidade sobre serviços digitais

Os nossos televisores são “produtos com elementos digitais”, cujas funções básicas, como receção de TV por cabo ou satélite ou reprodução de DVD/Blu-ray através de um leitor ligado ao televisor, podem também, por princípio, serem utilizadas sem estes elementos digitais. Os elementos digitais disponíveis no televisor incluem, nomeadamente, apps, jogos, música, serviços de vídeo e outros programas, assim como plataformas que permitem descarregar e/ou aceder a apps adicionais. Os serviços, os conteúdos e/ou os elementos mencionados acima, assim como as plataformas por servidor necessárias para o seu acesso em plano de fundo através da Internet, são oferecidos e/ou fornecidos por terceiros. De notar que estes serviços externos exigem a aceitação dos termos e condições de utilização. Esta aceitação estabelece uma relação contratual direta entre o utilizador e os respetivos prestadores de serviços externos, independentemente da utilização de elementos digitais, serviços ou conteúdos. Na qualidade de fabricante do televisor, a Loewe Technology

GmbH não tem qualquer influência no fornecimento de elementos digitais, serviços e conteúdos, sobre a sua qualidade, apresentação visual, atualizações disponibilizadas e, em especial, no fim de vida destes elementos digitais, serviços e conteúdos. Por outrem, durante a vida útil do televisor, podem ser oferecidos novos elementos digitais, serviços ou conteúdos sem o seu consentimento expresso. Estes elementos digitais, serviços ou conteúdos adicionais resultam de, entre outros, inovação tecnológica e requisitos gerais de mercado. No entanto, o fornecimento de novos elementos digitais, serviços ou conteúdos não constitui uma obrigação. Em particular, não existe obrigação de fornecer substitutos ou sucessores após o fim de vida útil de um elemento digital, serviço ou conteúdo. Consulte os termos e condições de utilização em vigor para o seu equipamento.

Renúncia de responsabilidade sobre os modelos ilustrados.

As imagens contidas neste manual são meramente ilustrativas. Alguns modelos ilustrados podem incluir acessórios opcionais.

Declaração



A Loewe Technology GmbH confirma que os seus produtos cumprem os requisitos essenciais da diretiva 2014/53/UE, assim como as restantes diretivas UE pertinentes.

Dentro da gama de frequências de 5150 a 5350 MHz, este televisor só pode ser utilizado em espaços interiores, nos seguintes países:

Alemanha, Áustria, Bélgica, Bulgária, Croácia, Chipre, Dinamarca, Eslováquia, Eslovénia, Espanha, Estónia, Finlândia, França, Grécia, Hungria, Irlanda, Itália, Letónia, Lituânia, Luxemburgo, Malta, Países Baixos, Polónia, Portugal, Reino Unido, República Checa, Roménia, Suécia.

Pode encontrar a declaração de conformidade completa na seleção de produtos em:

www.loewe.tv/compliance

Edição

Loewe Technology GmbH
Industriestraße 11
96317 Kronach, Alemanha
www.loewe.tv

Arquivo de registo: Frankfurt am Main, HRB 117013
Representado por: Aslan Khabliev

A informação constante no presente documento pode ser alterada sem aviso prévio. Todos os direitos reservados, incluindo tradução, alterações técnicas e erros.

LOEWE.

Home of Excellence.

Loewe Technology GmbH

Customer Care Center
Industriestraße 11
96317 Kronach, Deutschland
Tel +49 9261 99-500
E-mail: ccc@loewe.de
Printed in Germany
Edition 5, 07.25
MCM/SB/PH/MJ/LC

Änderungen vorbehalten
Subject to modifications
Wijzigingen voorbehouden
Modifications réservée
Con riserva di modifiche
Reservado el derecho a modificaciones
Alterações reservadas

loewe.tv     



37383001