



Nu-Vista 800.2

Der Nu-Vista 800.2 ist ein Verstärker-Kraftpaket mit herausragender Klarheit und Finesse. Mit neuem, modernem Design, einem neuen Display und überarbeitetem Innenleben ist er alles, was der ursprüngliche 800er war und mehr.

Der Nu-Vista 800 war ein Verstärker, der sich in den letzten Jahren großer Beliebtheit erfreute. Leider werden, wie bei allen Dingen, die sowohl moderne als auch traditionellere Technologie umfassen, manche Teile nicht mehr hergestellt. So wurde das ursprüngliche „Retro-Look“-Display plötzlich sehr kurzfristig nicht mehr produziert.

Wir mussten den 800 also entweder einstellen oder das Original durch eine aktualisierte Version ersetzen, die jedoch so wenig wie möglich von der ursprünglichen Formel abweicht.

Nu-Vista 800.2 In Kürze

- Ein Audiokunstwerk mit unserer unglaublichen Nu-Vista Schaltung
- **NEU** Redesigntes Frontpanel mit neuem Display
- **NEU** Leistungstrafos neu gewickelt, um rauschärmer zu werden
- **NEU** Überarbeitete Stromversorgungsschaltung
- **NEU** Remote On/Standby
- Fünf vielseitige Eingänge - symmetrisch XLR, CD, Tuner, 2 Auxiliary
- Fixed und variable Vorverstärkerausgänge
- Home Theatre Bypass
- 300WPC+
- Totale Stabilitätsreserve, be-

spielt jeden Lautsprecher mit Leichtigkeit

- Technische Spitzenleistung mit der Magie der Nu-Vistoren
- Dual Mono Endstufen mit separatem Vorverstärker
- Superbes Design, heroische Verarbeitungsqualität

Noch nie zuvor in der Geschichte der HiFi-Branche wurden Nuvistor-Röhren mit modernster SMD-Technologie und ausgefeilten modernen Designtechniken kombiniert. Die technische Leistung des Nu-Vista 800.2 ist erstaunlich.

- Mehr als 300 Watt pro Kanal mit bedingungslosen Stabilitätsreserven und un-

MUSICAL FIDELITY

glaublicher Belastbarkeit.

- Unglaublich niedrige Verzerrung über eine kolossale Bandbreite.
- Äußerst geringes Rauschen.
- Äußerst flacher Frequenzgang.

Der Nu-Vista 800.2 misst sich wie ein Traum, aber noch wichtiger ist, dass er unglaublich klingt. Er ist seidenweich mit enormen Transienten und einem mühelosen Gefühl, das gleichzeitig entspannend und mitreißend ist. Besonders bemerkenswert ist, wie der Nu-Vista 800.2 die Bilder zwischen den Lautsprechern so projiziert, dass man sie fast berühren kann.



Das Erbe des TITAN

Der Nu-Vista 800 war ein Verstärker, der sich in den letzten Jahren großer Beliebtheit erfreute und als High-End-Hybrid Integrierter Verstärker eingesetzt wurde. Er wurde ursprünglich im Jahr 2013 entwickelt, um die damals eingestellte Nu-Vista-Produktfamilie wieder aufleben zu lassen.

Wir haben die alte Nu-Vista-Schaltung nach modernen Gesichtspunkten überarbeitet und erstmals seit dem **TITAN** die lokal entkoppelte Ausgangsstufe eingesetzt. Das bedeutete, dass jeder Ausgangstransistor mit einem entsprechenden Hochstromkondensator ausgestattet wurde. Diese Kondensatoren, die auf der Endstufenplatine angebracht sind, verleihen der Schaltung ein ähnliches Aussehen wie ein „V10“-Motor!

Die Anbringung eines solchen Kondensators in der Nähe jedes Ausgangstransistors ermöglicht einen direkteren Zugriff auf die gespeicherte Energie und einen Weg mit viel geringerer Impedanz, durch den sie fließen kann. Dies führt zu einem besseren Einschwingverhalten und bietet gleichzeitig in Verbindung mit den an anderer Stelle angeordneten Versorgungskondensatoren einen gewissen Grad an verbesserter Welligkeitsfilterung bei höheren Strömen.

Die Hauptversorgungskondensatoren befinden sich direkt an den Gleichrichtern, was die Versorgungsimpedanz verringert und dazu beiträgt, Gleichrichtungs- und Brummgeräusche von der High-Gain-PA-Schaltung fernzuhalten.

Dieses Gerät erfreute sich großer Beliebtheit und brachte den Nu-Vista-Sound einer neuen Generation von Hörern nahe. Auch ein passender CD-Player wurde produziert, der ebenfalls großen Anklang fand.

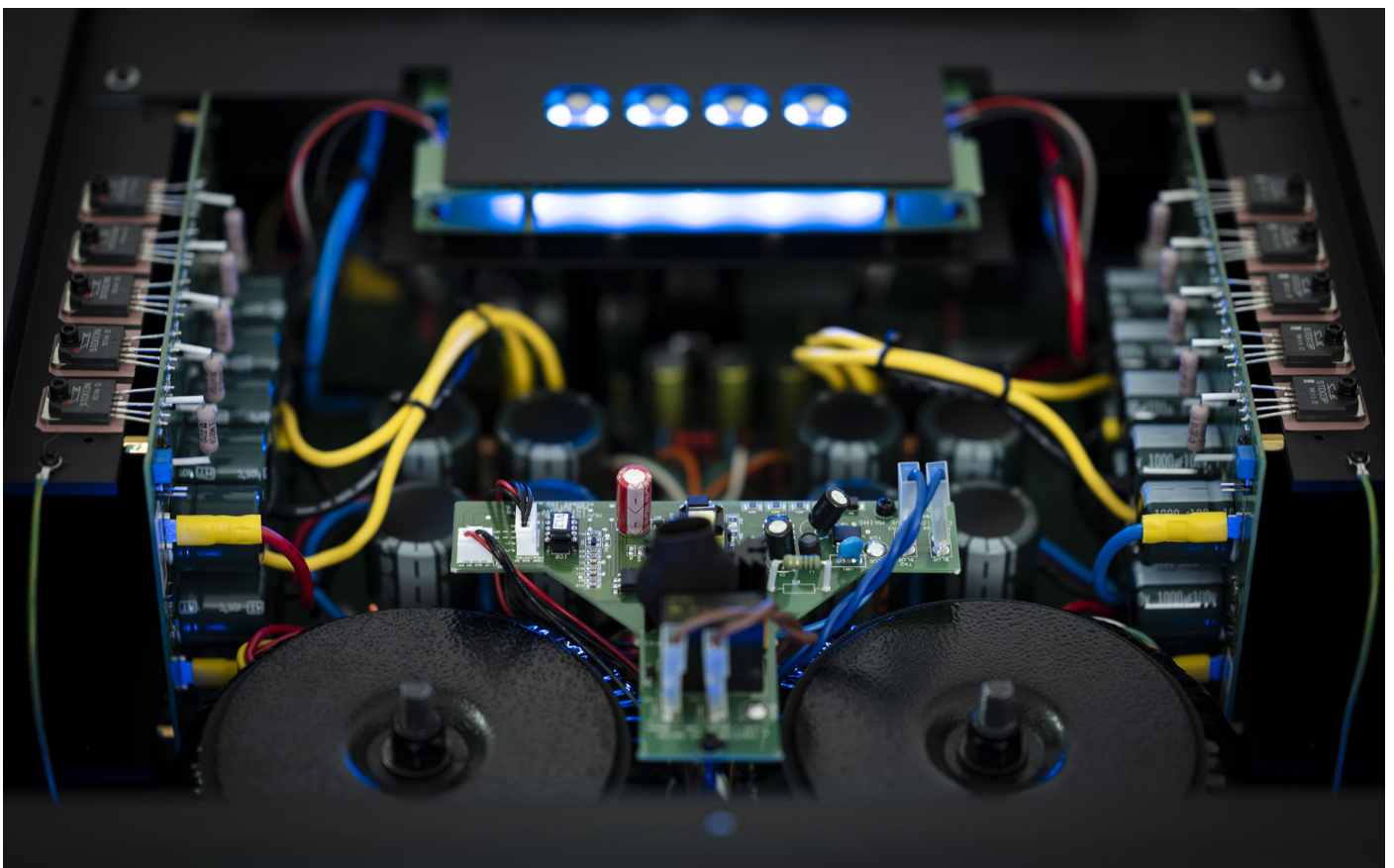

Von Nu-Vista 800 zu 800.2

Leider wurden, wie bei allen Dingen, die sowohl moderne als auch traditionelle Technologie umfassen, Teile eingestellt. Das ursprüngliche „Retro-Look“-Display wurde plötzlich sehr kurzfristig nicht mehr produziert. Wir mussten den Nu-Vista 800 also entweder einstellen oder das Original durch eine aktualisierte Version ersetzen, die jedoch so wenig wie möglich von der ursprünglichen Formel abweicht.

Der Nu-Vista 800.2 hat eine neues, modernisiertes Frontpanel und ein völlig neues Display erhalten. Das passt zu unserer neuen Nu-Vista Produktpalette. Uns war schnell klar, dass wir die Stromversorgungsschaltungen, die Steuerung und die elektronische Ein- und Ausschaltsteuerung aktualisieren mussten, um sie an das neue Display anzupassen. Glücklicherweise bedeutete dies, dass wir auch die Einschalt-/Standby-Funktion über Fernbedienung einbauen konnten.

Und wo wir schon dabei waren, haben wir unsere Transformatoren neu gewickelt, um ein geringeres Streufeld zu erreichen, so dass sie weniger empfindlich auf Gleichstrom-Offset-Rauschen reagieren. Das bedeutet einen etwas größeren (und schwereren) Transformator, der aber glücklicherweise immer noch in das gleiche Gehäuse passt.

Das Ergebnis ist ein neuer integrierter Verstärker, der Nu-Vista 800.2, der sich optisch in die neue Nu-Vista-Produktreihe einfügt, während die Audioparameter des Originals unangetastet bleiben und in einigen Bereichen sogar verbessert wurden.



Heroische Verarbeitungsqualität

Die mechanische Konstruktion des Nu-Vista 800.2 ist in typischer Musical Fidelity-Tradition kompromisslos steif und solide. Frontplatte und Seitenteile sind aus stranggepressten Aluminiumprofilen gefräst und extrem massiv. Der Nu-Vista 800.2 ist grundsätzlich immun gegen die Auswirkungen von Vibrationen aus der Umgebung. Das Gleiche gilt für die elektromagnetische Immunität. Das massive Aluminiumgehäuse wirkt wie ein Faradayscher Käfig. Es schützt das Innenleben vor äußeren elektromagnetischen Feldern und in gleicher Weise den Rest Ihrer HiFi-Anlage vor den vom Nu-Vista 800.2 erzeugten elektromagnetischen Feldern.

Der neue Nu-Vista 800.2 ist eine weitere Liebeserklärung von Musical Fidelity. Unsere Leidenschaft für Nuvistor-Röhren hat nicht aufgehört. Jeder bei Musical Fidelity hofft, dass Sie beim Hören der Nu-Vista 800.2 genauso viel Freude haben wie wir bei der Entwicklung.



MUSICAL FIDELITY





Nuvistor-Röhren

Nuvistor-Röhren wurden in den 1950er Jahren erfunden, um die vielen Unzulänglichkeiten herkömmlicher Röhren zu beheben. Im Gegensatz zu diesen bieten Nuvistor-Röhren sehr hohe Zuverlässigkeit, geringe Mikrofonie, geringes Rauschen, Konsistenz von Charge zu Charge, geringe Größe, relativ geringen Stromverbrauch und große technische Leistung.

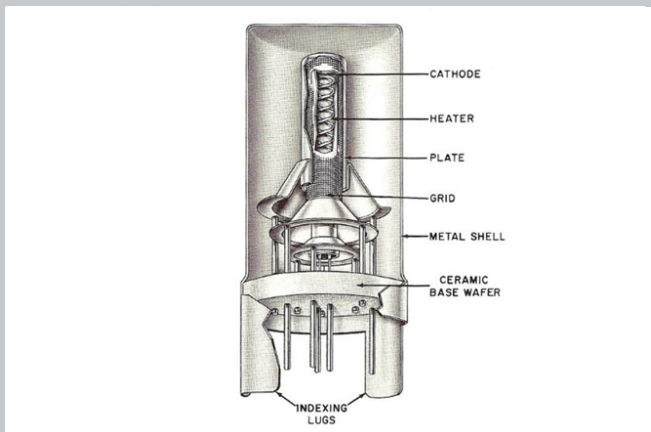

Eine berühmte Anwendung war der Ampex MR-70, ein teures Studiotonbandgerät, dessen gesamte Elektroniksektion auf Nuvistoren basierte. Eine weitere begrenzte Anwendung dieser sehr kleinen Röhre war die Verwendung in Studiomikrofonen aus dieser Zeit, z. B. im AKG/Norelco C12a, in dem die 7586 verwendet wurde.

Später war sie auch im berühmten Neumann U 47 zu finden. Dieses Mikrofon war bei Künstlern auf der ganzen Welt hoch angesehen und wurde von vielen Spitzenkünstlern wie Frank Sinatra, den Beatles usw. verwendet.

Bemerkenswerterweise kann man derzeit ein U47-Mikrofon mit Stativ, Kabeln und Netzteil auf eBay für \$10.999 „Sofort-Kaufen“ sehen.

Leider wurde gerade in dem Moment, in dem die Einsatzmöglichkeiten für Nuvistor-Röhren erforscht wurden, der Transistor erfunden, und damit war das Spiel für Nuvistoren vorbei. Die Gelegenheit ruhte bis vor etwa fünfzehn Jahren, als Musical Fidelity die erste seiner bahnbrechenden Nu-Vista-Serien entwickelte. Diese legendären, in limitierter Auflage hergestellten Produkte waren innerhalb weniger Monate ausverkauft. Heute, fünfzehn Jahre später, erzielen sie aufgrund ihres wunderbaren Klangs, ihrer Verarbeitungsqualität und ihrer Langlebigkeit sehr hohe Gebrauchtpreise.

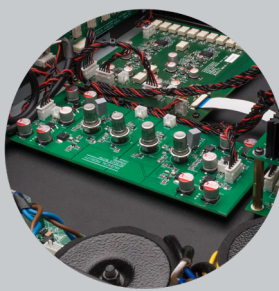



Nu-Vista 800.2

SPEZIFIKATIONEN

Leistungsangabe

- Leistung: 330 Watt pro Kanal an 8 Ohm
500 Watt pro Kanal an 4 Ohm
1000 Watt Spitze an 2 Ohm
- Spannung: 52 Volt RMS, 20 Hz bis 20 kHz;
Beginn der Übersteuerung; 147 Volt Spitze
zu Spitze
- Stromstärke: 120 Ampere Spitze zu Spitze
- Dämpfungsfaktor: 200
- Leistungstransistoren: 5 Paare pro Kanal

Line-Eingang

- THD+N: < 0.005 % typisch, 20Hz zu 20 kHz
- SNR: > 107dB 'A'-gewichtet
- Eingangsimpedanz: 40 k Ohms
- Frequenzgang: +0, -0.1 dB, 10Hz to 30 kHz

Anschlüsse

- Line level Eingänge: 4 Paare line level
Cinch Buchsen; 1 Paar line level symmetri-
sche XLR Anschlüsse

- Line level Ausgänge: 1 Paar line level
Cinch Buchsen, konstanter level LINE Aus-
gänge; 1 Paar line level Cinch Buchsen,
Vorverstärker Ausgänge für z.B. Biamping
- Lautsprecher Ausgänge: 2 Paar 4mm Ba-
nanen Stecker/Polklemmen

Leistungsbedarf

- Netzspannungen: 115/230VAC 50/60Hz
(werkseitig voreingestellt); 100VAC
50/60Hz (alternativ)
- Stromverbrauch: <0.5W im Standby Modus
(orange LED leuchtet); 130W im Betrieb
und im Ruhemodus (blaue LED leuchtet);
900 Watt maximal

Allgemeine Informationen

- Abmessungen (BxHxT): 483 x 187 x 510 mm
- Gewicht: 41 kg netto