



SENNHEISER



# RS 195

## Digitales kabelloses TV-Hörsystem



Bedienungsanleitung



## Wichtige Sicherheitshinweise

- ▶ Lesen Sie diese Bedienungsanleitung sorgfältig und vollständig, bevor Sie das Produkt benutzen.
- ▶ Geben Sie das Produkt an Dritte stets zusammen mit diesen Sicherheitshinweisen weiter.
- ▶ Verwenden Sie das Produkt nicht, wenn es offensichtlich beschädigt ist.

### Gesundheitsschäden und Unfälle vermeiden

- ▶ Schützen Sie Ihr Gehör vor hoher Lautstärke. Hören Sie mit Ihrem Kopfhörer nicht über einen längeren Zeitraum mit hoher Lautstärke, um Gehörschäden zu vermeiden. Sennheiser-Kopfhörer klingen auch bei niedriger und mittlerer Lautstärke sehr gut. 
- ▶ Beachten Sie, dass an dem Kopfhörer eine höhere Lautstärke eingestellt werden kann als bei herkömmlichen Kopfhörern. Bei Personen mit gesundem Gehör sowie bei Kindern kann dies zu Hörschäden führen.
- ▶ Benutzen Sie das Produkt nicht, wenn Ihre Umgebung besondere Aufmerksamkeit erfordert (z. B. im Straßenverkehr oder bei handwerklichen Tätigkeiten).
- ▶ Das Produkt erzeugt stärkere permanente Magnetfelder, die zu Störungen von Herzschrittmachern, implantierten Defibrillatoren (ICDs) und anderen Implantaten führen können. Halten Sie stets einen Abstand von mindestens 10 cm zwischen der Produktkomponente, die den Magneten enthält, und dem Herzschrittmacher, dem implantierten Defibrillator oder einem anderen Implantat ein. 
- ▶ Verwenden Sie das Produkt nicht in der Nähe von Wasser. Setzen Sie das Produkt weder Regen noch Feuchtigkeit aus. Es besteht die Gefahr eines Brandes oder Stromschlags.
- ▶ Halten Sie Produkt-, Verpackungs- und Zubehörteile von Kindern und Haustieren fern, um Unfälle zu vermeiden. Verschluckungs- und Erstickengefahr.
- ▶ Benutzen Sie ausschließlich von Sennheiser mitgelieferte Steckernetzteile.

### Produktschäden und Störungen vermeiden

- ▶ Halten Sie das Produkt stets trocken und setzen Sie es weder extrem niedrigen noch extrem hohen Temperaturen aus, um Korrosionen oder Verformungen zu vermeiden. Die normale Betriebstemperatur beträgt 0 bis 40 °C.
- ▶ Behandeln Sie das Produkt sorgfältig und bewahren Sie es an einem sauberen, staubfreien Ort auf.
- ▶ Verwenden Sie das Produkt nicht, wenn es offensichtlich beschädigt ist, wenn es fallen gelassen wurde oder wenn Flüssigkeiten oder Objekte in das Produkt gelangt sind. Wenden Sie sich in diesem Fall an eine qualifizierte Fachwerkstatt oder Ihren Sennheiser Service-Partner, um das Produkt einer Prüfung zu unterziehen.
- ▶ Schalten Sie das Produkt nach Gebrauch aus, um die Akkus zu schonen. Entnehmen Sie die Akkus, wenn Sie das Produkt längere Zeit nicht benutzen.
- ▶ Ziehen Sie das Steckernetzteil aus der Steckdose

- um das Produkt von der Stromquelle zu trennen,
- wenn Gewitter auftreten oder
- das Produkt über einen längeren Zeitraum nicht verwendet wird.
- ▶ Achten Sie immer darauf, dass das Steckernetzteil
  - in ordnungsgemäßem Zustand und leicht zugänglich ist,
  - fest in der Steckdose steckt,
  - nur im zulässigen Temperaturbereich betrieben wird,
  - nicht längerer Sonnenbestrahlung ausgesetzt wird, um eine Überhitzung zu verhindern.
- ▶ Bewahren Sie Ihren Kopfhörer nicht über längere Zeit auf einem Glas-  
kopf, einer Armlehne oder dergleichen auf, da dies den Kopfbügel wei-  
ten und den Andruck des Kopfhörers vermindern kann.
- ▶ Lacke und Möbelpolituren können die Füße des Senders angreifen und  
so Flecken auf Ihren Möbeln verursachen. Stellen Sie den Sender des-  
halb auf eine rutschfeste Unterlage.
- ▶ Betreiben Sie das Produkt nicht in der Nähe von Wärmequellen.
- ▶ Reinigen Sie das Produkt ausschließlich mit einem weichen, trockenen  
Tuch.
- ▶ Verwenden Sie ausschließlich die von Sennheiser mitgelieferten oder  
empfohlenen Zusatzgeräte/Zubehörteile/Ersatzteile.

#### Bestimmungsgemäßer Gebrauch/Haftung

Dieses Funkkopfhörersystem wurde für die Verwendung mit HiFi-Systemen, Fernsehgeräten und Heimkino-Systemen entwickelt und kann gleichzeitig an analoge und digitale Audioquellen angeschlossen werden. Das Produkt darf ausschließlich im privaten, häuslichen Bereich verwendet werden, es ist nicht für eine gewerbliche Nutzung geeignet. Das Produkt ist ebenfalls nicht für die Verwendung mit portablen Audiogeräten geeignet.

Als nicht bestimmungsgemäßer Gebrauch gilt, wenn Sie dieses Produkt anders benutzen, als in dieser Bedienungsanleitung und in den dazugehörigen Produktdokumentationen beschrieben.

Sennheiser übernimmt keine Haftung bei Missbrauch oder nicht ordnungsgemäßem Gebrauch des Produkts sowie der Zusatzgeräte/Zubehörteile.

Vor Inbetriebnahme sind die jeweiligen länderspezifischen Vorschriften zu beachten.

Sicherheitshinweise für Batterien/Akkus



**WARNUNG**

Bei Missbrauch oder nicht ordnungsgemäßem Gebrauch können die Batterien/Akkus auslaufen. In extremen Fällen besteht die Gefahr von:

- Explosion
- Feuerentwicklung
- Hitzeentwicklung
- Rauch- oder Gasentwicklung

	Bewahren Sie Batterien/Akkus nicht in Reichweite von Kindern auf.		Erhitzen Sie Batterien/Akkus nicht über 70 °C. Vermeiden Sie Sonneneinstrahlung und werfen Sie Batterien/Akkus nicht ins Feuer.
	Setzen Sie Batterien/Akkus keiner Nässe aus.		Laden Sie Akkus auch bei längerem Nichtgebrauch regelmäßig nach (ca. alle 3 Monate).
	Demontieren oder verformen Sie Batterien/Akkus nicht.		Entnehmen Sie die Batterien/Akkus, wenn Sie das Produkt längere Zeit nicht benutzen.
	Achten Sie beim Einsetzen der Batterien/Akkus auf die Polarität.		Verwenden Sie ausschließlich die von Sennheiser empfohlenen Akkus und Ladegeräte.
	Bewahren Sie geladene Batterien/Akkus so auf, dass sich die Pole nicht berühren – Gefahr von Kurzschlüssen/Brandgefahr.		Verwenden Sie defekte Batterien/Akkus niemals weiter und entsorgen Sie defekte Batterien/Akkus umgehend.
	Schalten Sie Akku-gespeiste Produkte nach dem Gebrauch aus.		Entfernen Sie Batterien/Akkus sofort aus einem offensichtlich defekten Produkt.
	Laden Sie Akkus bei einer Umgebungstemperatur von +10 °C bis +40 °C.		Geben Sie verbrauchte Batterien/Akkus nur an Sammelstellen oder bei Ihrem Fachhändler zurück.
	Laden Sie keine Batterien auf, die nicht wiederaufladbar sind.		Mischen Sie keine Batterien und Akkus.

## Das digitale Funkkopfhörersystem RS 195

Das digitale Funkkopfhörersystem RS 195 ist Ihr perfekter Audiopartner für Persönliches Hören, der Ihnen unvergleichliche Klangqualität, leichte Bedienbarkeit und erstklassigen Tragekomfort bietet – alles, was Sie von einem Sennheiser-Produkt erwarten.

Ganz gleich, ob Sie Ihre Lieblingssendung sehen oder Musik hören, der RS 195 sorgt dafür, dass Ihnen nichts entgeht: Die höchst innovative, digitale Funktechnologie garantiert kristallklare Audioübertragung mit geringer Latenz, auch wenn Sie sich von Raum zu Raum bewegen. Verschiedene Hörprofile ermöglichen Ihnen, den Klang an Ihre individuellen Bedürfnisse und Vorlieben anzupassen. Mit dem RS 195 hören Sie feine Nuancen in Gesprächen und alle Details Ihrer Lieblingsmusik wie nie zuvor.

Und obwohl der Kopfhörer mit seinen zahlreichen Merkmalen dem neusten Stand der Technik entspricht, ist er aufgrund seines benutzerfreundlichen Designs ganz einfach zu bedienen. Die praktischen Bedienelemente erleichtern es, die zahlreichen Merkmale zu nutzen und das ergonomische Design sorgt für einen bequemen Sitz, auch bei stundenlangem Hören.

Der Sennheiser RS 195: Individuell anpassbar an Ihre persönlichen Hörbedürfnisse!

### Merkmale

- Geschlossener, ohrumschließender Funkkopfhörer mit ausgezeichneter, digitaler drahtloser Audioübertragung
- Kristallklare digitale Klangwiedergabe und Reichweite bis zu 100 m (bei Sichtverbindung)
- Wählbare Hörprofile und ein zusätzlicher Geräuschunterdrückungsmodus sorgen für klare Dialoge und eine ausgezeichnete Sprachverständlichkeit
- Der wählbare Musikwiedergabemodus gibt Musik mit einer höheren Dynamik wieder, um das Klangbild bestmöglich zu erhalten
- Zwei einstellbare Stufen für die maximal mögliche Lautstärke bei Verwendung der Hörprofile (ab Produktversion 06/2017)
- Unterstützt den Anschluss an analoge und digitale Audioquellen und ermöglicht das Umschalten zwischen den Audioeingängen
- Mehrzwecksender – dient als Lade- und Dockingstation
- Balance-Regler für Lautstärkeregelung rechts/links
- Ergonomisches Design für erstklassigen Tragekomfort
- 2 Jahre Garantie

## Lieferumfang



Kopfhörer HDR 195

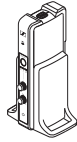

Sender TR 195

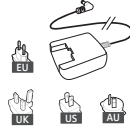

Netzteil mit Länderadaptern  
(EU, UK, US, AU)

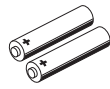

NiMH-Akkus mit geringer Selbstentladung, Typ AAA



Optisches Digitalkabel, 1,5 m



Stereo-Audiokabel mit 3,5-mm-Klinkensteckern, 2 m



Kurzanleitung



Sicherheitshinweise





Kurzbedienungsanleitung in Englisch, Deutsch, Französisch

Im Internet unter [www.sennheiser.com/download](http://www.sennheiser.com/download) finden Sie die Bedienungsanleitung als PDF-Datei in weiteren Sprachen.

# Produktübersicht

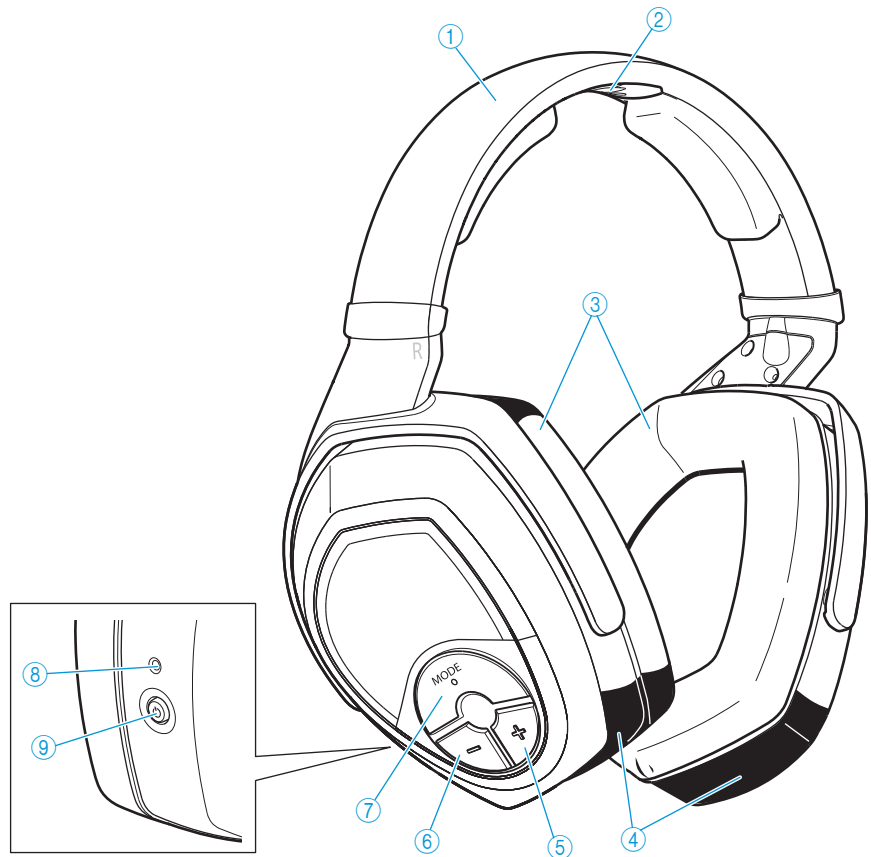
## Übersicht des Kopfhörers HDR 195



- ① Kopfbügel
- ② Ladkontakte
- ③ Ohrpolster
- ④ Hörermuscheln/Batteriefächer
- ⑤ Taste Lautstärke +
- ⑥ Taste Lautstärke –
- ⑦ Taste **MODE** für *Persönliches Hören* (Hörprofil ein-/ausschalten und Klanganpassungen aktivieren)
- ⑧ LED HDR-Status
- ⑨ Taste Power HDR 

## Übersicht des Senders TR 195

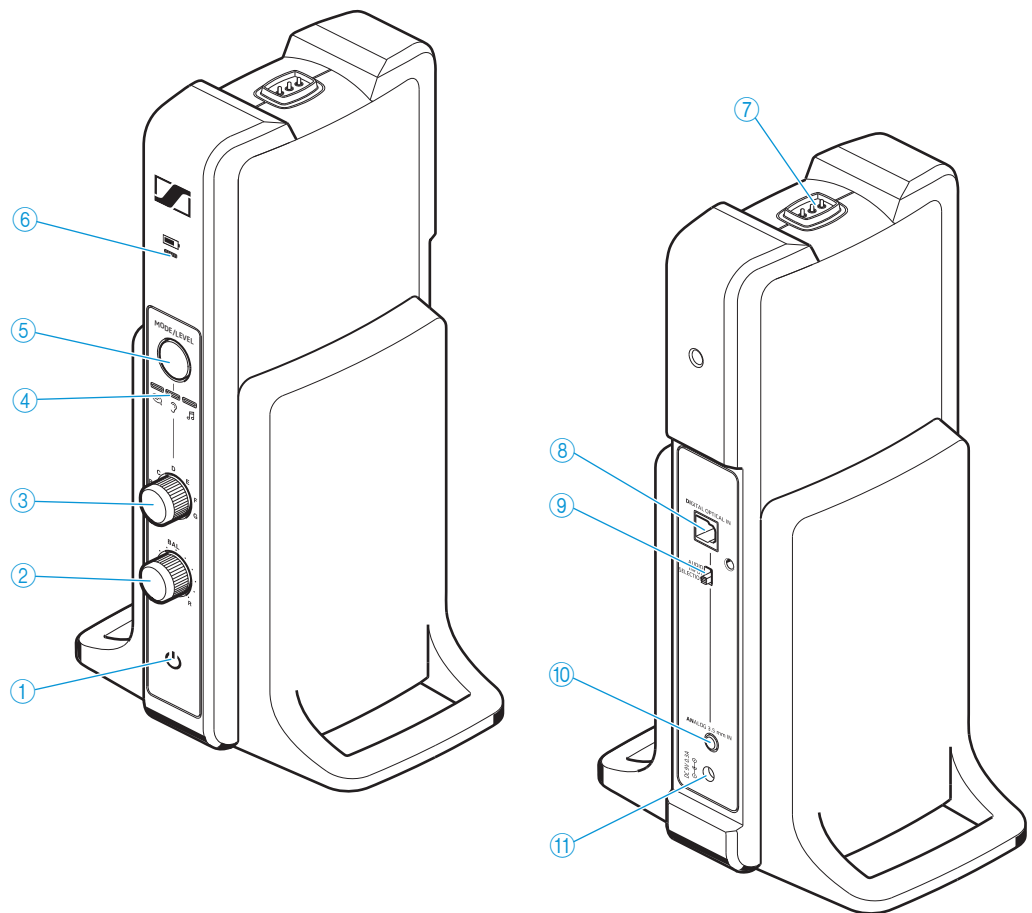

- ① LED TR-Status
- ② Drehregler Balance **BAL**
- ③ Drehregler Hörprofil **A-G**  
zur Auswahl des Hörprofils
- ④ LEDs *Persönliches Hören*,  
zeigen die gewählte  
Klanganpassung an
- ⑤ Taste **MODE/LEVEL**  
für *Persönliches Hören* (Hörpro-  
fil ein-/ausschalten und Laut-  
stärke-Stufe auswählen\*, Klan-  
ganpassungen aktivieren)
- ⑥ LED Ladeanzeige
- ⑦ Ladekontakte
- ⑧ Digitaler Audioeingang (optisch)  
**DIGITAL OPTICAL IN**
- ⑨ Schalter Audioeingang  
**AUDIO INPUT SELECTION**
- ⑩ Analoger Audioeingang  
**ANALOG 3.5 mm IN**  
(3,5-mm-Klinkenbuchse)
- ⑪ Anschlussbuchse **DC 9V 0.3A**  
für das Netzteil

\*ab Produktversion 06/2017



## Übersicht der Anzeigen

Die LEDs am Kopfhörer und am Sender zeigen den aktuellen Betriebszustand an. Wenn Sie den Kopfhörer nicht verwenden, wird die LED-Helligkeit nach ca. 30 Sekunden automatisch reduziert, damit Sie nicht gestört werden.

### Übersicht der Anzeigen am Kopfhörer

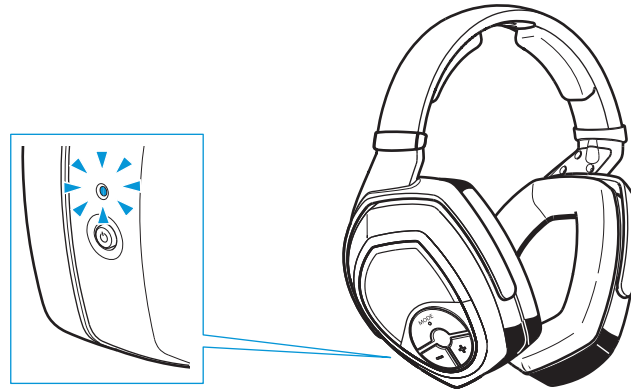

LED HDR-Status	Bedeutung
	Der Kopfhörer ist ausgeschaltet.
	Der Kopfhörer ist mit dem Sender verbunden.
	Der Kopfhörer ist mit dem Sender verbunden und die Akkus sind nahezu leer.
	Der Kopfhörer ist nicht mit dem Sender verbunden bzw. kann sich nicht mit dem Sender verbinden.
	Der Kopfhörer ist nicht mit dem Sender verbunden bzw. kann sich nicht mit dem Sender verbinden und die Akkus sind nahezu leer.

### Übersicht der Anzeigen am Sender

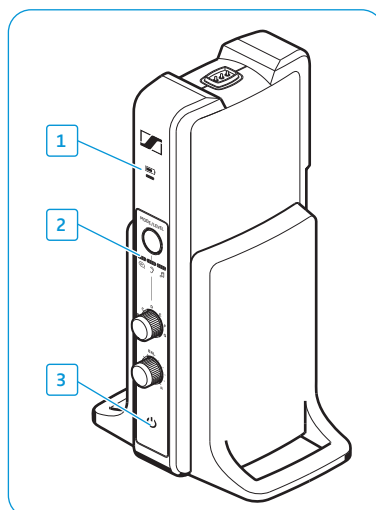

1

LED Ladeanzeige	Bedeutung
	Der Sender lädt nicht.
	Die Akkus werden geladen.
	Die Akkus sind vollständig geladen.
	Ein Lade-/Akkufehler ist aufgetreten.

Wenn Sie den Kopfhörer von der Halterung des Senders nehmen, zeigt die LED Ladeanzeige des Sender die ungefähre Betriebszeit des Kopfhörers an:

LED Ladeanzeige	Betriebszeit	Kapazität
	bis zu 4 Stunden	0–25 %
	ca. 4 bis 9 Stunden	25–50 %
	ca. 9 bis 14 Stunden	50–75 %
	ca. 14 bis 18 Stunden	75–100 %

2

LED <i>Persönliches Hören</i>	Hörprofil A-G	Bedeutung
	aus	<i>Persönliches Hören</i> ist ausgeschaltet und das gewählte Hörprofil ist deaktiviert. Der Ton der Audioquelle wird unverändert wiedergegeben ( <i>Einfaches Hören</i> ).

LED <i>Persönliches Hören</i>	Hörprofil A-G	Bedeutung
	aktiviert	Ein generelles Hörprofil A-G ist zur Hörverbesserung ausgewählt.
		Die Verständlichkeit von Sprache ist ergänzend zum ausgewählten Hörprofil verbessert und störende Hintergrundgeräusche werden reduziert.
		Das ausgewählte Hörprofil gibt die Musik mit einer höheren Dynamik wieder, um das Klangbild bestmöglich zu erhalten.

**i** Für die Funktion *Persönliches Hören* können Sie zwei Stufen für die maximal mögliche Lautstärke nutzen. Informationen zum Umstellen der Lautstärke-Stufen finden Sie auf Seite 26 (ab Produktversion 06/2017).

Wenn Sie einen zweiten Kopfhörer mit dem Sender verbinden, können Sie die Einstellungen für *Persönliches Hören* nicht verwenden.

LED <i>Persönliches Hören</i>	Bedeutung
	Wenn alle 3 LEDs 3 Mal schnell blinken, ist ein zweiter Kopfhörer mit dem Sender verbunden. Schalten Sie den zweiten Kopfhörer aus, um das <i>Persönliche Hören</i> einschalten zu können.

3

LED TR-Status	Bedeutung
	Der Sender ist an das Stromnetz angeschlossen.
	Der Sender befindet sich im Standby-Modus.
	Der Sender und der Kopfhörer sind verbunden.
	Der Sender hat ein inkompatibles digitales Audiosignal festgestellt (siehe Seite 30).

## RS 195 in Betrieb nehmen

### Sender aufstellen



- ▶ Stellen Sie den Sender in der Nähe Ihrer Audioquelle auf.
- ▶ Stellen Sie den Sender mindestens 50 cm von anderen drahtlosen Geräten im Raum entfernt auf, um Störungen zu vermeiden.
- ▶ Stellen Sie den Sender nicht in die unmittelbare Nähe von Metallregalen, Stahlbetonwänden oder anderen Metallkonstruktionen. Die Reichweite des Senders kann dadurch beeinträchtigt werden.

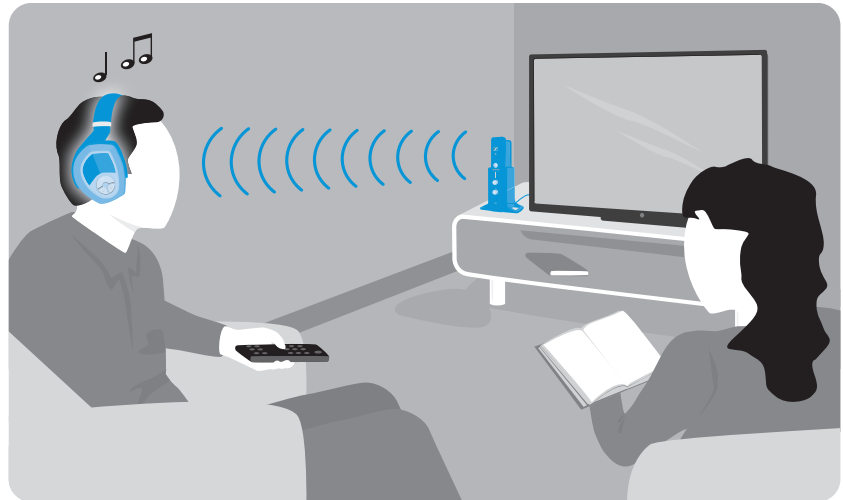

## Sender an Audioquellen anschließen

Sie können an den Sender gleichzeitig zwei Audioquellen (z. B. ein Fernsehgerät und eine Stereoanlage) anschließen. Der Sender verfügt über einen digitalen sowie einen analogen Eingang. Wenn Sie zwei Audioquellen anschließen, können Sie mit dem Schalter **AUDIO INPUT SELECTION** zwischen diesen umschalten (siehe Seite 22).

**i** Sie können sich auch ein Anleitungsvideo anschauen, um zu erfahren, wie Sie Ihr digitales Funkkopfhörersystem an ein Fernsehgerät anschließen: [www.sennheiser.com/how-to-videos](http://www.sennheiser.com/how-to-videos).

- ▶ Schalten Sie Ihre Audioquelle aus, bevor Sie den Sender anschließen.
- ▶ Überprüfen Sie, welche der folgenden Anschlussmöglichkeiten Ihre Audioquelle hat (Audioausgang, meist mit „OUT“ gekennzeichnet).
- ▶ Wählen Sie das entsprechende Anschlusskabel und ggf. einen geeigneten Adapter aus.
- ▶ Befolgen Sie die Anweisungen im entsprechenden Kapitel, um den Sender an eine Audioquelle anzuschließen.

Anschlussmöglichkeiten an der Audioquelle		Anschlusskabel	Seite
<b>A</b>	Optisch (digital)	Optisches Digitalkabel	14
<b>B</b>	3,5-mm- oder 6,3-mm-Klinkenbuchse (analog)	Stereo-Audiokabel; bei 6,3-mm-Anschluss: mit Adapter 3,5-mm-Klinkenbuchse auf 6,3-mm-Klinkenstecker (nicht im Lieferumfang enthalten)	15
<b>C</b>	Cinch (analog)	Stereo-Audiokabel mit Adapter 3,5-mm-Klinkenbuchse auf 2 Cinch-Stecker (nicht im Lieferumfang enthalten)	16

**i** Zubehör und Adapter erhalten Sie bei Ihrem Sennheiser-Partner.

**A**

**Anschlussmöglichkeit A: optisch (digital)**

Die bestmögliche Audioübertragung erzielen Sie, wenn Sie den Sender mit dem mitgelieferten optischen Digitalkabel an Ihr Heimkino- oder HiFi-System anschließen.

Ihr Funkkopfhörersystem kann digitale Audiosignale von Geräten wiedergeben, die an den digitalen Audioeingang **DIGITAL OPTICAL IN** angeschlossen sind. Beachten Sie, dass Ihr RS 195 nur digitale **PCM**-Signale unterstützt. Wie Sie das Audioformat der angeschlossenen Audioquelle auf **PCM** ändern können, erfahren Sie im Ton-Menü oder in der Bedienungsanleitung Ihres Geräts.

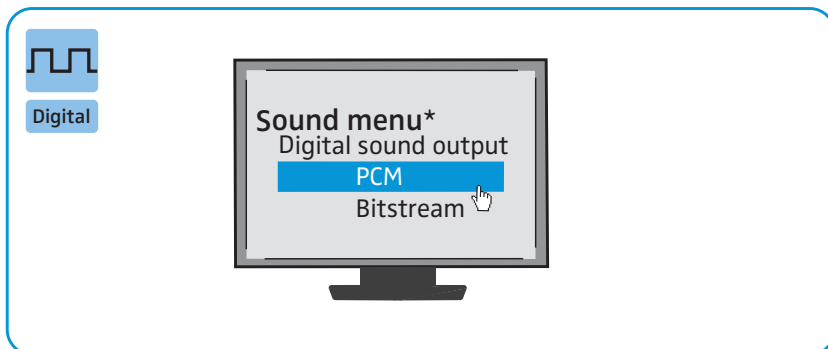

\* Je nach verwendetem Gerät sieht das Ton-Menü unterschiedlich aus

- ▶ Ziehen Sie die transparenten Schutzkappen von beiden Steckern ab, bevor Sie das Kabel anschließen.
- ▶ Verbinden Sie das optische Digitalkabel mit dem Eingang **DIGITAL OPTICAL IN** des Senders und mit dem optischen Ausgang Ihrer Audioquelle.

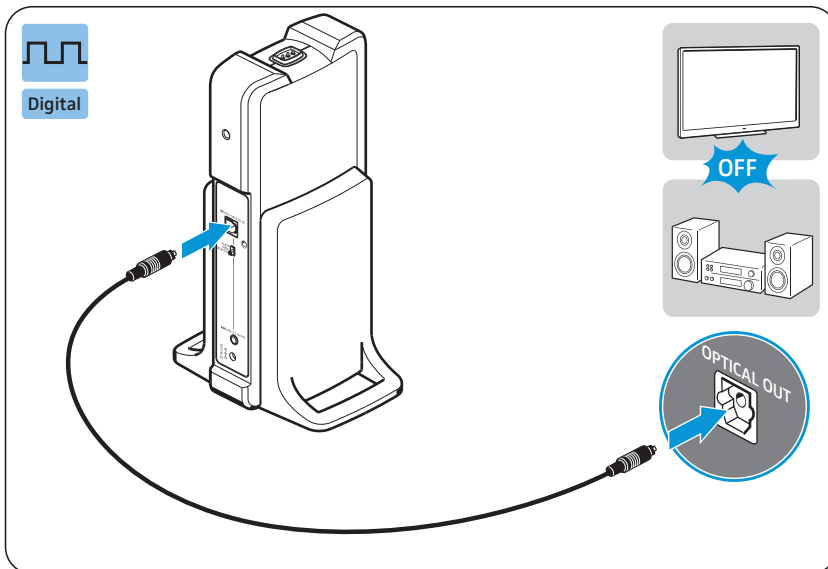
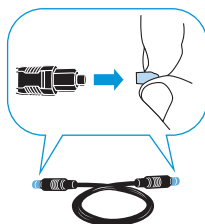

**B****Anschlussmöglichkeit B: 3,5- oder 6,3-mm-Klinkenbuchse (analog)**

- ▶ Stecken Sie ggf. den Adapter mit dem 6,3-mm-Klinkenstecker auf das Stereo-Audiokabel.
- ▶ Verbinden Sie das Stereo-Audiokabel mit der 3,5-mm-Klinkenbuchse des Senders und mit der Kopfhörerbuchse Ihrer Audioquelle.

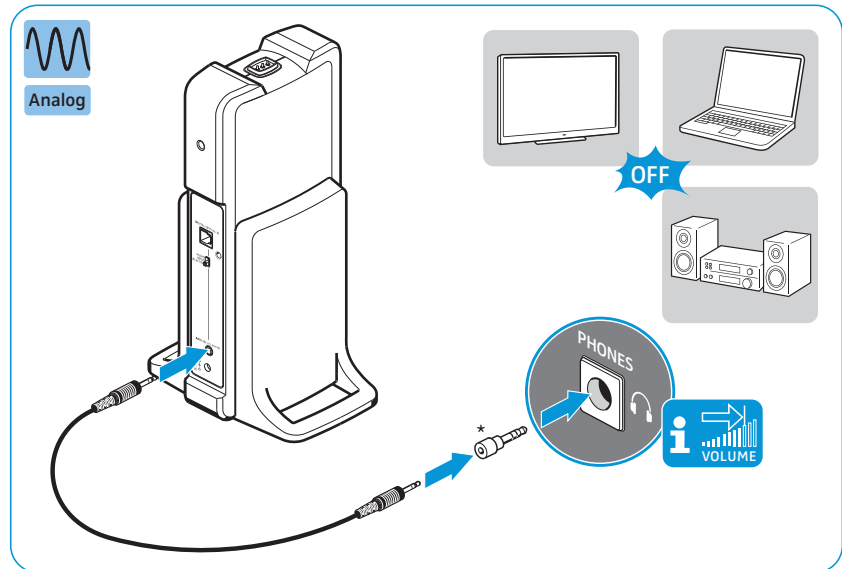

\* optionales Zubehör



Stellen Sie die Lautstärke der Kopfhörerbuchse an Ihrem Fernsehgerät/Audioquelle auf **mindestens einen mittleren Wert** ein.

Dies verbessert die Qualität der Audioübertragung. Nähere Informationen können Sie der Bedienungsanleitung Ihres Fernsehgeräts/Audioquelle entnehmen.

Wenn die Kopfhörerbuchse an Ihrer Audioquelle eine 6,3-mm-Buchse ist, benötigen Sie für das beiliegende 3,5-mm-Stereo-Audiokabel einen Adapter (3,5-mm-Stereoklinkenstecker auf 6,3-mm-Stereoklinkenstecker, optionales Zubehör).

Einige Fernsehgeräte schalten die Lautsprecher stumm, wenn Sie den Sender an die 3,5-mm-Kopfhörerbuchse anschließen. Andere Modelle haben ein eigenes Einstellmenü für die Lautstärke der Kopfhörerbuchse. Überprüfen Sie in der Menüeinstellung Ihres Fernsehgeräts, wie die Stummschaltung ausgeschaltet oder die Lautstärke eingestellt wird. Verwenden Sie alternativ eine der anderen Anschlussmöglichkeiten (A oder C) an Ihrem Fernsehgerät.

C

Anschlussmöglichkeit C: Cinch-Buchsen (analog)

- ▶ Stecken Sie den Cinch-Adapter auf das Stereo-Audiokabel.
- ▶ Verbinden Sie das Stereo-Audiokabel mit der 3,5-mm-Klinkenbuchse des Senders.
- ▶ Verbinden Sie die Cinch-Stecker mit den Cinch-Ausgängen Ihrer Audioquelle (meist „AUDIO OUT“). Verbinden Sie den roten Stecker mit der roten Cinch-Buchse und den weißen Stecker mit der weißen oder schwarzen Cinch-Buchse.

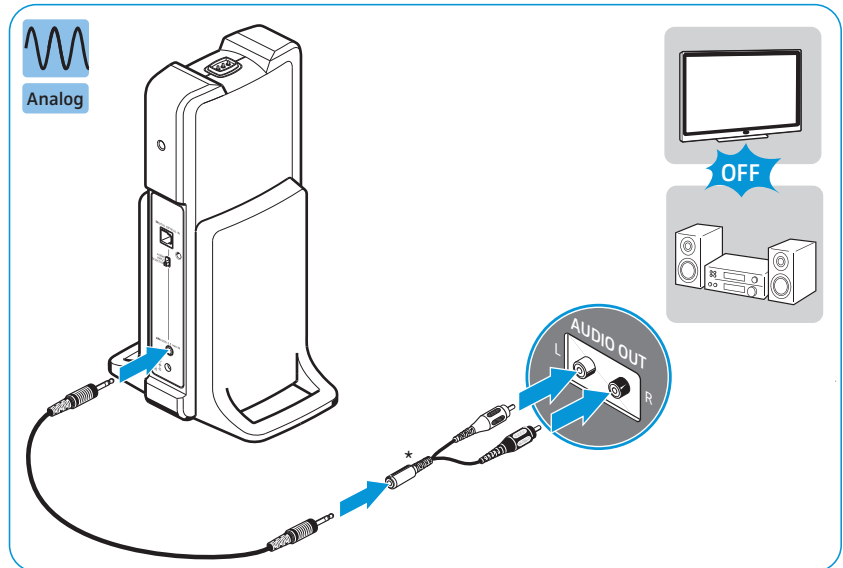

\* optionales Zubehör



## Sender an das Stromnetz anschließen

- 1 Wählen Sie den passenden Länderadapter aus und schieben Sie diesen auf das Netzteil, bis er hörbar einrastet.
- 2 Verbinden Sie den Stecker des Steckernetzteils mit der Anschlussbuchse am Sender.
- 3 Stecken Sie das Steckernetzteil in die Steckdose.  
Die LED TR-Status  am Sender leuchtet kurz auf. Der Sender befindet sich im Standby-Modus.

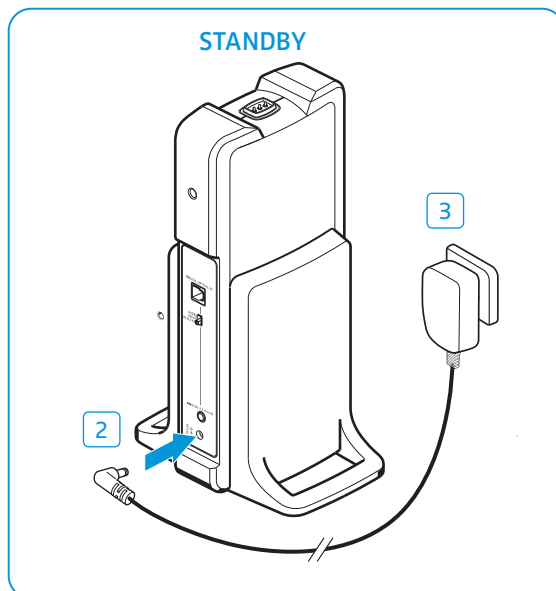
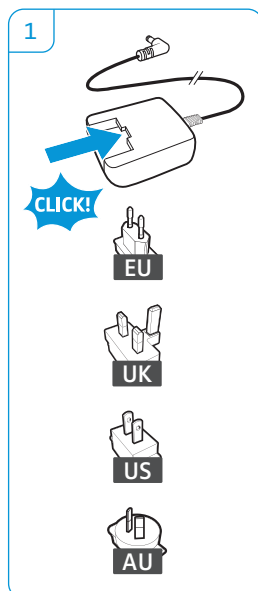

## Akkus einsetzen oder wechseln

- 1 Drehen Sie die beiden Ohrpolster gegen den Uhrzeigersinn über einen leichten Widerstand.
- 2 Heben Sie die beiden Ohrpolster von den Hörmuscheln ab, um die Batteriefächer freizulegen.
- 3 Setzen Sie die Akkus in die Batteriefächer ein. Entnehmen Sie bei einem Akkuwechsel erst die leeren Akkus und setzen Sie die neuen Akkus ein. Achten Sie beim Einsetzen auf die richtige Polarität. Geben Sie verbrauchte Akkus an Sammelstellen oder bei Ihrem Fachhändler zurück.
- 4 Setzen Sie die beiden Ohrpolster wieder auf die Hörmuscheln. Achten Sie auf die Markierungen **L** (links) und **R** (rechts) auf der Rückseite der Ohrpolster.
- 5 Drehen Sie die beiden Ohrpolster im Uhrzeigersinn, bis sie einrasten.

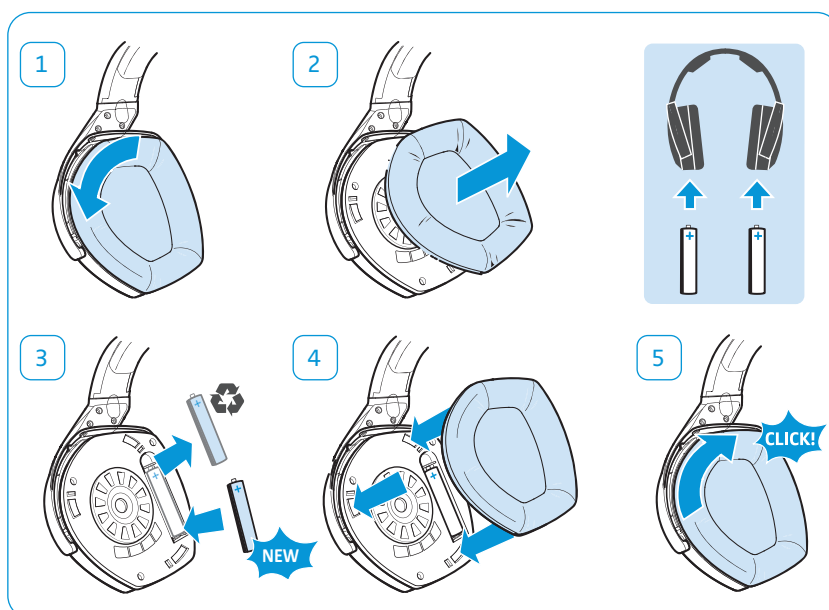

**i** Sie können den Kopfhörer auch mit Batterien (Typ AAA, 1,5 V) betreiben. Beachten Sie jedoch, dass Batterien nicht wiederaufladbar sind. Hängen Sie deshalb, wenn Sie Batterien verwenden, den Kopfhörer keinesfalls zum Laden auf den Sender.

## Akkus im Kopfhörer laden

### VORSICHT Gefahr von Schäden am Kopfhörer!

Wenn Sie Batterien statt Akkus in den Kopfhörer einsetzen und ihn in die Halterung des Senders hängen, können die Batterien während des Ladevorgangs auslaufen und den Kopfhörer beschädigen.

- ▶ Hängen Sie den Kopfhörer nicht auf die Halterung des Senders, wenn Batterien eingesetzt sind.



Ein kompletter Ladezyklus dauert ca. 8,5 Stunden. Laden Sie die Akkus vor der ersten Verwendung jedoch mindestens 16 Stunden ohne Unterbrechung, um die Leistungsfähigkeit der Akkus zu erhöhen.

Wenn die Akkus fast leer sind, leuchtet die LED HDR-Status des Kopfhörers rot und Sie hören Signaltöne. Nach einigen Minuten schaltet sich der Kopfhörer aus.

- ▶ Hängen Sie den Kopfhörer auf die Halterung des Senders. Sie können den Kopfhörer dabei beliebig ausrichten, sofern sich die Ladkontakte des Kopfhörers und des Senders berühren.

Der Kopfhörer schaltet sich automatisch aus und die LED Ladeanzeige des Senders leuchtet rot. Wenn die Akkus vollständig geladen sind, leuchtet die LED Ladeanzeige grün.

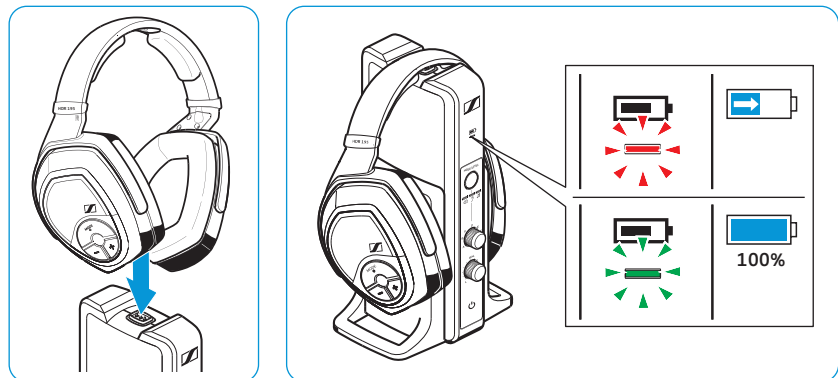

- i** Sie erreichen den besten Ladezustand, wenn Sie den Kopfhörer stets auf der Halterung des Senders aufbewahren. Die Ladeautomatik verhindert eine Überladung der Akkus.

Wenn Sie den Kopfhörer von der Halterung des Senders nehmen, zeigt die LED Ladeanzeige des Senders die ungefähre Betriebszeit des Kopfhörers an (siehe Seite 10).

## Kopfbügel einstellen

Für eine gute Klangqualität und den bestmöglichen Tragekomfort, können Sie den Kopfhörer Ihrer Kopfgröße anpassen. Dazu können Sie den Kopfbügel rastend verstellen.

- ▶ Setzen Sie den Kopfhörer so auf, dass der Kopfbügel über Ihre Kopfmitte verläuft. Achten Sie beim Aufsetzen des Kopfhörers auf die Markierungen **L** (links) und **R** (rechts) auf dem äußeren Kopfbügel.
- ▶ Stellen Sie den Kopfbügel so ein, dass
  - die Ohrpolster die Ohren bequem umschließen,
  - Sie einen gleichmäßigen Druck um Ihre Ohren herum spüren,
  - der Kopfbügel auf dem Kopf aufliegt.

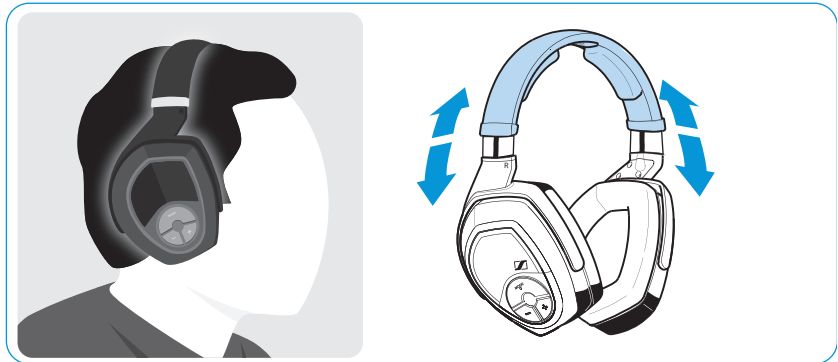

# RS 195 verwenden

## Funkkopfhörersystem einschalten



### WARNUNG

#### Gefahr durch hohe Lautstärke!

Hohe Lautstärke, die über längere Zeit auf Ihre Ohren einwirkt, kann zu dauerhaften Hörschäden führen.

- ▶ Stellen Sie, bevor Sie den Kopfhörer aufsetzen und bevor Sie zwischen Ihren Audioeingängen umschalten, eine niedrige Lautstärke am Kopfhörer ein. Beim Umschalten zwischen den Audioeingängen kann es zu extremen Lautstärkesprüngen kommen, die Ihr Gehör schädigen können.
- ▶ Setzen Sie sich nicht über längere Zeit hoher Lautstärke aus.



#### 1 Schalten Sie Ihre Audioquelle ein.

Wenn Sie den Sender an die Kopfhörerbuchse (siehe Seite 15) Ihrer Audioquelle angeschlossen haben, stellen Sie die Lautstärke der Kopfhörerbuchse an Ihrer Audioquelle (z. B. Fernsehgerät) auf mindestens einen mittleren Wert ein.

#### 2 Schieben Sie den Schalter Audioeingang **AUDIO INPUT SELECTION** am Sender nach oben oder unten, um die Audioquelle auszuwählen (siehe Seite 22).

Der Sender befindet sich im Standby-Modus und die LED TR-Status  leuchtet grün.

#### 3 Nehmen Sie den Kopfhörer von der Halterung des Senders (ab Produktversion 06/2017) oder:

Drücken Sie die Taste Power HDR  des Kopfhörers für ca. 2 Sekunden, um den Kopfhörer einzuschalten.

Der Sender erkennt den gepaarten Kopfhörer und überträgt automatisch ein Signal. Die LED TR-Status des Senders und die LED HDR-Status des Kopfhörers leuchten grün.

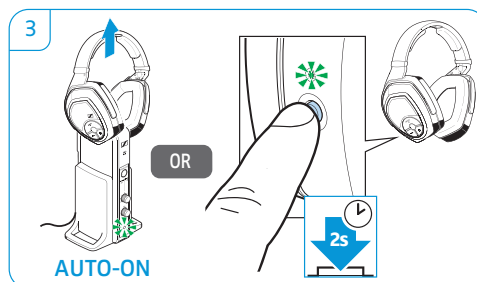
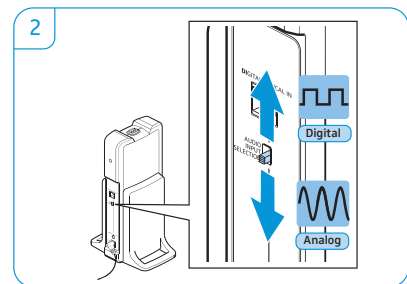
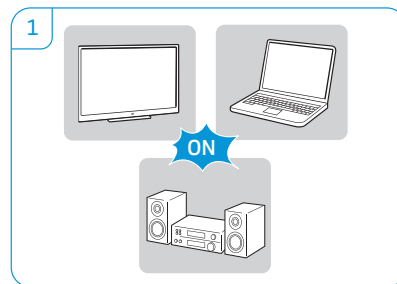

Wenn der Kopfhörer außerhalb der Reichweite des Senders ist oder für länger als 5 Minuten kein Audiosignal empfängt, schaltet sich der Kopfhörer automatisch aus.

## Audioeingang auswählen

Wenn Sie sowohl an den analogen als auch an den digitalen Audioeingang des Senders eine Audioquelle angeschlossen haben, können Sie zwischen den Audioeingängen umschalten.

- ▶ Schieben Sie den Schalter **AUDIO INPUT SELECTION** nach oben, um den digitalen Audioeingang (optisch) auszuwählen (siehe Seite 14).
- ▶ Schieben Sie den Schalter **AUDIO INPUT SELECTION** nach unten, um den analogen Audioeingang auszuwählen (siehe Seite 15 und 16).

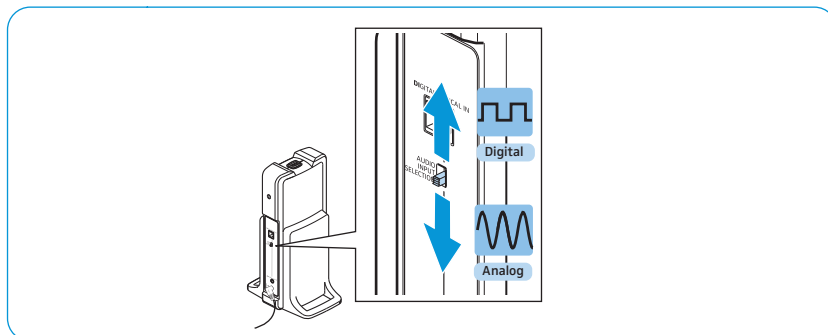

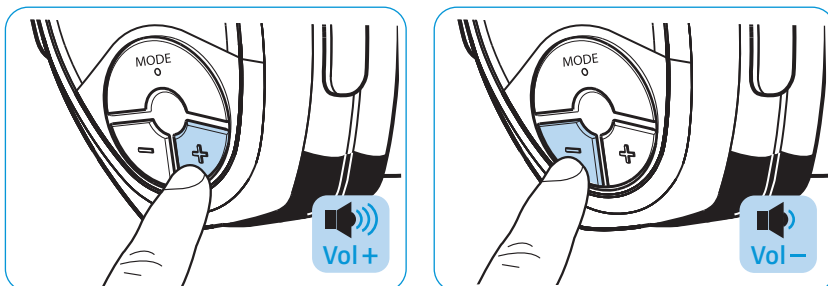

## Lautstärke des Kopfhörers einstellen

- ▶ Drücken Sie die Taste Lautstärke **+** oder Lautstärke **-** so oft, bis die Lautstärke für Sie angenehm ist. Wenn die minimale oder maximale Lautstärke erreicht ist, hören Sie einen Signalton.



- i** Wenn Sie *Persönliches Hören* verwenden und die maximal mögliche Lautstärke für Sie nicht ausreicht, können Sie die Lautstärkestufe erhöhen (siehe Seite 26, ab Produktversion 06/2017).

## Kopfhörer stumm schalten/Stummschaltung aufheben

- ▶ Drücken Sie kurz die Taste Power HDR , um den Kopfhörer stumm zu schalten.
- ▶ Drücken Sie die Taste Power HDR  oder eine der Tasten Lautstärke **+/-**, um die Stummschaltung aufzuheben.

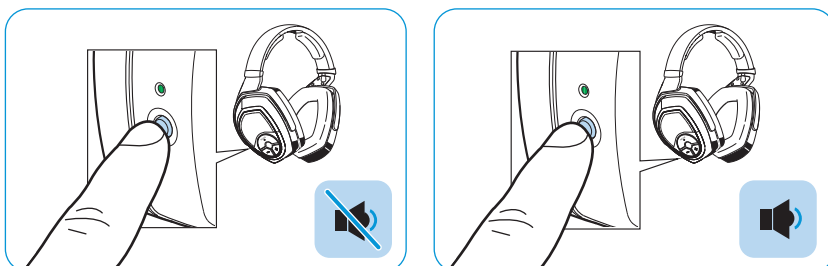

- i** Wenn der Kopfhörer länger als 15 Minuten stumm geschaltet ist, schaltet er sich automatisch aus.

## Balance einstellen

Die Balance (Drehregler **BAL**) regelt die Lautstärkeverteilung zwischen dem rechten und linken Ohr. Stellen Sie die Balance so ein, dass Sie auf beiden Ohren gleichermaßen gut hören.

- ▶ Drehen Sie am Sender den Regler **BAL** in Richtung **R** (rechts) oder **L** (links), um die Lautstärke auf dem rechten oder linken Ohr zu erhöhen bzw. zu verringern.

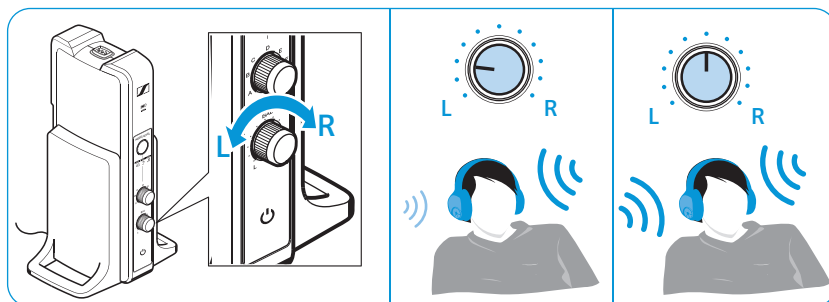

Um die Balance-Einstellung zurück zu setzen:

- ▶ Drehen Sie den Regler **BAL** in die mittlere Position, sodass die Markierung vertikal nach oben zeigt.

## Persönliches Hören – ein- und ausschalten

Sie können Ihren RS 195 auf zwei unterschiedliche Weisen verwenden :

- als hörverbesserndes Kopfhörersystem *Persönliches Hören*
- als konventionelles Kopfhörersystem *Einfaches Hören*

Im Gegensatz zu *Einfaches Hören* können Sie mit *Persönliches Hören* Ihr Kopfhörersystem zur individuellen Hörverbesserung nutzen. Verschiedene Hörprofile und zusätzliche Klanganpassungen ermöglichen Ihnen ein Hörerlebnis, welches angepasst ist auf Ihre Hörpräferenzen und Ihr Hörvermögen. So können Sie besonders die Sprachverständlichkeit, aber auch den Musikgenuss gezielt verbessern.

Das *Persönliche Hören* können Sie in zwei unterschiedlichen Stufen für die maximal mögliche Lautstärke verwenden (ab Produktversion 06/2017).

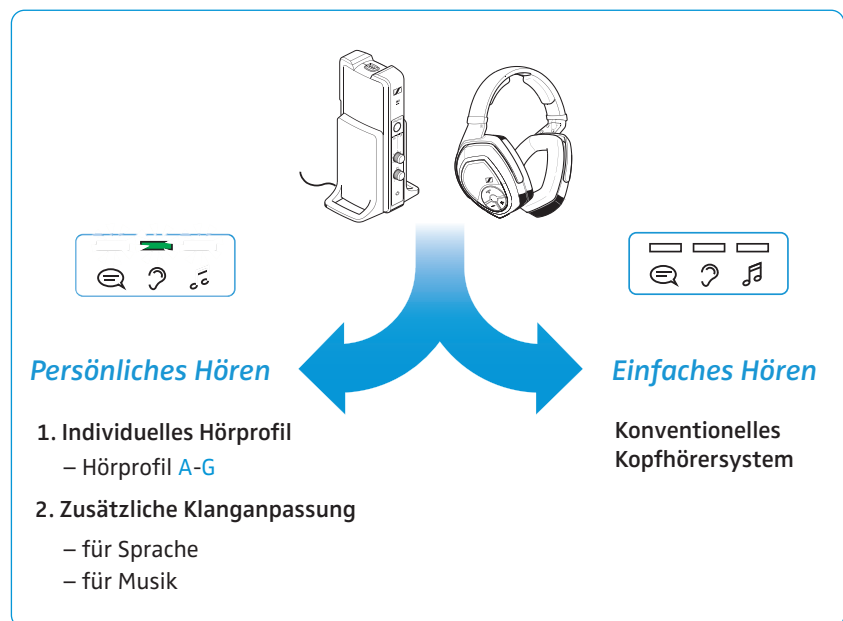

Um *Persönliches Hören* ein- und auszuschalten:

- Halten Sie am Sender die Taste **MODE/LEVEL** oder am Kopfhörer die Taste **MODE** für 2 Sekunden gedrückt.

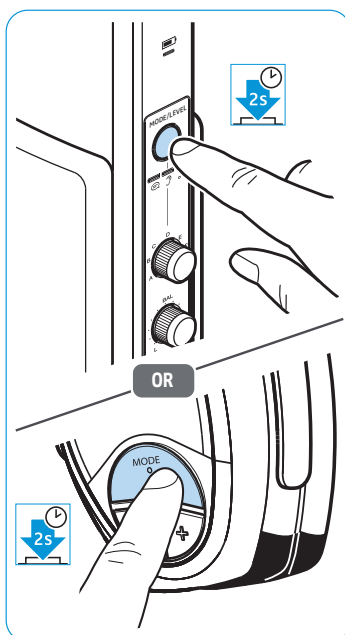

<i>Persönliches Hören</i>	Anzeige	Erklärung
eingeschaltet		Ein generelles Hörprofil <b>A-G</b> ist zur Hörverbesserung ausgewählt (siehe nächstes Kapitel). Ggf. leuchtet eine LED der zusätzlichen Klanganpassung bei Sprach- oder Musikwiedergabe (siehe Seite 26).
ausgeschaltet		Keine LED leuchtet: <i>Einfaches Hören</i> ist aktiviert

- i** Technische Zusatzinformationen zu den Hörprofile finden Sie auf Seite 35.



## Persönliches Hören – Hörprofil zur Hörverbesserung auswählen

Um das für Sie beste Hörprofil auszuwählen, gehen Sie wie folgt vor:

- 1 Schalten Sie Ihre Audioquelle ein und schalten Sie auf eine Sendung um, bei der die Sprache im Vordergrund steht. Dies erleichtert die Auswahl des Hörprofils.

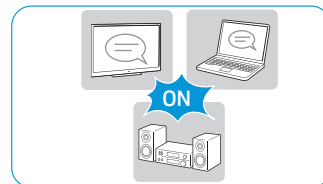

- 2 Stellen Sie die Balance am Regler **BAL** ein (siehe Seite 23). Dadurch ist jedes folgend eingestellte Hörprofil optimal an Ihr rechtes und linkes Ohr angepasst.

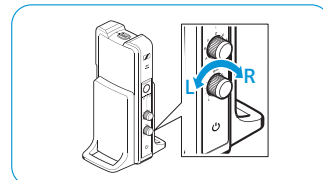

- 3 Halten Sie am Sender die Taste **MODE/LEVEL** für 2 Sekunden gedrückt, um das *Persönliche Hören* einzuschalten.

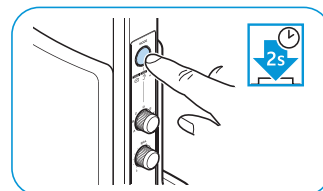

- 4 Drücken Sie am Sender die Taste **MODE/LEVEL** so oft, bis nur die LED  leuchtet.

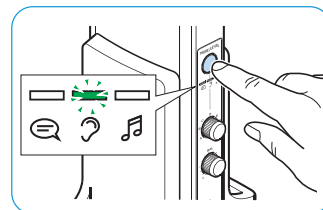

- 5 Wählen Sie mit dem Drehregler ein Hörprofil **A-G** aus und testen Sie, mit welchem Hörprofil das für Sie beste Klangbild erzeugt wird und Sie am besten hören.

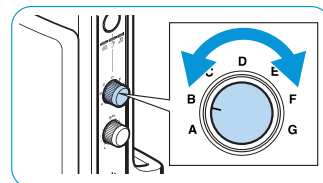

- 6 Sollte die maximal mögliche Lautstärke für Sie zu gering sein, drücken und halten Sie für 2 Sekunden am Sender die Taste **MODE/LEVEL**, bis die LED  3 x blinkt. Die Stufe „Hohe Lautstärke“ ist eingestellt.\*

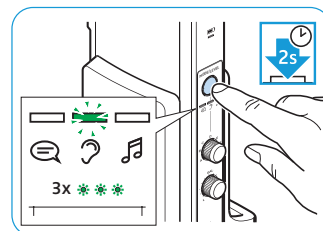

Ihr individuelles Hörprofil ist eingestellt.

 Wir empfehlen, die Auswahl des Hörprofils von Zeit zu Zeit zu wiederholen.

 Eine grafische Darstellung der Hörprofile und technische Zusatzinformationen finden Sie auf Seite 35.

\*ab Produktversion 06/2017

## Persönliches Hören – zusätzliche Klanganpassung für Sprach- oder Musikwiedergabe auswählen

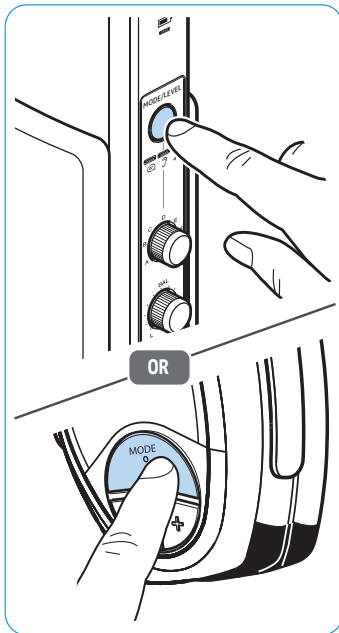

Ergänzend zu den generellen Hörprofilen **A-G** können Sie Programme zur zusätzlichen Klanganpassung bei Sprach- oder Musikwiedergabe auswählen.

- ▶ Drücken Sie am Sender die Taste **MODE/LEVEL** oder am Kopfhörer die Taste **MODE** so oft, bis die gewünschte zusätzliche Klanganpassung aktiviert ist.

Zusätzliche Klanganpassung	Anzeige	Erklärung
keine		Ein generelles Hörprofil <b>A-G</b> ist zur Hörverbesserung ausgewählt.
bei Sprachwiedergabe		Die Verständlichkeit von Sprache ist ergänzend zum Hörprofil verbessert, da störende Geräusche reduziert werden.
bei Musikwiedergabe		Die Dynamik des Hörprofils ist erhöht, um das Klangbild bestmöglich zu erhalten.

## Persönliches Hören – maximal mögliche Lautstärke einstellen\*

Das *Persönliche Hören* können Sie in zwei unterschiedlichen Stufen für die maximal mögliche Lautstärke verwenden: „Standard“ und „Hohe Lautstärke“.

Die Stufen für die maximal mögliche Lautstärke können Sie nur am Sender einstellen.

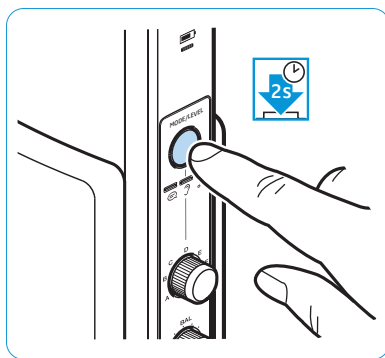

- ▶ Drücken Sie am Sender die Taste **MODE/LEVEL** für 2 Sekunden, bis die LEDs *Persönliches Hören* die gewünschte Funktion anzeigen.

LEDs <i>Persönliches Hören</i>	Einstellung
 LED leuchtet	Standard Lautstärke Die maximal mögliche Lautstärke ist optimal auf die Hörprofile A-G abgestimmt. Jedoch ist die Lautstärke zum Schutz des Gehörs geringer im Vergleich zu <i>Einfaches Hören</i> .
 3x LED blinkt 3 x und leuchtet anschließend	Hohe Lautstärke Die maximal mögliche Lautstärke bei Verwendung eines Hörprofils A-G ist erhöht. Verwenden Sie diese Einstellung, wenn die Standard-Einstellung für Sie nicht ausreicht.
 Keine LED leuchtet	<i>Einfaches Hören</i> ist aktiviert, keine zusätzliche Beschränkung der maximal möglichen Lautstärke.

**i** Ggf. leuchtet auch eine LED der zusätzlichen Klanganpassung bei Sprach- oder Musikwiedergabe (siehe Seite 26).

## Einen oder mehrere Kopfhörer mit dem Sender paaren

Der Kopfhörer und der Sender Ihres Funkkopfhörersystems sind im Auslieferungszustand bereits miteinander gepaart. Sie müssen die folgenden Schritte nur ausführen, wenn Sie alle Paarungseinstellungen Ihres Funkkopfhörersystems gelöscht haben und die Paarung zwischen Kopfhörer und Sender wieder herstellen wollen, oder wenn Sie einen zweiten Kopfhörer mit dem Sender paaren möchten.

Sie können gleichzeitig bis zu 2 gepaarte Kopfhörer mit Ihrem Sender TR 195 verbinden. Wenn ein zweiter Kopfhörer HDR 195 mit dem Sender verbunden ist, können Sie jedoch kein Hörprofil einschalten, um Ihre Hörsituation zu verbessern. Das Hörprofil kann nur einschalten werden, wenn nur ein Kopfhörer HDR 195 mit dem Sender verbunden ist.

- ▶ Hängen Sie den Kopfhörer für 1 Sekunde auf die Halterung des Senders. Die LED Ladeanzeige  des Senders leuchtet rot. Der Kopfhörer ist mit dem Sender gepaart.

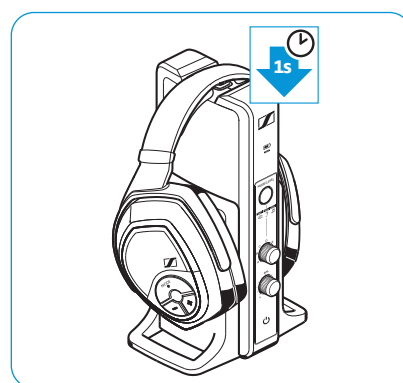

## Funkkopfhörersystem ausschalten

Sie können Ihr Funkkopfhörersystem auf zwei Arten ausschalten:

**A**

- ▶ Halten Sie die Taste Power HDR  des Kopfhörers für ca. 2 Sekunden gedrückt.  
Der Kopfhörer schaltet sich aus. Wenn kein zweiter Kopfhörer mit dem Sender verbunden ist, wechselt der Sender in den Standby-Modus. Alle LEDs erlöschen.

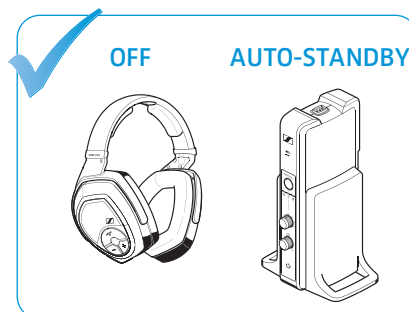
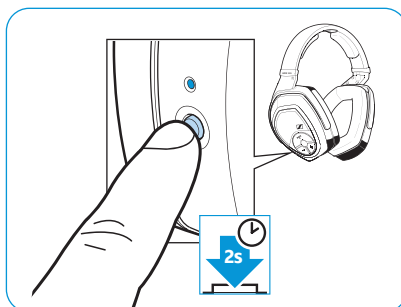

**B**

- ▶ Hängen Sie den Kopfhörer auf die Halterung des Senders.  
Der Kopfhörer schaltet sich aus und der Ladevorgang beginnt (siehe Seite 19). Wenn kein zweiter Kopfhörer mit dem Sender verbunden ist, wechselt der Sender in den Standby-Modus.

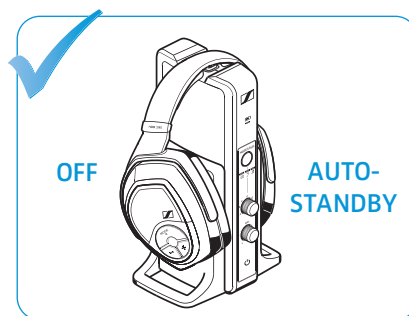
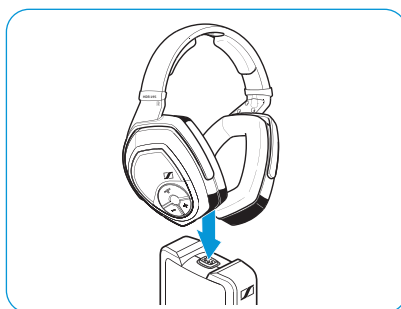

Ziehen Sie das Steckernetzteil aus der Steckdose, um den Sender vom Stromnetz zu trennen.

## RS 195 reinigen und pflegen

### VORSICHT

#### Flüssigkeit kann die Elektronik des Produkts zerstören!

Flüssigkeit, die in das Gehäuse des Produkts eindringt, kann einen Kurzschluss verursachen und die Elektronik des Produkts zerstören.

- ▶ Halten Sie Flüssigkeiten jeglicher Art von dem Produkt fern.
- ▶ Verwenden Sie auf keinen Fall Löse- oder Reinigungsmittel.

Um das Funkkopfhörersystem zu reinigen:

- ▶ Schalten Sie Ihr Funkkopfhörersystem aus und ziehen Sie den Netzstecker des Senders, bevor Sie mit der Reinigung beginnen.
- ▶ Reinigen Sie das Produkt ausschließlich mit einem weichen, trockenen Tuch.

### Ohrpolster austauschen

Aus hygienischen Gründen sollten Sie Ihre Ohrpolster von Zeit zu Zeit austauschen. Ersatz-Ohrpolster erhalten Sie bei Ihrem Sennheiser-Partner.

- 1 Drehen Sie die beiden Ohrpolster gegen den Uhrzeigersinn über einen leichten Widerstand.
- 2 Heben Sie die beiden Ohrpolster von den Hörermuscheln ab und entsorgen Sie sie ordnungsgemäß.
- 3 Setzen Sie die beiden neuen Ohrpolster auf die Hörermuscheln. Achten Sie auf die Markierungen **L** (links) und **R** (rechts) auf der Rückseite der Ohrpolster.
- 4 Drehen Sie die beiden Ohrpolster im Uhrzeigersinn, bis sie einrasten.

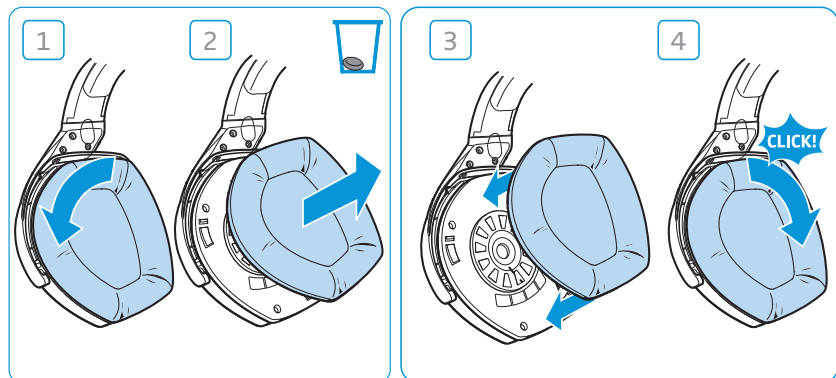

Das Kopfband-Polster können Sie über den Reparaturservice austauschen lassen. Wenden Sie sich dazu an Ihren Sennheiser Partner.

# Wenn Störungen auftreten

## Tonstörungen

Problem	Mögliche Ursache	Mögliche Abhilfe	Seite
Kein Ton	Der Kopfhörer ist ausgeschaltet.	Schalten Sie den Kopfhörer ein.	21
	Kein Netzanschluss.	Prüfen Sie die Anschlüsse des Steckernetzteils.	17
	Der Kopfhörer ist stumm geschaltet.	Deaktivieren Sie die Stummschaltung.	22
	Der Audiostecker ist nicht richtig eingesteckt.	Prüfen Sie die Steckerverbindung.	13
	Die Audioquelle ist ausgeschaltet.	Schalten Sie die Audioquelle ein.	–
	Die Lautstärke der analogen Audioquelle ist auf Minimum eingestellt oder ist stumm geschaltet.	Erhöhen Sie die Lautstärke der analogen Audioquelle auf mindestens einen mittleren Wert/deaktivieren Sie die Stummschaltung an der Audioquelle.	–
	Das Audiokabel ist defekt.	Ersetzen Sie das Audiokabel.	–
	Der Kopfhörer ist nicht richtig mit dem Sender gepaart (z. B. zusätzlicher Kopfhörer).	Paaren Sie Kopfhörer und Sender erneut.	27
	Der falsche Audioeingang ist ausgewählt.	Wählen Sie den anderen Audioeingang.	22
	Die angeschlossene digitale Audioquelle sendet Signale in einem Audioformat, das nicht unterstützt wird.	Stellen Sie das Audioformat Ihrer Audioquelle auf „PCM“ mit einer Abtastrate von max. 96 kHz ein (siehe die Bedienungsanleitung der Audioquelle).	–
Ton fällt zeitweise aus	Der Kopfhörer befindet sich außerhalb der Reichweite des Senders.	Verringern Sie den Abstand zwischen Kopfhörer und Sender.	–
	Das Signal ist abgeschirmt.	Entfernen Sie Hindernisse zwischen Sender und Kopfhörer.	–
	Es befinden sich störende Geräte (z. B. WLAN-Router, Bluetooth-Geräte oder Mikrowellen) in der Umgebung.	Verändern Sie den Aufstellort des Senders oder die Position des Kopfhörers.	12
		Stellen Sie den Sender mindestens 50 cm von anderen drahtlosen Geräten entfernt auf.	–
Ton zu leise	Die Lautstärke am Kopfhörer ist zu gering eingestellt.	Erhöhen Sie die Lautstärke am Kopfhörer.	22
	Sie verwenden <i>Persönliches Hören</i> und die Einstellung „Standard“ für die maximal mögliche Lautstärke ist aktiv.	Aktivieren Sie die Einstellung „Hohe-Lautstärke“ für die maximal mögliche Lautstärke (ab Produktversion 06/2017).	26
	Die Lautstärke der analogen Audioquelle ist zu gering eingestellt.	Erhöhen Sie die Lautstärke der analogen Audioquelle auf mindestens einen mittleren Wert.	–
Sie hören Echos, wenn Sie den Kopfhörer mit einem Fernsehgerät verwenden	An einigen Fernsehgeräten kann für das Signal des digitalen Audioausgangs eine Verzögerung oder Latenz eingestellt werden.	Überprüfen Sie die Audioausgangseinstellungen Ihres Fernsehgeräts und stellen Sie die Latenz auf „0“ ein.	–
Ton nur auf einer Seite	Die Balance ist verstellt.	Stellen Sie die Balance ein.	23
	Das Audiokabel ist nicht richtig angeschlossen.	Prüfen Sie die Steckerverbindung.	13
	Das Audiokabel ist defekt.	Ersetzen Sie das Audiokabel.	–

Problem	Mögliche Ursache	Mögliche Abhilfe	Seite
Ton ist verzerrt	Das Signal der Audioquelle ist verzerrt.	Verringern Sie die Lautstärke der Audioquelle.	–
	Die Lautstärke am Kopfhörer ist zu hoch eingestellt.	Verringern Sie die Lautstärke am Kopfhörer.	22
	Die Lautstärke der analogen Audioquelle ist zu hoch eingestellt.	Verringern Sie die Lautstärke der analogen Audioquelle auf einen mittleren Wert.	–
Hörprofil kann nicht eingeschaltet werden. Die LEDs <i>Persönliches Hören</i> blinken	Zwei Kopfhörer sind mit dem Sender verbunden.	Schalten Sie den zweiten verbundenen Kopfhörer aus. Sie können das Hörprofil nur einschalten, wenn nur ein Kopfhörer HDR 195 mit dem Sender verbunden ist.	–

## Sonstige Störungen

Problem	Mögliche Ursache	Mögliche Abhilfe	Seite
Sender lässt sich nicht einschalten	Kein Netzanschluss.	Prüfen Sie die Anschlüsse des Steckernetzteils.	17
Kopfhörer lässt sich nicht einschalten	Die Akkus sind leer.	Laden Sie die Akkus.	19
	Es sind keine Akkus eingesetzt.	Setzen Sie die Akkus ein.	18
	Die Akkus sind falsch eingesetzt.	Entnehmen Sie die Akkus aus den Batteriefächern und setzen Sie sie erneut ein. Achten Sie dabei auf die Polarität.	18
Betriebszeit lässt nach	Die Akkus sind verbraucht.	Erneuern Sie die Akkus.	18
Hörprofil kann nicht eingeschaltet werden	Zwei Kopfhörer sind mit dem Sender verbunden (wenn die Taste MODE gedrückt wird, blinken die LEDs <i>Persönliches Hören</i> 3 Mal).	Schalten Sie den zweiten verbundenen Kopfhörer aus.	28
Sie hören Signaltöne im Kopfhörer	Die Akkus sind nahezu leer.	Laden Sie die Akkus.	19
Kopfhörer kann nicht mit dem Sender verbunden werden	Der Abstand zum Sender ist zu groß.	Verringern Sie den Abstand zwischen Kopfhörer und Sender.	–
	Der Kopfhörer ist nicht mit dem Sender gepaart.	Paaren Sie den Kopfhörer mit dem Sender.	27
	Ein Kopfhörer wird gerade geladen, sodass Sie den zweiten Kopfhörer nicht mit dem Sender paaren können.	Führen Sie eine Nahbereichspaarung durch: 1. Platzieren Sie den Kopfhörer so nahe wie möglich am Sender. 2. Schalten Sie den Kopfhörer ein. 3. Drücken Sie gleichzeitig die Tasten Lautstärke +/- für ca. 7 Sekunden.	–
	Der Kopfhörer ist nicht kompatibel.	Verwenden Sie ausschließlich die Sennheiser-Kopfhörer HDR 165, 175, 185 oder 195.	–

Wenn mit Ihrem Produkt Probleme auftreten, die nicht in der Tabelle stehen, oder sich die Probleme nicht mit den in der Tabelle aufgeführten Lösungsvorschlägen beheben lassen, besuchen Sie die RS 195-Produktseite auf [www.sennheiser.com](http://www.sennheiser.com). Dort finden Sie eine aktuelle Liste häufig gestellter Fragen (FAQ).

Sie können ebenfalls Ihren Sennheiser-Partner kontaktieren, wenn Sie Unterstützung benötigen. Den Sennheiser-Partner Ihres Landes finden Sie auf [www.sennheiser.com](http://www.sennheiser.com).

## Wenn Sie die Reichweite des Senders verlassen

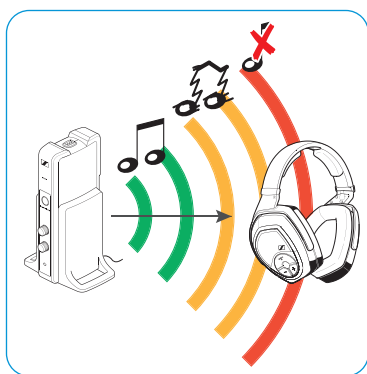

Die Reichweite des Senders hängt von Umgebungsbedingungen ab, wie z. B. der Dicke und Zusammensetzung von Wänden. Wenn Sie mit dem Kopfhörer die Reichweite des Senders verlassen, fällt der Ton zunächst gelegentlich aus, bevor die Verbindung endgültig abbricht.

Wenn Sie innerhalb von 5 Minuten in die Reichweite des Senders zurückkehren, wird die Verbindung automatisch wiederhergestellt.

Wenn Sie sich länger als 5 Minuten außerhalb der Reichweite des Senders aufhalten, schaltet sich der Kopfhörer automatisch aus.

## Paarungseinstellungen des Kopfhörers löschen

- 1 Drücken Sie gleichzeitig die Tasten Lautstärke +/- für 2 Sekunden. Die LED HDR-Status blinkt schnell rot.
- 2 Drücken Sie die Taste Power HDR  während Sie die Tasten Lautstärke +/- gedrückt halten. Lassen Sie alle 3 Tasten los. Die LED HDR-Status leuchtet je nach Ladezustand der Akkus grün oder rot und beginnt langsam zu blinken. Die Paarungseinstellungen des Kopfhörers sind gelöscht.

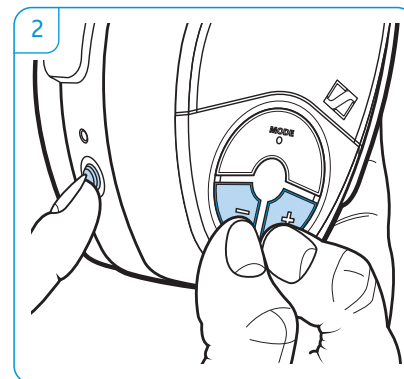
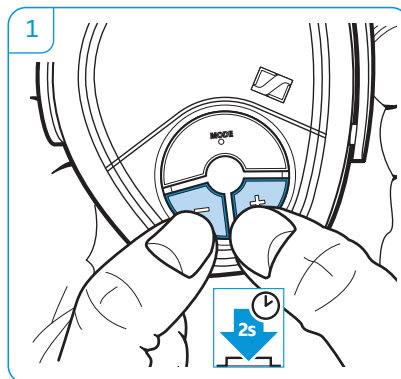



## Technische Daten

### System RS 195

Trägerfrequenz	2,40 bis 2,48 GHz
Modulationsart	8-FSK Digital
Rauschspannungsabstand	Analogeingang: typ. 85 dBA bei 1 V <sub>eff</sub> Digitaleingang: > 90 dBA
HF-Ausgangsleistung	max. 10 dBm Klasse 1
Reichweite	bis zu 100 m (bei Sichtverbindung)
Anzahl der Kopfhörer, die gleichzeitig mit dem Sender verbunden sein können	2 (ohne <i>Persönliches Hören</i> )
Temperaturbereich	Betrieb: 0 °C bis +40 °C Lagerung: -25 °C bis +70 °C
Relative Luftfeuchtigkeit	Betrieb: 10 bis 80 %, nicht kondensierend Lagerung: 10 bis 90 %

### Kopfhörer HDR 195

Typ	ohrumschließend, geschlossen
Wandlersystem	dynamisch, Neodym-Magnete
Übertragungsbereich	17 Hz bis 22 kHz
Max. Schalldruckpegel	max. 117 dB bei 1 kHz, 3 % Klirrfaktor
Klirrfaktor	< 0,5 % bei 1 kHz, 100 dB SPL
Betriebszeit	bis zu 18 Stunden
Ladezeit der Akkus	bis zu 8,5 Stunden
Spannungsversorgung	2 NiMH-Akkus mit geringer Selbstentladung, Typ AAA, 1,2 V, 820 mAh
Magnetische Feldstärke	2,7 mT
Gewicht (mit Batterien)	ca. 340 g
Abmessungen (B x H x T)	ca. 17 cm x 20 cm x 9,5 cm

### Sender TR 195

Anschlüsse	Digitaleingang: optisch Analogeingang: 3,5-mm-Stereo-Klinkenbuchse
Spannungsversorgung	9 V $\text{---}$ , 300 mA
Leistungsaufnahme	Betrieb: typ. 4 W Standby: $\leq$ 0,3 W (ohne Ladevorgang)
Abmessungen (B x H x T)	ca. 12,7 cm x 23,4 cm x 10,9 cm

### Steckernetzteil Sennheiser NT 9-3AW

Nenneingangsspannung/-strom	100–240 V~/100 mA
Netzfrequenz	50–60 Hz
Nennausgangsspannung	9 V ===
Nennausgangsstrom	300 mA
Temperaturbereich	Betrieb: 0 °C bis +40 °C
	Lagerung: -40 °C bis +85 °C
Relative Luftfeuchte	Betrieb: 0 bis 90 %, nicht kondensierend
	Lagerung: 0 bis 90 %

# Technische Zusatzinformationen

## Hörprofile A-G

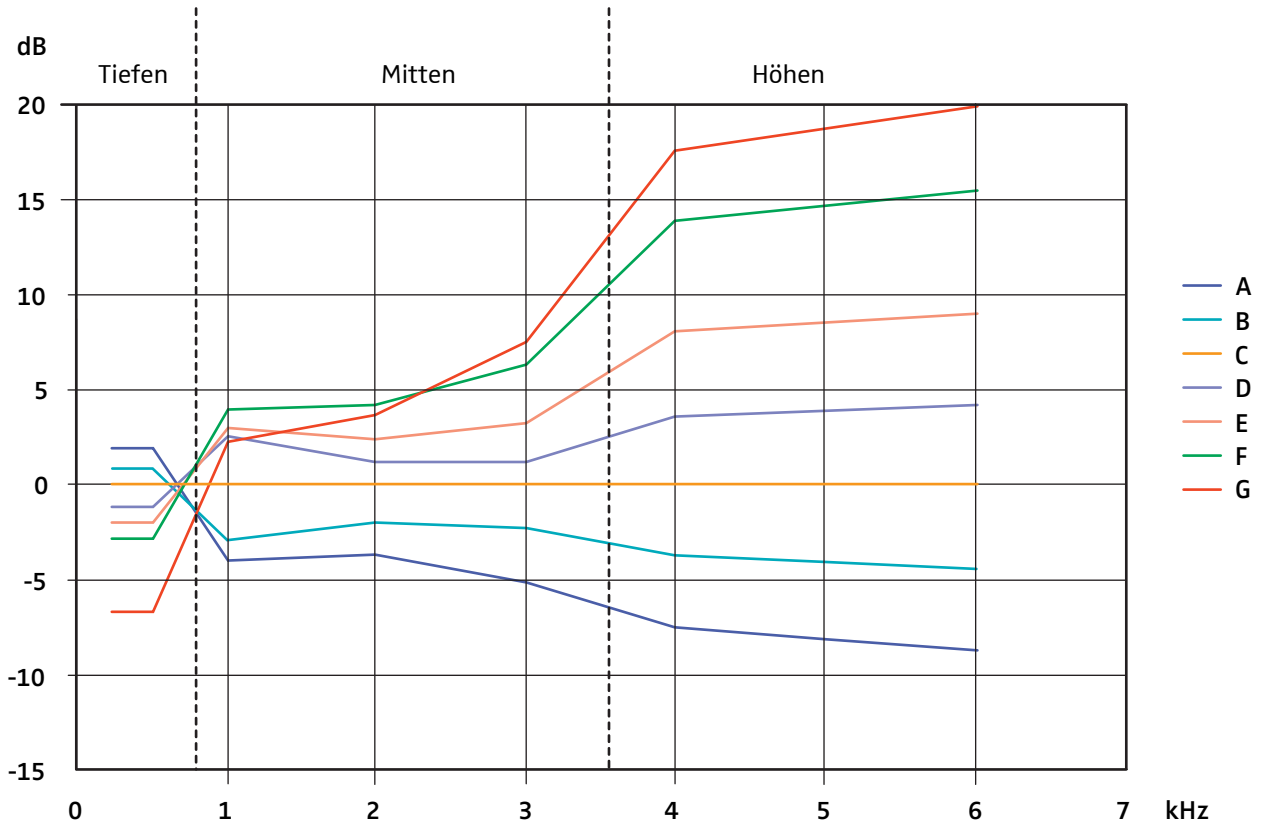

## Technische Parameter der Hörprofile A-G

Anzeige	Zusätzliche Klanganpassung	Kompression <sup>1</sup>	Dynamikumfang <sup>2</sup>	Störgeräuschunterdrückung <sup>3</sup>	Max. Schalldruckpegel Einstellung Standard/ Hohe Lautstärke <sup>4</sup>
	-	-	wie Audioquelle	-	110 dB
	-	ja	stark reduziert	-	85 dB/100 dB
	Sprache	ja	stark reduziert	ein	85 dB/100 dB
	Musik	ja	leicht reduziert	-	90 dB/105 dB

### <sup>1</sup> Kompression

Bei allen Profilen ist eine Kompression-Funktion aktiviert, die Lautstärkeunterschiede abmildert, indem sie leise Passagen in der Lautstärke anhebt und laute Passagen bei Bedarf absenkt.

Durch eine Kompression tritt die Sprache gefühlt in den Vordergrund und ist damit einfacher zu verstehen.

## <sup>2</sup> Dynamikumfang

Die Dynamik ist das Verhältnis zwischen dem lautesten und dem leisesten Anteil eines Audiosignals. Diese beiden Werte begrenzen den vollständigen Dynamikumfang.

Wird der Dynamikumfang verringert, so liegen die Schalldruckpegel der lautesten und der leisesten Töne dichter beieinander. Unterschiede zwischen lauten und leisen Tönen sind somit weniger hörbar.

Wird der Dynamikumfang angehoben, so werden Lautstärkeunterschiede deutlicher wahrgenommen. Das Klangbild von Musik wirkt dadurch besonders voll, da hohe und tiefe Frequenzanteile bei höherer Lautstärke besser zur Geltung kommen.

## <sup>3</sup> Störgeräuschunterdrückung

Tritt Sprache in Verbindung mit störenden Hintergrundgeräuschen auf, kann es schwierig sein, die Sprache ausreichend gut herauszuhören.

Mit der Funktion Sprachverständlichkeit können diese störenden Hintergrundgeräusche automatisch erkannt und reduziert werden. Das Audiosignal wird permanent analysiert und angepasst, wodurch Sprache in den Vordergrund tritt und klarer zu verstehen ist.

## <sup>4</sup> Max. Schalldruckpegel

Gemessen mit „Weißem Rauschen“.

Die Stufe „Hohe Lautstärke“ ist erst ab Produktversion 06/2017 einstellbar.

# Herstellereklärungen

## Garantie

Sennheiser electronic GmbH & Co. KG übernimmt für dieses Produkt eine Garantie von 24 Monaten.

Die aktuell geltenden Garantiebedingungen können Sie über das Internet [www.sennheiser.com](http://www.sennheiser.com) oder Ihren Sennheiser-Partner beziehen.

## In Übereinstimmung mit den folgenden Anforderungen

### EU-Konformitätserklärung



- ErP-Richtlinie (2009/125/EG)
- RoHS-Richtlinie (2011/65/EU)

Hiermit erklärt die Sennheiser electronic GmbH & Co. KG, dass der Funkanlagentyp RS 195 (TR 195, HDR 195) der Funkanlagen-Richtlinie 2014/53/EU entspricht.

Der vollständige Text der EU-Konformitätserklärung ist unter der folgenden Internetadresse verfügbar: [www.sennheiser.com/download](http://www.sennheiser.com/download).

### Hinweise zur Entsorgung



- WEEE-Richtlinie (2012/19/EU)
- Batterie-Richtlinie (2006/66/EG & 2013/56/EU)

Das Symbol der durchgestrichenen Mülltonne auf Rädern auf Produkt, Batterie/Akku (wenn vorhanden) und/oder Verpackung weist Sie darauf hin, dass diese Produkte am Ende ihrer Lebensdauer nicht über den normalen Hausmüll entsorgt werden dürfen, sondern einer separaten Entsorgung zuzuführen sind. Für Verpackungen beachten Sie bitte die gesetzlichen Vorschriften zur Abfalltrennung in Ihrem Land.

Weitere Informationen zum Recycling dieser Produkte erhalten Sie bei Ihrer Gemeindeverwaltung, den kommunalen Sammel- oder Rücknahmestellen oder bei Ihrem Sennheiser-Partner.

Das separate Sammeln von Elektro- und Elektronik-Altgeräten, Batterien/Akkus (wenn vorhanden) und Verpackungen dient dazu, die Wiederverwendung und/oder Verwertung zu fördern und negative Effekte, beispielsweise durch potenziell enthaltene Schadstoffe, zu vermeiden. Hiermit leisten Sie einen wichtigen Beitrag zum Umwelt- und Gesundheitsschutz.

## Warenzeichen

Sennheiser ist ein eingetragenes Warenzeichen der Sennheiser electronic GmbH & Co. KG.

Andere in dieser Bedienungsanleitung erwähnten Produkt- und Firmennamen können Warenzeichen oder eingetragene Warenzeichen ihrer jeweiligen Inhaber sein.



**Sennheiser electronic GmbH & Co. KG**  
Am Labor 1, 30900 Wedemark, Germany  
[www.sennheiser.com](http://www.sennheiser.com)

Publ. 09/19, A06