

Sonus faber[®]
ARENA

HOME CINEMA SOLUTIONS

OWNER'S MANUAL

SOMMARIO

1.	Informazioni generali	3
	1.1 Informazioni per l'utente	3
	1.2 Garanzia e assistenza post vendita	3
2.	Informazioni di sicurezza	4
3.	Installazione (Arena 30 - Arena 20 - Arena S15)	5
	3.1 Contenuto dell'imballo	5
	3.2 Disimballo	5
	3.3 Montaggio	6
	3.4 Rimozione del diffusore	10
4.	Installazione (Arena 10)	12
	4.1 Contenuto dell'imballo	12
	4.2 Disimballo	12
	4.3 Montaggio	13
5.	Manutenzione e pulizia	14
6.	Specifiche tecniche	15

1. INFORMAZIONI GENERALI

1.1 - INFORMAZIONI PER L'UTENTE

Gentile Cliente,

Desideriamo ringraziarLa e complimentarci con Lei per aver scelto i diffusori Arena per il suo impianto audio/audio-video.

Poiché è nostro preciso interesse che Lei ottenga il miglior risultato possibile nell'ascolto e che ciò avvenga nella piena sicurezza, La invitiamo a leggere attentamente, prima dell'installazione, questo manuale d'istruzioni.

Qualora dovessero sorgereLe dubbi o curiosità, Le consigliamo di rivolgersi al personale tecnico del Suo punto vendita, al distributore ufficiale Sonus faber del Paese in cui vive o prendere contatto direttamente con Sonus faber scrivendo a customerservice@sonusfaber.com.

Infine Le suggeriamo vivamente di registrarsi on-line sul sito www.sonusfaber.com: in questo modo verrà informato da Sonus faber di tutte le novità, iniziative ed eventuali promozioni.

Buona Musica!

1.2 - GARANZIA E ASSISTENZA POST-VENDITA

I nostri diffusori acustici sono stati progettati e fabbricati secondo i più alti standard qualitativi. Tuttavia, qualora si verificasse un guasto o un malfunzionamento, i prodotti Sonus faber sono coperti da una garanzia standard che comprende tutti i difetti di fabbricazione, tecnici o di materiali, per due (2) anni dalla data di acquisto del consumatore.

La informiamo che è possibile estendere il periodo di garanzia registrando il Suo prodotto su

<https://www.sonusfaber.com/en/register-product/>.

Per maggiori informazioni, consigliamo di approfondire le condizioni di garanzia su www.sonusfaber.com/warranty-policy.

Inoltre, nel Suo interesse, ci permettiamo di fare presente quanto segue:

- La garanzia sui diffusori acustici copre eventuali difetti di costruzione;
- Conservare il documento comprovante l'acquisto in modo da poterlo esibire al rivenditore in caso di necessità;
- Conservare l'imballo originale dei diffusori acustici perché possano essere trasportati senza danni in caso di spedizione presso il centro assistenza autorizzato;
- I diffusori acustici devono essere accompagnati da una descrizione del malfunzionamento o del difetto eventualmente riscontrato.

Le seguenti condizioni fanno decadere la garanzia sul prodotto:

- Il diffusore acustico è stato smontato o modificato da personale diverso da quello del centro assistenza autorizzato da Sonus faber;
- Il diffusore acustico è stato usato in modo non conforme a quanto descritto in questo manuale.

2. INFORMAZIONI DI SICUREZZA

- Leggere il presente manuale d'istruzioni e conservarlo in luogo a portata di mano per ogni eventuale esigenza.
- Assicurarsi che il fissaggio a muro/a controsoffitto sia adeguatamente stabile.
- Verificare in via preliminare che la portata della superficie di montaggio sia sufficiente a sostenere il peso del/dei diffusori acustici.
- Nel corso del funzionamento dell'impianto audio evitare un ascolto ad alto volume ed in prossimità degli altoparlanti. Ciò può provocare danni anche permanenti all'apparato uditivo. Mantenere i bambini ad una distanza di sicurezza dal diffusore acustico di almeno 50 cm.
- Gli altoparlanti producono attorno ad essi un campo elettromagnetico innocuo per l'essere umano e per gli animali ma che può disturbare il funzionamento di apparecchiature elettroniche come monitor e televisori con schermo a tubo catodico qualora queste vengano collocate nelle immediate vicinanze del diffusore acustico. Nel caso in cui ciò si verifichi, aumentare la distanza di tali apparecchiature dai diffusori acustici.
- La tecnologia di funzionamento degli altoparlanti verte su principi dell'elettromagnetismo, pertanto l'utilizzatore dovrà evitare di utilizzare apparati che generino forti campi elettromagnetici, i quali potrebbero disturbare il funzionamento dei diffusori acustici.
- Non collegare i diffusori acustici in parallelo tra loro o direttamente ad un impianto per diffusione sonora a tensione costante (100 V, 70,7 V o simili). Ciò può determinare il sovraccarico dell'impianto con possibile danneggiamento del diffusore acustico e/o dell'amplificatore.
- Non avvicinare tra loro cavi audio e cavi elettrici di alimentazione. In prossimità dei cavi di alimentazione è presente un campo elettromagnetico che può causare un fastidioso ronzio. Nel caso ciò si verifichi, provvedere ad allontanare tra di loro cavi audio e i cavi di alimentazione.
- I collegamenti vanno effettuati con gli apparecchi spenti. Fare attenzione alla polarità dei morsetti durante il collegamento.
- Collegare il diffusore ad una sorgente certificata PS1 secondo la IEC62368-1.

3. INSTALLAZIONE (Arena 30 - Arena 20 - Arena S15)

3.1 - CONTENUTO DELL'IMBALLO

- Diffusore
- Cornice
- Template per il foro
- Copertura protettiva
- Scatola accessori: griglie in tessuto, viti, copri viti.

3.2 - DISIMBALLO

Procedere al disimballo come indicato di seguito.

Seguire le seguenti indicazioni generali:

- È consigliabile disimballare i prodotti il più vicino possibile alla posizione finale
- Usare un attrezzo appropriato per aprire l'imballo. Non inserire a fondo la lama per evitare di danneggiare il contenuto.
- Conservare gli imballi per eventuali futuri trasporti.
- Non indossare orologi, braccialetti, anelli, etc. per evitare di graffiare i diffusori acustici e le loro finiture. Uguale attenzione si dovrà porre nella protezione da eventuali elementi metallici presenti nell'abbigliamento indossato quali cerniere, bottoni, fibbie, rivetti, ecc.
- Controllare il contenuto dell'imballo. In caso di mancanza di uno o più di questi articoli, avvertire il rivenditore dove è stato effettuato l'acquisto.
- Fare attenzione a non toccare gli altoparlanti durante le operazioni di disimballo.

Per la movimentazione in sicurezza dei diffusori, è vivamente consigliato attenersi alle indicazioni riportate nella tabella sottostante:

Fino ai 20 kg	Una persona
Dai 20 kg ai 40 kg	Almeno 2 persone
Dai 40 kg ai 60 kg	Almeno 3 persone
Dai 60 kg agli 80 kg	Almeno 4 persone

	<p>Tenere saldamente i diffusori acustici con entrambe le mani per evitare di farli cadere.</p> <p>I materiali da imballaggio possono essere inquinanti. Non smaltire questi materiali come rifiuti domestici ma consegnarli ad un centro raccolta e riciclo dei rifiuti.</p> <p>Non lasciare i materiali per l'imballaggio a disposizione dei bambini! Possibilità di avvelenamento o soffocamento a causa di ingestione.</p> <p>Nel caso di impiego di uno stand dedicato, quest'ultimo può essere utilizzato unicamente con i diffusori acustici per i quali esso è stato progettato. L'uso con altri modelli di diffusori acustici può provocare danni e lesioni.</p>
--	---

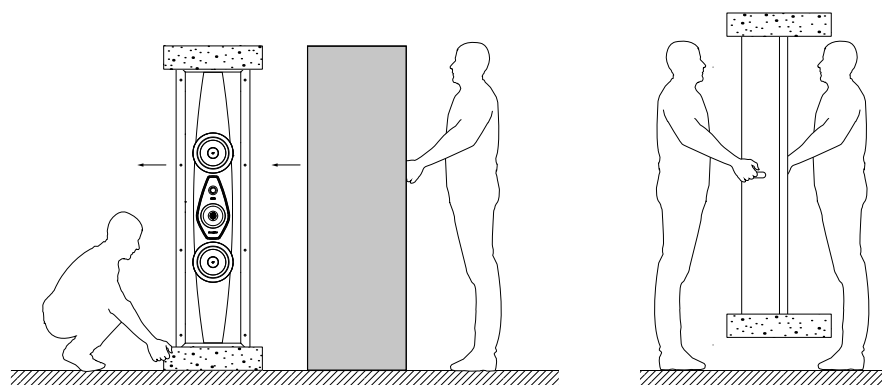
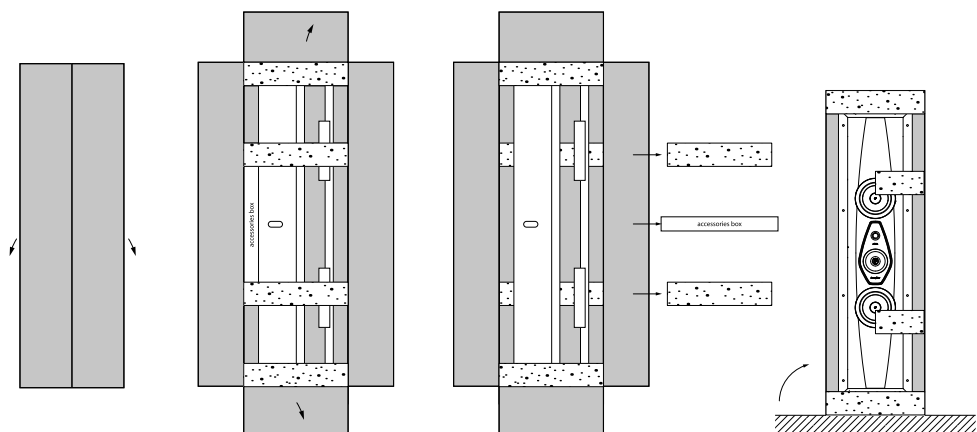

3.3 - MONTAGGIO

3.3.1 - SEGNARE SULLA PARETE L'AREA DI TAGLIO MEDIANTE IL TEMPLATE IN DOTAZIONE TAGLIARE LUNGO IL PERIMETRO SEGNATO

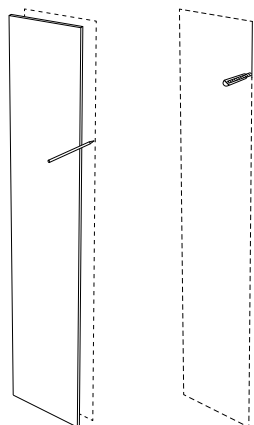

Assicurarsi, in via preventiva, che l'area di taglio sia compresa tra i due montanti. Per il corretto funzionamento del sistema di fissaggio, mantenere una distanza di almeno 4 cm tra il bordo laterale del foro e il montante più vicino.

3.3.2 - COLLEGARE I CAVI AUDIO AL DIFFUSORE

IT

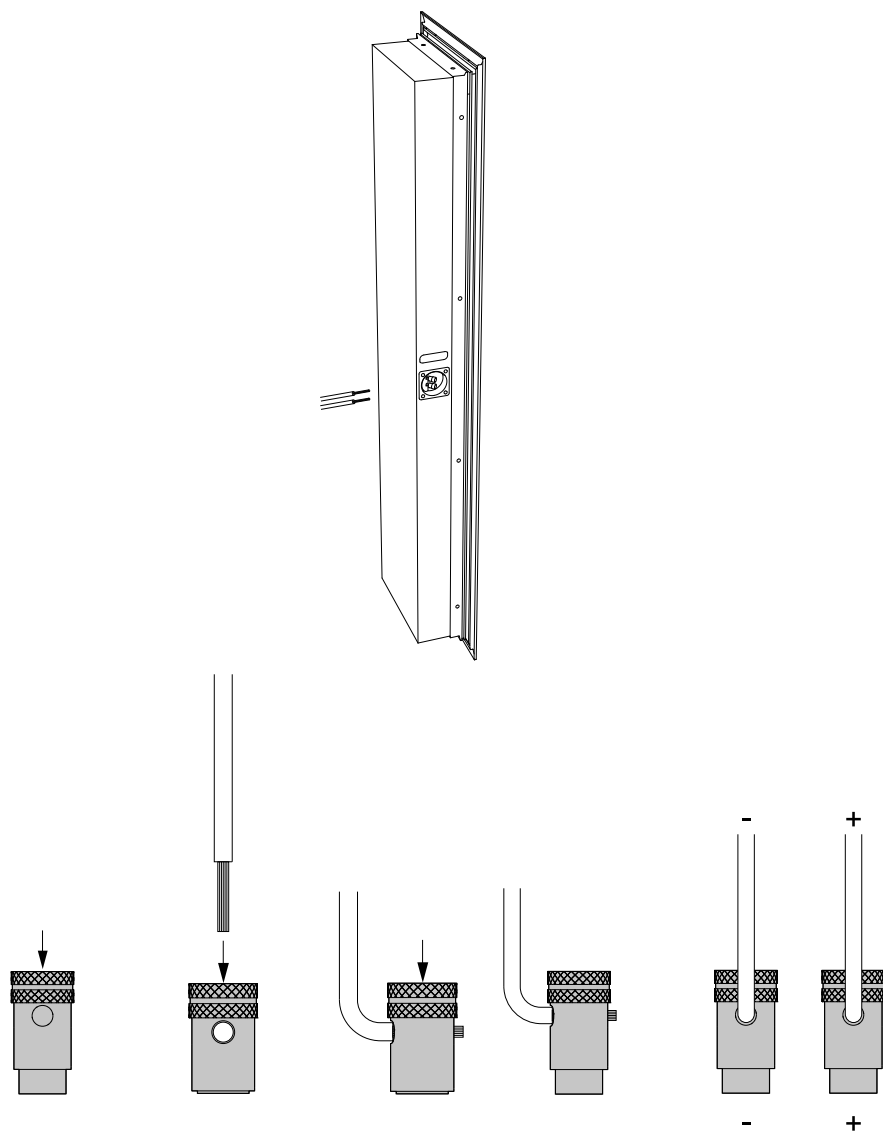

Fare attenzione alla polarità dei morsetti durante il collegamento. I collegamenti vanno effettuati con gli apparecchi spenti!

3.3.3 - INSERIRE LA CORNICE NEL FORO PRATICATO

IT



3.3.4 - SPINGERE LE ALETTE METALLICHE A CONTATTO CON IL MURO INTERNO

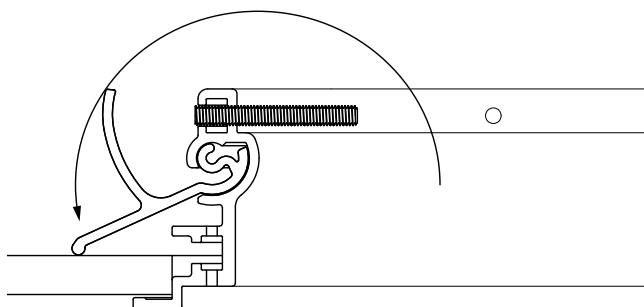
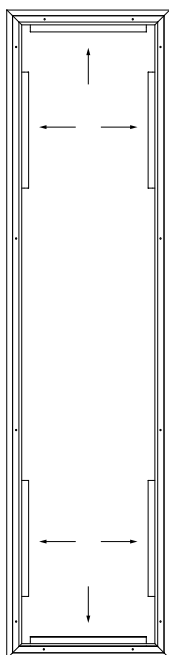

Rimuovere gli elastici ferma posizione.

3.3.5 - AVVITARE LA CORNICE

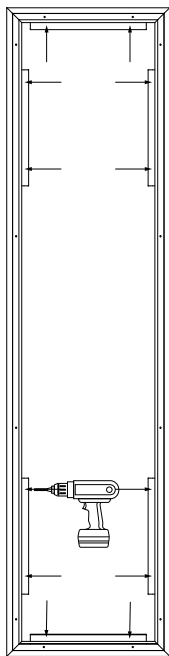

Avvitare fino a fine corsa senza forzare le viti di fissaggio per evitare di danneggiare il sistema di bloccaggio.

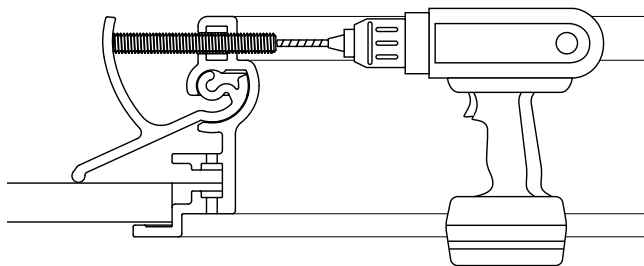

3.3.6 - INSERIRE IL DIFFUSORE ACUSTICO NELLA CORNICE

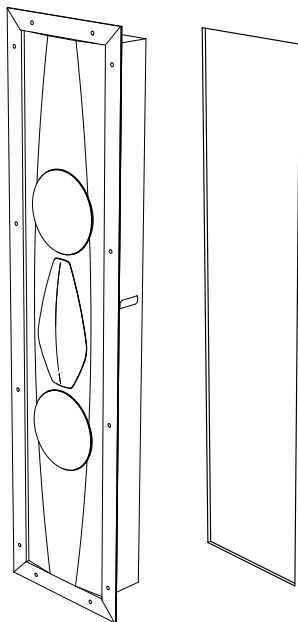

3.3.7 - AVVITARE IL DIFFUSORE ACUSTICO ALLA CORNICE
CHIUDERE CON I COPRI VITI

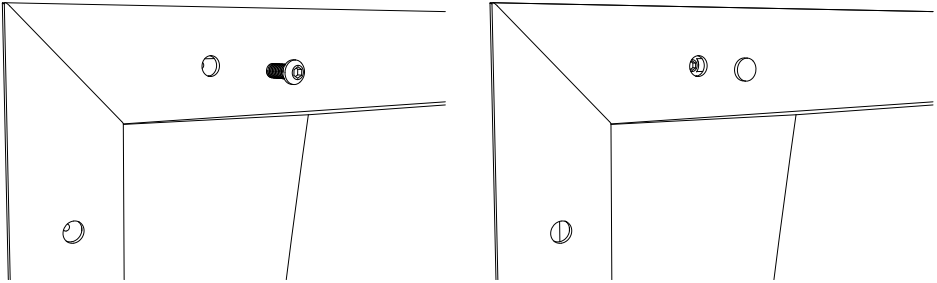

3.4 - RIMOZIONE DEL DIFFUSORE

3.4.1 - SVITARE IL DIFFUSORE ACUSTICO DALLA CORNICE

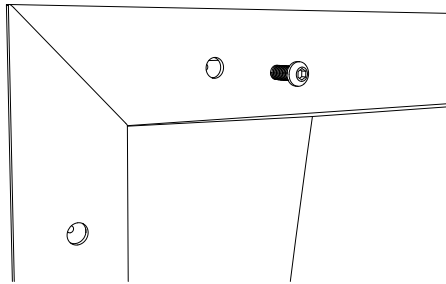

3.4.2 - SCOLLEGARE I CAVI AUDIO DAL DIFFUSORE

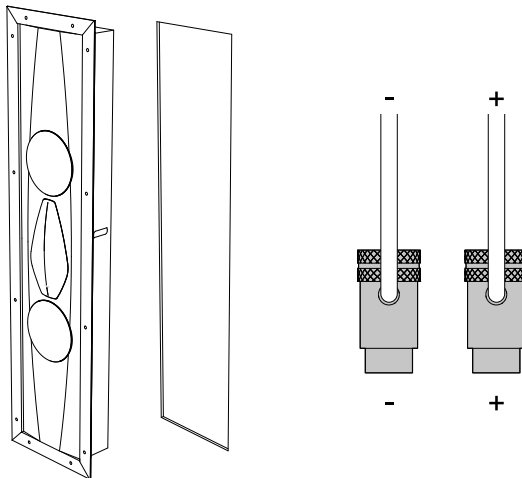

3.4.3 - SVITARE LA CORNICE E ALLINEARE LE ALETTE METALLICHE
RIMUOVERE LA CORNICE DAL MURO

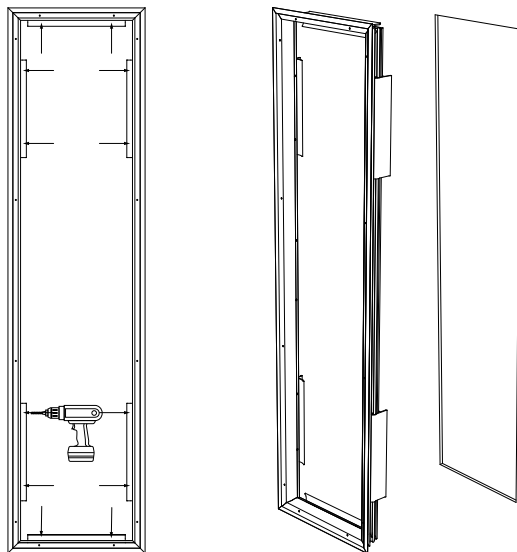

4. INSTALLAZIONE (Arena 10)

4.1 - CONTENUTO DELL'IMBALLO

- Diffusore
- Griglie in tessuto
- Cavo di sicurezza
- Copertura protettiva
- Scatola accessori: Due Staffe, viti.

4.2 - DISIMBALLO

Procedere al disimballo come indicato di seguito.

Seguire le seguenti indicazioni generali:

- È consigliabile disimballare i prodotti il più vicino possibile alla posizione finale
- Usare un attrezzo appropriato per aprire l'imballo. Non inserire a fondo la lama per evitare di danneggiare il contenuto.
- Conservare gli imballi per eventuali futuri trasporti.
- Non indossare orologi, braccialetti, anelli, etc. per evitare di graffiare i diffusori acustici e le loro finiture. Uguale attenzione si dovrà porre nella protezione da eventuali elementi metallici presenti nell'abbigliamento indossato quali cerniere, bottoni, fibbie, rivetti, ecc.
- Controllare il contenuto dell'imballo. In caso di mancanza di uno o più di questi articoli, avvertire il rivenditore dove è stato effettuato l'acquisto.
- Fare attenzione a non toccare gli altoparlanti durante le operazioni di disimballo.

Per la movimentazione in sicurezza dei diffusori, è vivamente consigliato attenersi alle indicazioni riportate nella tabella sottostante:

Fino ai 20 kg	Una persona
Dai 20 kg ai 40 kg	Almeno 2 persone
Dai 40 kg ai 60 kg	Almeno 3 persone
Dai 60 kg agli 80 kg	Almeno 4 persone

	<p>Tenere saldamente i diffusori acustici con entrambe le mani per evitare di farli cadere.</p> <p>I materiali da imballaggio possono essere inquinanti. Non smaltire questi materiali come rifiuti domestici ma consegnarli ad un centro raccolta e riciclo dei rifiuti.</p> <p>Non lasciare i materiali per l'imballaggio a disposizione dei bambini! Possibilità di avvelenamento o soffocamento a causa di ingestione.</p> <p>Nel caso di impiego di uno stand dedicato, quest'ultimo può essere utilizzato unicamente con i diffusori acustici per i quali esso è stato progettato. L'uso con altri modelli di diffusori acustici può provocare danni e lesioni.</p>
--	---

4.3 - MONTAGGIO

4.3.1 - AVVITARE AL SOFFITTO LE DUE STAFFE ALLA DISTANZA INDICATA DAL TEMPLATE IN DOTAZIONE

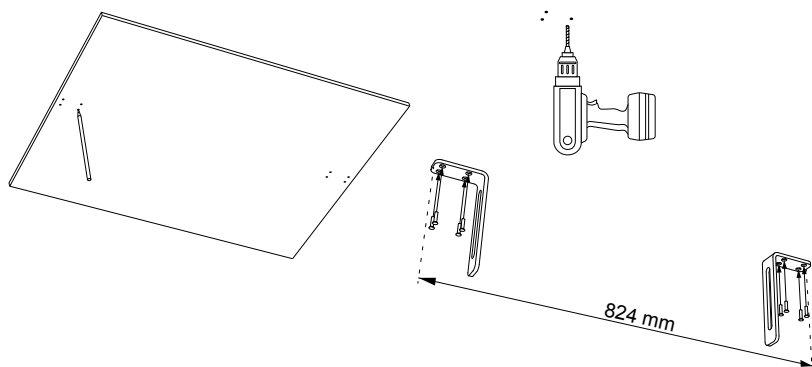

4.3.2 - COLLEGARE I CAVI AUDIO AL DIFFUSORE

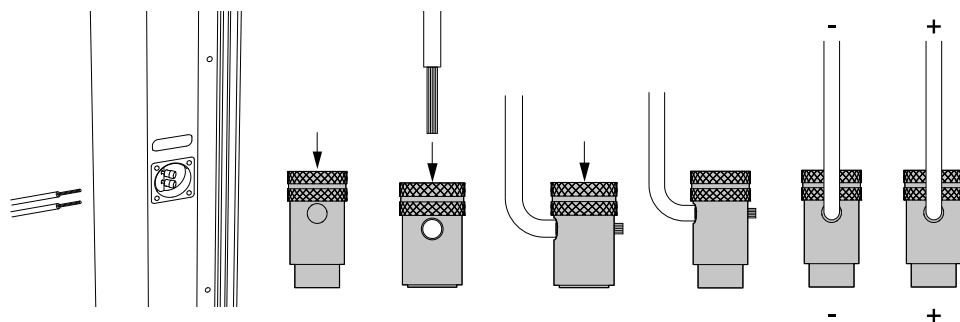

Fare attenzione alla polarità dei morsetti durante il collegamento. I collegamenti vanno effettuati con gli apparecchi spenti!

4.3.3 - INSERIRE IL DIFFUSORE ED AVVITARE VITE E RONDELLA IN ENTRAMBI I LATI

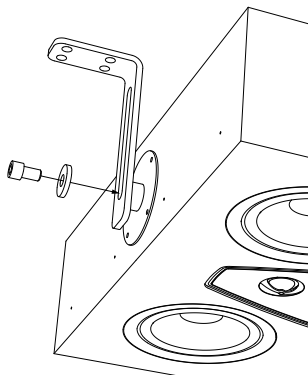

4.3.4 – REGOLARE ALTEZZA E INCLINAZIONE DEL DIFFUSORE, QUINDI STRINGERE ASSICURANDO LA VITE

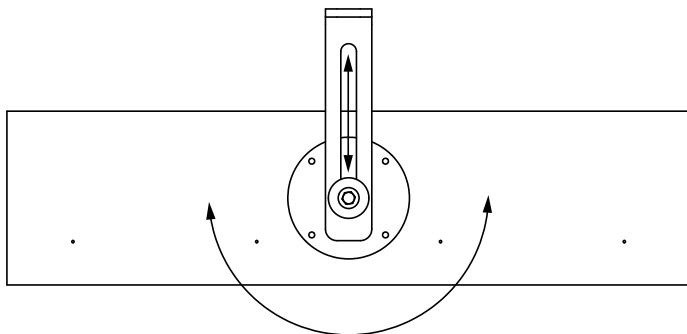

4.3.5 – AVVITARE IL CAVO DI SICUREZZA AL DIFFUSORE ED AGGANCIARE AD UNA STRUTTURA SICURA

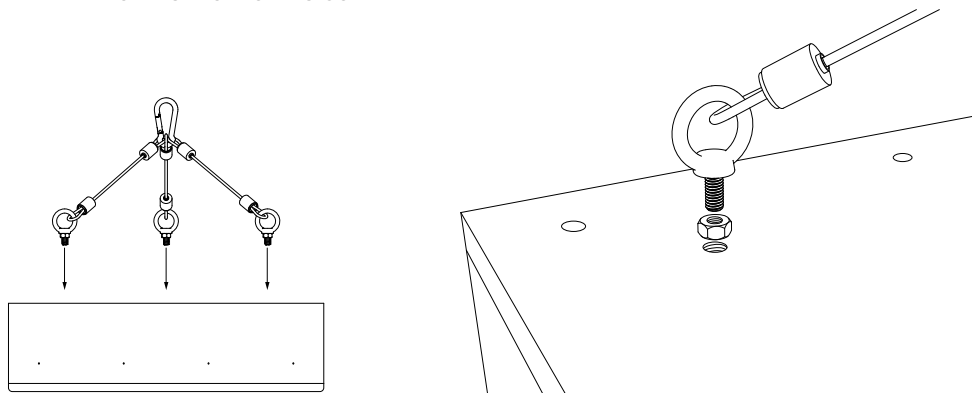

Effettuare l'operazione con gli apparecchi spenti!

5. MANUTENZIONE E PULIZIA

I diffusori acustici non necessitano di manutenzioni particolari se non di una periodica pulizia generale.

Per l'eventuale polvere depositata sul mobile, sui pannelli frontali e sugli altoparlanti, usare un pennello morbido facendo molta attenzione a non danneggiare le delicate membrane degli altoparlanti.

Per la cura delle superfici metalliche e di vetro, utilizzare il panno e il liquido in dotazione (ove presenti). Non utilizzare prodotti chimici aggressivi a basi forti quali acetone, trielina, acidi, abrasivi, sgrassanti forti, alcol, limone o vino.

Queste attenzioni conserveranno i diffusori acustici perfetti per molti anni. Il tempo contribuirà a migliorare il suono per effetto del rodaggio delle parti in movimento (membrane e sospensioni) e la camera acustica risponderà sempre meglio quanto più sarà usata: sono le stesse regole che valgono per gli strumenti musicali a corda!

6. SPECIFICHE TECNICHE

	ARENA 30	ARENA 20	ARENA 10	ARENA S15
Speaker type	4 way	3.5 way	3.0 way	Array Balanced Sub-Woofer
Low frequency transducer	2 x 8 in	2 x 8 in	4 x 6.5 in	4 x 6.5 in
Mid/High frequency transducer	2 x 6.25 in 38 mm Dome Tw + 19 mm Super Tw	1 x 6.25 in + 19 mm Dome Tw	1 x 6.25 in + 19 mm Tw	-
Maximum recommended power	600 W	400 W	400 W	400 W
Frequency response (-6dB on-axis)	40 Hz 32,200.0 Hz	55 Hz 31,500.0 Hz	36 Hz 31,585.0 Hz	31.5 Hz 180 Hz
Frequency Response (-3dB on-axis)	50 Hz 26,200.0 Hz	60 Hz 24,710.0 Hz	40 Hz 33,580.0 Hz	29 Hz 180 Hz
Max SPL 1 Meter	120,0 dB	117,0 dB	111.0 dB	117,0 dB
Sensitivity 2.83 Vrms@1m	94.0 dB	92.0 dB	88.5 dB	91.0 dB
Nominal impedance	4 Ω	4 Ω	4 Ω	4 Ω
Minimal impedance	2.9 Ω	3.6 Ω	3.5 Ω	3.5 Ω
Crossover frequencies	200 Hz / 2k Hz / 10k Hz	160 Hz / 220 Hz / 3100 Hz	250 Hz / 2100 Hz	160 Hz / 220 Hz / 3100 Hz
Enclosure type	Closed Box	Closed Box	Closed Box	Patent Pending Acoustical Load
Mounting Depth	162 mm - 6.4 in	144 mm - 5.7 in	150 mm - 5.9 in	202 mm - 7.9 in
Weight	58.7 kg - 129.4 lb	47.2 kg - 104.1 lb	25 kg - 55.1 lb	38.7 kg - 85.3 lb
Depth	167 mm - 6.6 in	150 mm - 5.9 in	150 mm - 5.9 in	208 mm - 8.1 in
Width	321 mm - 12.6 in	321 mm - 12.6 in	590 mm - 23.2 in	432 mm - 17 in
Height	1,774 mm - 69.8 in	1,577 mm - 62.1 in	590 mm - 23.2 in	947 mm - 37.2 in

CONTENTS

1.	General information	16
	1.1 Information for the user	16
	1.2 Warranty and after sales support	16
2.	Safety information	17
3.	Installation (Arena 30 - Arena 20 - Arena S15)	18
	3.1 Packaging contents	18
	3.2 Unpacking	18
	3.3 Assembly	19
	3.4 Remove the loudspeaker	23
4.	Installation (Arena 10)	25
	4.1 Packaging contents	25
	4.2 Unpacking	25
	4.3 Assembly	26
5.	Maintenance and cleaning	27
6.	Technical specifications	28

1. GENERAL INFORMATION

1.1 - INFORMATION FOR THE USER

Dear Customer,

We would like to thank and congratulate you on choosing Arena loudspeakers for your audio/audio-video system.

Since we want you to obtain the best possible listening result in full safety, please read this instruction manual carefully before installation.

Should you have any doubts or enquiries, please contact your sales point's technical staff, the official Sonus faber distributor in your country, or Sonus faber directly by writing to customerservice@sonusfaber.com.

Finally, we highly suggest registering on-line with the website www.sonusfaber.com in order to keep up to date on all the latest news, initiatives and promotions offered by Sonus faber.

Enjoy your music!

1.2 - WARRANTY AND AFTER SALES SUPPORT

The loudspeakers are designed and manufactured according to the highest quality standards. Should however a fault or a malfunction occur, all Sonus faber products are covered by a standard warranty that covers material, technical and manufacturing defects and/or inconsistencies for two (2) years from the date of purchase by the original owner.

Please be aware that you can extend the warranty period by registering your product on <https://www.sonusfaber.com/en/register-product/>.

Check the complete Warranty Policy at www.sonusfaber.com/warranty-policy.

The following should also be kept in mind for your convenience:

- The warranty on the loudspeakers covers any manufacturing defects;
- Keep the receipt as proof of purchase to show to the retailer if necessary;
- Keep the loudspeakers' original packaging so that they can be transported without suffering damage if they need to be shipped to an authorized service center;
- The loudspeakers must be accompanied by a description of the malfunction or defect encountered.

The product warranty will be void under the following conditions:

- If the product has been disassembled or modified by persons other than a Sonus faber authorized service center;
- If the product has been used in a manner that is not consistent with the indications contained within this manual.

2. SAFETY INFORMATION

- This instruction manual must be read carefully and kept in an accessible location for any needs that may arise.
- Make sure that in-wall/in-ceiling fixing is suitably stable.
- Previously check that the capacity of the mounting surface is sufficient to support the weight of the loudspeaker/s.
- Avoid staying in close proximity to the loudspeakers while the audio system is operating at high volume. This can cause permanent damage to your hearing. Children must be kept at a safety distance of least 50 cm from the loudspeaker.
- The speakers generate an electromagnetic field that is harmless to humans and pets, but can compromise the proper functionality of electronic equipment, such as CRT monitors or TVs, when placed in close proximity. If this occurs, increase the equipment's distance from the loudspeakers.
- The technology underlying the speakers' functionality is based on the principles of electromagnetism, and the user should therefore avoid operating equipment that generates strong electromagnetic fields, as these could affect the loudspeaker's proper functionality.
- Do not connect the loudspeakers parallel to each other or directly to a constant voltage sound distribution system (100 V, 70.7 V or similar) without an adapter transformer. This could result in a serious system overload, with possible damage to the loudspeaker and/or the amplifier.
- Do not place audio cables and electrical power cables in close proximity to one another. An electromagnetic field is present in the vicinity of the power cables, which can cause an unpleasant humming noise. If this should occur, move the audio cables and electrical power cables away from each other.
- The connections must be made with the equipment turned off. Pay attention to the polarities of the terminals during connection.
- Connect the loudspeaker to a PS1 certified source pursuant to the IEC 62368-1 Standard.

3. INSTALLATION (Arena 30 - Arena 20 - Arena S15)

3.1 - PACKAGING CONTENTS

- Speaker
- Frame
- Template for the hole
- Protective cover
- Accessories box: fabric grids, screws, screw covers.

3.2 - UNPACKING

Respect the following general indications:

- It is advisable to open the packaging as close to the final location as possible.
- Use a proper tool to open the packaging. Do not insert the blade too deep to avoid damaging the contents.
- Keep all the packaging elements for any future transport operations.
- Do not wear any watches, bracelets, rings, etc., in order to avoid scratching the loudspeakers and their finishes. The same care must be taken in order to protect the loudspeakers from any metal elements present on the clothes you are wearing, such as zippers, buttons, belt clasps, rivets, etc.
- Check the content of the packaging. If one or more of the items is missing, notify the dealer where the product was purchased.
- Do not touch the drivers during the operation.

For the safe handling of the loudspeakers, it is strongly recommended to follow the instructions given in the table below:

Up to 44 lb	A person
From 44 lb to 88 lb	At least 2 people
From 88 lb to 132 lb	At least 3 people
From 132 lb to 176 lb	At least 4 people

	<p>Hold the loudspeaker securely with both hands in order to avoid dropping it.</p> <p>The packaging materials can cause pollution. These materials must not be disposed of as domestic waste and must be brought to a waste collection and recycling center.</p> <p>Do not leave the packaging materials within the reach of children! They could pose a risk of poisoning or suffocation if ingested.</p> <p>If using a dedicated stand, do not use it with any speaker system other than the one for which it was designed. Improper use of the stand can result in damage or injury.</p>
--	--

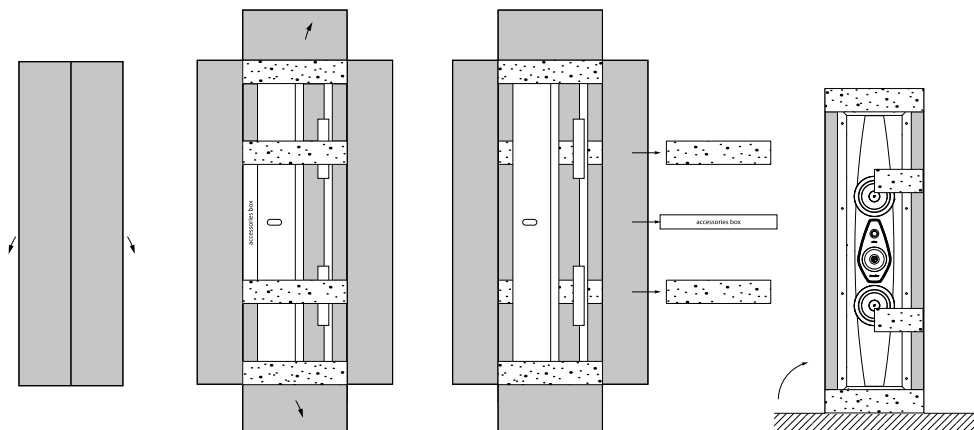

EN

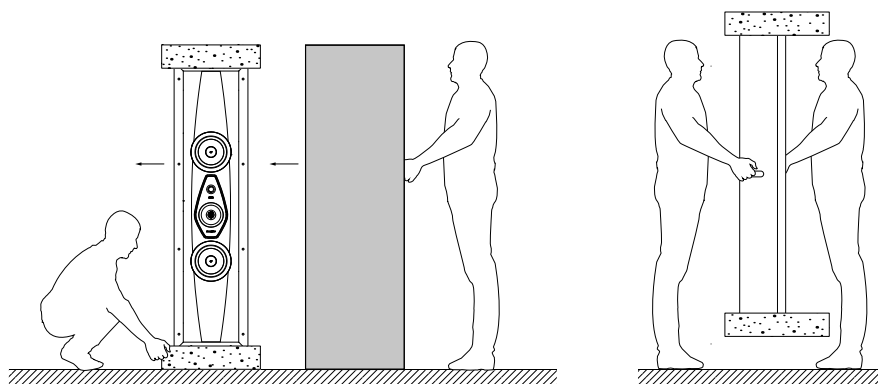

3.3 - ASSEMBLY

3.3.1 - MARK THE AREA TO BE CUT ON THE WALL USING THE TEMPLATE SUPPLIED

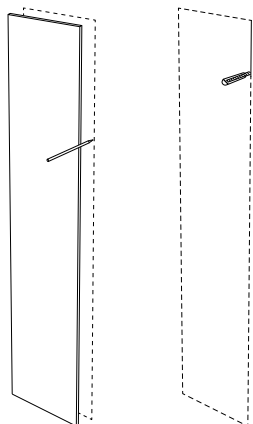

Previously, make sure that the cutting area is between the two uprights!
For correct operation of the fixing system, maintain a distance of at least 4 cm between the lateral edge of the hole and the nearest upright.

3.3.2 - CONNECT THE AUDIO CABLES TO THE SPEAKER

EN

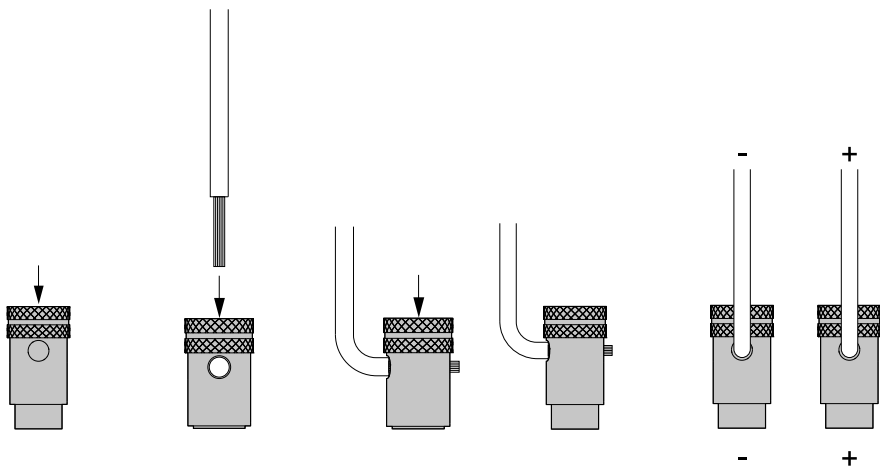
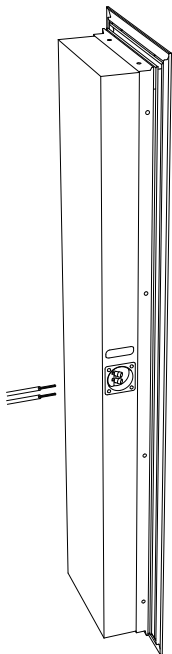

Pay attention to the polarities of the terminals during connection.
The connections must be made with the equipment turned off!

3.3.3 - INSERT THE FRAME IN THE DRILLED HOLE



3.3.4 - PUSH THE METALLIC FINS INTO CONTACT WITH THE INTERNAL WALL

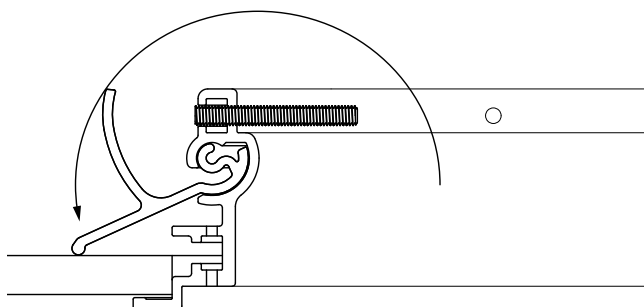
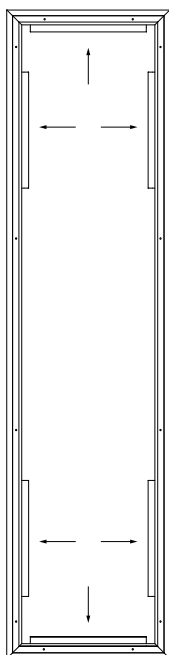

Remove the rubber bands

3.3.5 - SCREW THE FRAME

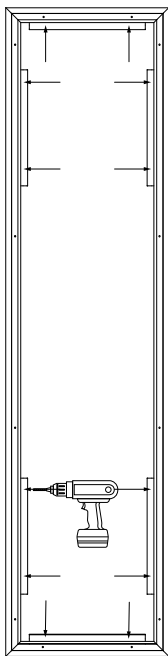

Tighten the locking screws fully home without force, to prevent damage to the locking system!

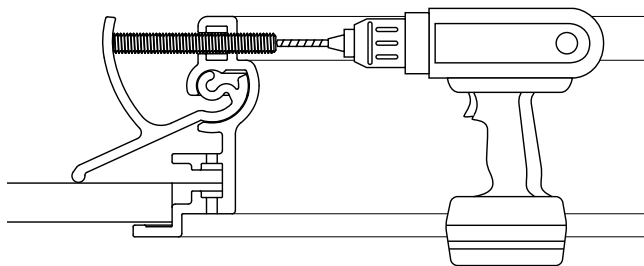

3.3.6 - INSERT THE LOUDSPEAKER IN THE FRAME

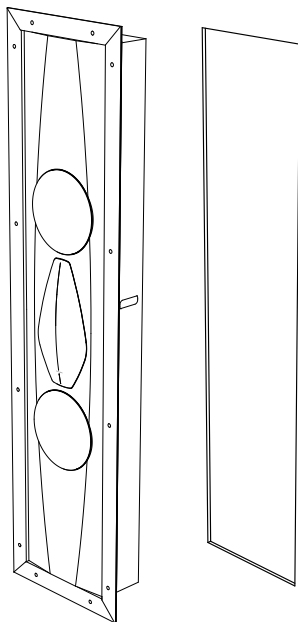

EN

3.3.7 - SCREW THE LOUDSPEAKER TO THE FRAME
CLOSE WITH THE SCREW COVERS

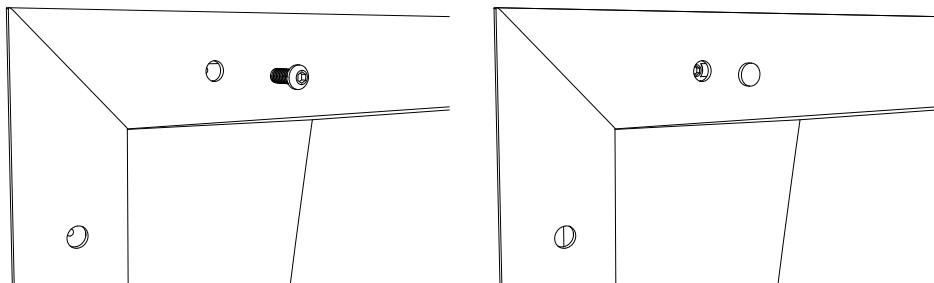

3.4 - REMOVE THE LOUDSPEAKER

3.4.1 - UNSCREW THE LOUDSPEAKER FROM THE FRAME

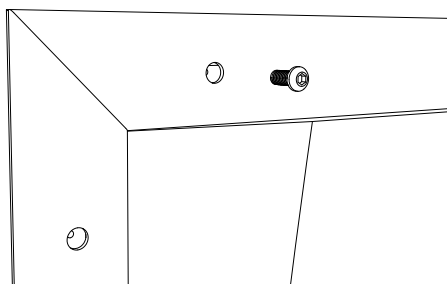

3.4.2 - DISCONNECT THE AUDIO CABLES FROM THE LOUDSPEAKER

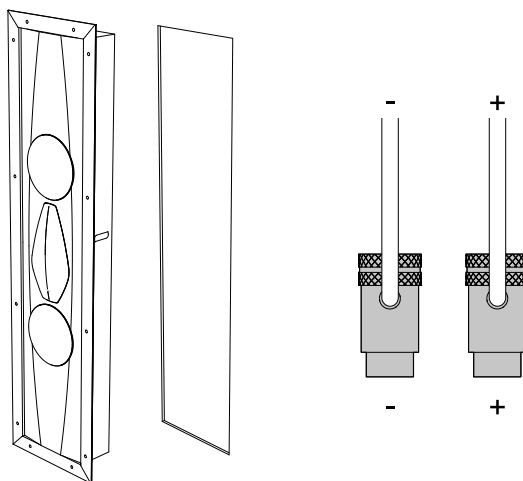

3.4.3 - UNSCREW THE FRAME AND ALIGN THE METAL FINS
REMOVE THE FRAME FROM THE WALL

EN

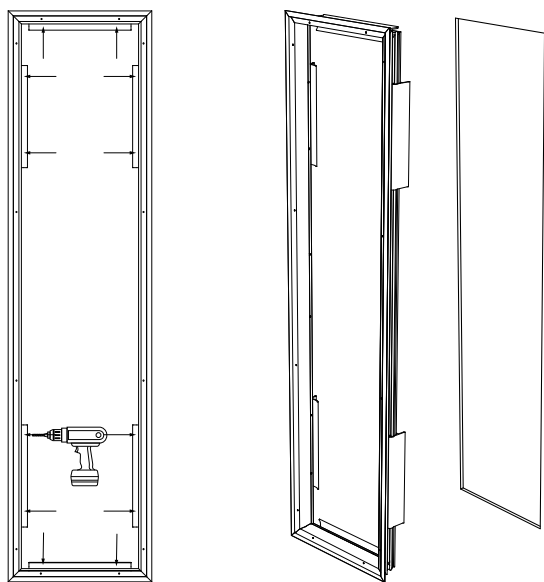

Perform the operation with the appliances off!

4. INSTALLATION (Arena 10)

4.1 - PACKAGING CONTENTS

- Speaker
- Fabric meshes
- Safety cable
- Protective cover
- Accessory box: Two brackets, screws.

4.2 - UNPACKING

Respect the following general indications:

- It is advisable to open the packaging as close to the final location as possible.
- Use a proper tool to open the packaging. Do not insert the blade too deep to avoid damaging the contents.
- Keep all the packaging elements for any future transport operations.
- Do not wear any watches, bracelets, rings, etc., in order to avoid scratching the loudspeakers and their finishes. The same care must be taken in order to protect the loudspeakers from any metal elements present on the clothes you are wearing, such as zippers, buttons, belt clasps, rivets, etc.
- Check the content of the packaging. If one or more of the items is missing, notify the dealer where the product was purchased.
- Do not touch the drivers during the operation.

For the safe handling of the loudspeakers, it is strongly recommended to follow the instructions given in the table below:

Up to 44 lb	A person
From 44 lb to 88 lb	At least 2 people
From 88 lb to 132 lb	At least 3 people
From 132 lb to 176 lb	At least 4 people

	<p>Hold the loudspeaker securely with both hands in order to avoid dropping it.</p> <p>The packaging materials can cause pollution. These materials must not be disposed of as domestic waste and must be brought to a waste collection and recycling center.</p> <p>Do not leave the packaging materials within the reach of children! They could pose a risk of poisoning or suffocation if ingested.</p> <p>If using a dedicated stand, do not use it with any speaker system other than the one for which it was designed. Improper use of the stand can result in damage or injury.</p>
--	--

4.3 - ASSEMBLY

4.3.1 - SCREW THE TWO BRACKETS TO THE CEILING AT THE DISTANCE SHOWN IN THE TEMPLATE PROVIDED

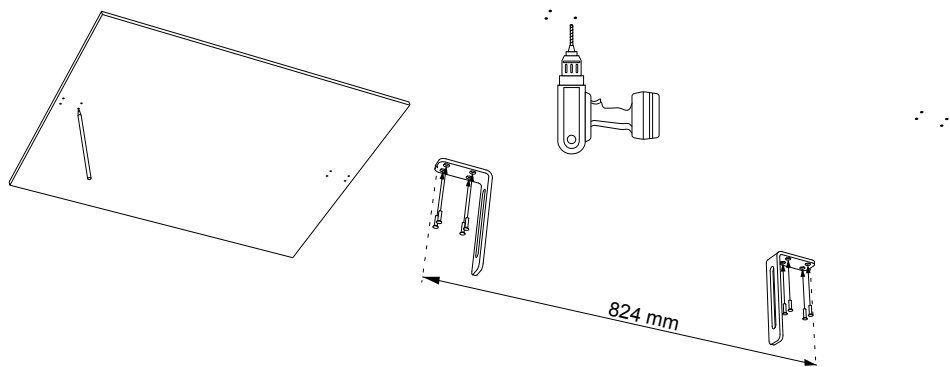

4.3.2 - CONNECT THE AUDIO CABLES TO THE SPEAKER

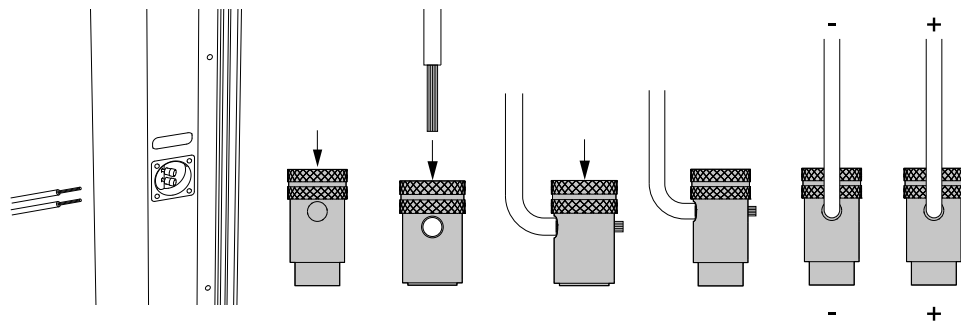

Pay attention to the polarities of the terminals during connection.
The connections must be made with the equipment turned off!

4.3.3 - FIT THE SPEAKER AND TIGHTEN THE SCREW AND WASHER ON BOTH SIDES

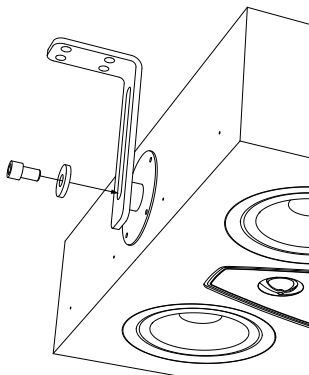

4.3.4 – ADJUST THE HEIGHT AND INCLINATION OF THE SPEAKER, THEN TIGHTEN SECURING THE SCREW

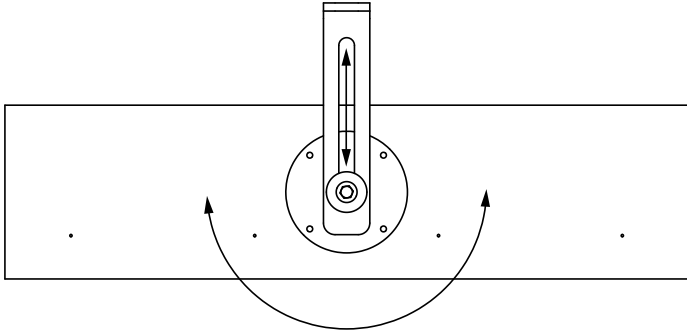

4.3.5 – SCREW THE SAFETY CABLE TO THE SPEAKER AND LATCH ON TO A STABLE STRUCTURE

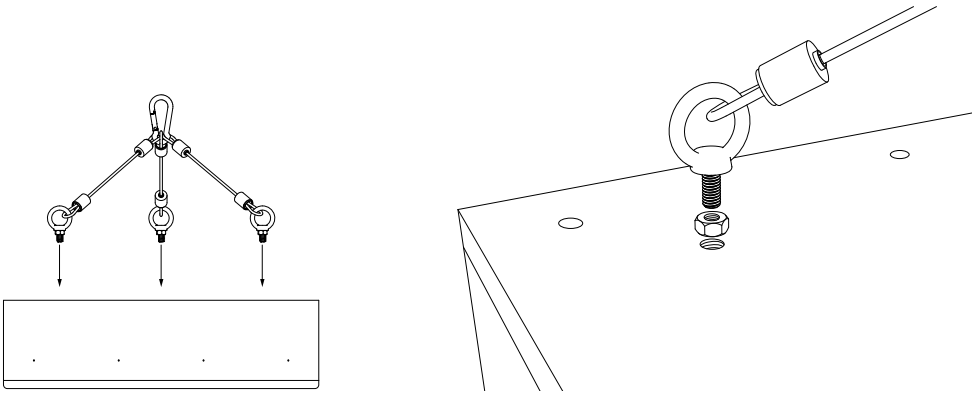

Perform the operation with the appliances off!

5. MAINTENANCE AND CLEANING

The loudspeakers do not require any particular maintenance operations, just general periodic cleaning.

It is recommended to use a soft brush to eliminate any dust that may have accumulated on the cabinet, the front panels, and the loudspeakers themselves, taking care not to damage the loudspeakers' delicate membranes.

It is recommended to use the supplied cloth and liquid to clean the metal and glass surfaces (where present). Do not use aggressive strong chemical products such as acetone, trichloroethylene, acids, abrasive agents, strong de-greasers, alcohol, lemon or wine. These measures will help you to keep your loudspeakers' working perfectly for years to come. Time will help improve the sound by breaking in the speakers' moving parts (membranes and suspensions), and the acoustic chamber will become accustomed to music being played the more it is used - much like what happens with acoustic string instruments!

6. TECHNICAL SPECIFICATIONS

	ARENA 30	ARENA 20	ARENA 10	ARENA S15
Speaker type	4 way	3.5 way	3.0 way	Array Balanced Sub-Woofer
Low frequency transducer	2 x 8 in	2 x 8 in	4 x 6.5 in	4 x 6.5 in
Mid/High frequency transducer	2 x 6.25 in 38 mm Dome Tw + 19 mm Super Tw	1 x 6.25 in + 19 mm Dome Tw	1 x 6.25 in + 19 mm Tw	-
Maximum recommended power	600 W	400 W	400 W	400 W
Frequency response (-6dB on-axis)	40 Hz 32,200.0 Hz	55 Hz 31,500.0 Hz	36 Hz 31,585.0 Hz	31.5 Hz 180 Hz
Frequency Response (-3dB on-axis)	50 Hz 26,200.0 Hz	60 Hz 24,710.0 Hz	40 Hz 33,580.0 Hz	29 Hz 180 Hz
Max SPL 1 Meter	120,0 dB	117,0 dB	111.0 dB	117,0 dB
Sensitivity 2.83 Vrms@1m	94.0 dB	92.0 dB	88.5 dB	91.0 dB
Nominal impedance	4 Ω	4 Ω	4 Ω	4 Ω
Minimal impedance	2.9 Ω	3.6 Ω	3.5 Ω	3.5 Ω
Crossover frequencies	200 Hz / 2k Hz / 10k Hz	160 Hz / 220 Hz / 3100 Hz	250 Hz / 2100 Hz	160 Hz / 220 Hz / 3100 Hz
Enclosure type	Closed Box	Closed Box	Closed Box	Patent Pending Acoustical Load
Mounting Depth	162 mm - 6.4 in	144 mm - 5.7 in	150 mm - 5.9 in	202 mm - 7.9 in
Weight	58.7 kg - 129.4 lb	47.2 kg - 104.1 lb	25 kg - 55.1 lb	38.7 kg - 85.3 lb
Depth	167 mm - 6.6 in	150 mm - 5.9 in	150 mm - 5.9 in	208 mm - 8.1 in
Width	321 mm - 12.6 in	321 mm - 12.6 in	590 mm - 23.2 in	432 mm - 17 in
Height	1,774 mm - 69.8 in	1,577 mm - 62.1 in	590 mm - 23.2 in	947 mm - 37.2 in

SOMMAIRE

1.	Informations générales	29
	1.1 Informations pour l'utilisation	29
	1.2 Garantie et assistance après-vente	29
2.	Informations de sécurité	30
3.	Installation (Arena 30 - Arena 20 - Arena S15)	31
	3.1 Contenu de l'emballage	31
	3.2 Déballage	31
	3.3 Montage	32
	3.4 Retrait de l'enceinte	36
4.	Installation (Arena 10)	38
	4.1 Contenu de l'emballage	38
	4.2 Déballage	38
	4.3 Montage	39
5.	Entretien et nettoyage	40
5.	Spécifications techniques	41

FR

1. INFORMATIONS GÉNÉRALES

1.1 - INFORMATIONS POUR L'UTILISATEUR

Cher Client,

Nous tenons à vous remercier et à vous féliciter d'avoir choisi des enceintes Arena pour votre système audio/audio-vidéo.

Sachant que nous avons à cœur que vous obteniez les meilleurs résultats d'écoute possibles en toute sécurité, nous vous invitons à lire attentivement ce manuel d'instructions avant d'installer l'équipement. En cas de doute ou de questions à poser, n'hésitez pas à contacter le service technique de votre point de vente, le distributeur officiel Sonus faber de votre pays ou prenez directement contact avec le service après-vente de Sonus faber, en écrivant à l'adresse suivante customerservice@sonusfaber.com.

Enfin, nous vous suggérons vivement de vous enregistrer en ligne sur le site www.sonusfaber.com: ainsi, vous serez informés par Sonus faber de toutes les nouveautés, initiatives et éventuelles promotions.

Bonne Musique!

1.2 - GARANTIE ET ASSISTANCE APRÈS-VENTE

Les enceintes acoustiques ont été conçues et fabriquées selon les standards de qualité les plus élevés. Toutefois, en cas de panne ou de dysfonctionnement, les produits Sonus faber sont couverts par une garantie standard contre tous les défauts de fabrication, techniques ou matériels, valable pendant deux (2) ans à compter de la date d'achat par le consommateur.

Nous vous informons qu'il est possible de prolonger la période de garantie en enregistrant votre produit sur <https://www.sonusfaber.com/en/register-product/>.

Pour plus d'informations, nous vous recommandons de lire les conditions de garantie disponibles sur le site à l'adresse www.sonusfaber.com/warranty-policy.

De plus, et dans votre intérêt, nous tenons à vous rappeler ce qui suit:

- La garantie sur les enceintes acoustiques couvre les éventuels défauts de fabrication;
- Conserver le document prouvant l'achat pour pouvoir le montrer au revendeur en cas de nécessité ;
- Conserver l'emballage original des enceintes acoustiques pour qu'elles puissent être transportées sans dommages en cas d'expédition auprès du centre assistance autorisé;
- Une description du problème ou du défaut éventuellement rencontré doit être envoyée avec les enceintes.

La garantie sur le produit sera automatiquement annulée dans les conditions suivantes:

- L'enceinte acoustique a été démontée ou modifiée par un personnel autre que celui du centre d'assistance autorisé par Sonus faber;
- L'enceinte acoustique a été utilisée de manière non conforme à ce qui est décrit dans ce manuel.

2. INFORMATIONS DE SÉCURITÉ

- Lire ce manuel d'instructions et le garder à portée de main pour toute consultation ultérieure.
- S'assurer que la fixation au mur/faux-plafond soit suffisamment stable.
- Vérifier que la surface de montage soit en mesure de résister au poids de la ou des enceintes.
- Pendant le fonctionnement à haut volume du système de son, éviter de rester à proximité des haut-parleurs. Cela peut provoquer des dommages permanents à l'ouïe. Tenir les enfants à une distance de sécurité d'au moins 50 cm de l'enceinte.
- Les haut-parleurs produisent un champ électromagnétique inoffensif pour les hommes et les animaux, mais toutefois susceptible de perturber le bon fonctionnement des appareils électroniques tels que les téléviseurs ou les moniteurs à tube cathodique, si ces derniers sont placés à proximité immédiate de l'enceinte acoustique. Le cas échéant, augmenter la distance entre ces appareils et les enceintes.
- La technologie de fonctionnement des haut-parleurs se base sur les principes de l'électromagnétisme. Par conséquent, l'utilisateur devra éviter d'utiliser des appareils générant de forts champs électromagnétiques susceptibles de perturber le fonctionnement des enceintes.
- Ne pas connecter les enceintes en parallèle ou directement à un système de diffusion acoustique à tension constante (100 V, 70,7 V ou similaires). Cela pourrait impliquer une surcharge du système et endommager l'enceinte et/ou l'amplificateur.
- Ne pas positionner les câbles audios et les câbles de l'alimentation électrique à proximité les uns des autres. Un champ électromagnétique existe à proximité des câbles d'alimentation et pourrait causer un bourdonnement désagréable. Le cas échéant, éloigner les câbles audio et d'alimentation les uns des autres.
- Les branchements doivent être effectués avec les appareils éteints. Veiller à respecter la polarité des bornes lors du branchement.
- Connecter l'enceinte à une source certifiée PS1 conformément à la norme CEI 62368-1

3. INSTALLATION (Arena 30 - Arena 20 - Arena S15)

3.1 - CONTENU DE L'EMBALLAGE

- Enceinte
- Cadre
- Gabarit pour le trou
- Couverture de protection
- Boîte d'accessoires: grilles en tissu, vis, cache-vis.

3.2 - DÉBALLAGE

Procéder au déballage comme indiqué ci-dessous.

Suivre les indications suivantes générales:

- Il est conseillé de déballer les produits le plus près possible de leur emplacement final
- Utiliser un cutter pour ouvrir le paquet. Éviter d'insérer la lame à fond pour éviter d'endommager le contenu.
- Conserver les emballages pour tout éventuel transport futur.
- Ne pas porter de montre, bracelets, bagues, etc. afin d'éviter de rayer les enceintes acoustiques et leurs finitions. De même, faire attention à protéger les enceintes contre d'éventuelles parties métalliques des vêtements, telles que des fermetures éclair, des boutons, des boucles, des rivets, etc.
- Vérifier le contenu de l'emballage. Si un ou plusieurs de ces éléments font défaut, contacter le revendeur où l'achat a été effectué.
- Veiller à ne pas toucher les haut-parleurs lors du déballage.

Pour une manipulation en toute sécurité des enceintes, il est fortement recommandé de suivre les instructions fournies dans le tableau ci-dessous:

Jusqu'à 20 kg	Une personne
De 20 kg à 40 kg	Au moins 2 personnes
De 40 kg à 60 kg	Au moins 3 personnes
De 60 kg à 80 kg	Au moins 4 personnes

	<p>Tenir solidement les enceintes acoustiques avec les deux mains pour éviter de le faire tomber!</p> <p>Les matériaux d'emballage peuvent polluer. Ne pas jeter ces matériaux parmi les déchets domestiques. Ils doivent être consignés auprès d'un centre de collecte et de recyclage des déchets.</p> <p>Ne pas laisser les matériaux d'emballage à portée des enfants! Possibilité d'empoisonnement ou d'étouffement à cause d'ingestion.</p> <p>En cas d'utilisation de pied, celui-ci ne peut être utilisé qu'avec les enceintes pour lesquelles il a été conçu. L'utilisation avec d'autres modèles d'enceintes peut entraîner des dommages et des blessures.</p>
--	--



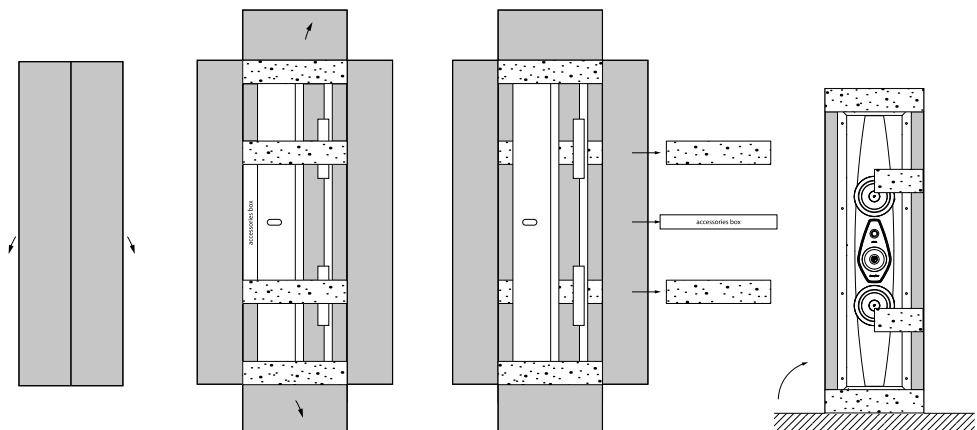

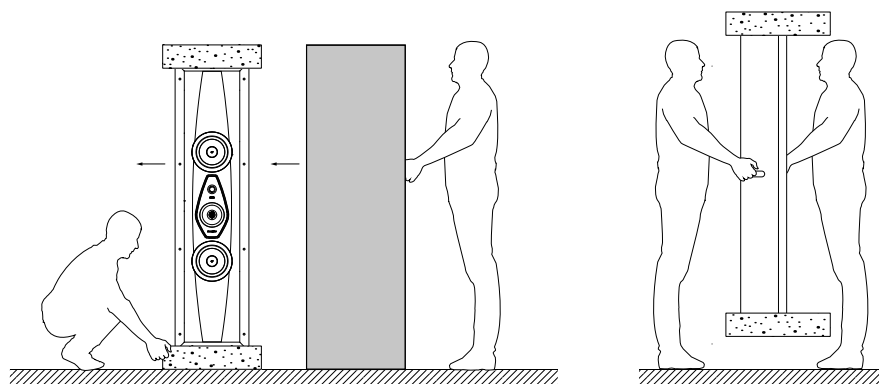

FR

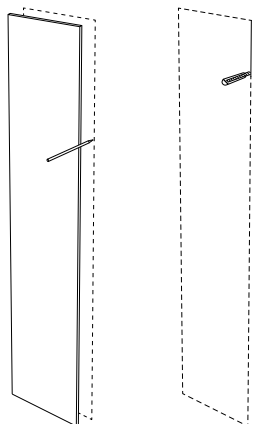

3.3 - MONTAGE

3.3.1 - MARQUER LA ZONE DE COUPE SUR LE MUR EN UTILISANT LE GABARIT FOURNI EN DOTATION DÉCOUPER LE LONG DU PÉRIMÈTRE TRACÉ



	<p>S'assurer à l'avance que la zone de coupe se situe entre les deux montants. Pour que le système de fixation fonctionne correctement, maintenir une distance d'au moins 4 cm entre le bord latéral du trou et le montant le plus proche.</p>
---	---

3.3.2 - CONNECTER LES CÂBLES AUDIO À L'ENCEINTE

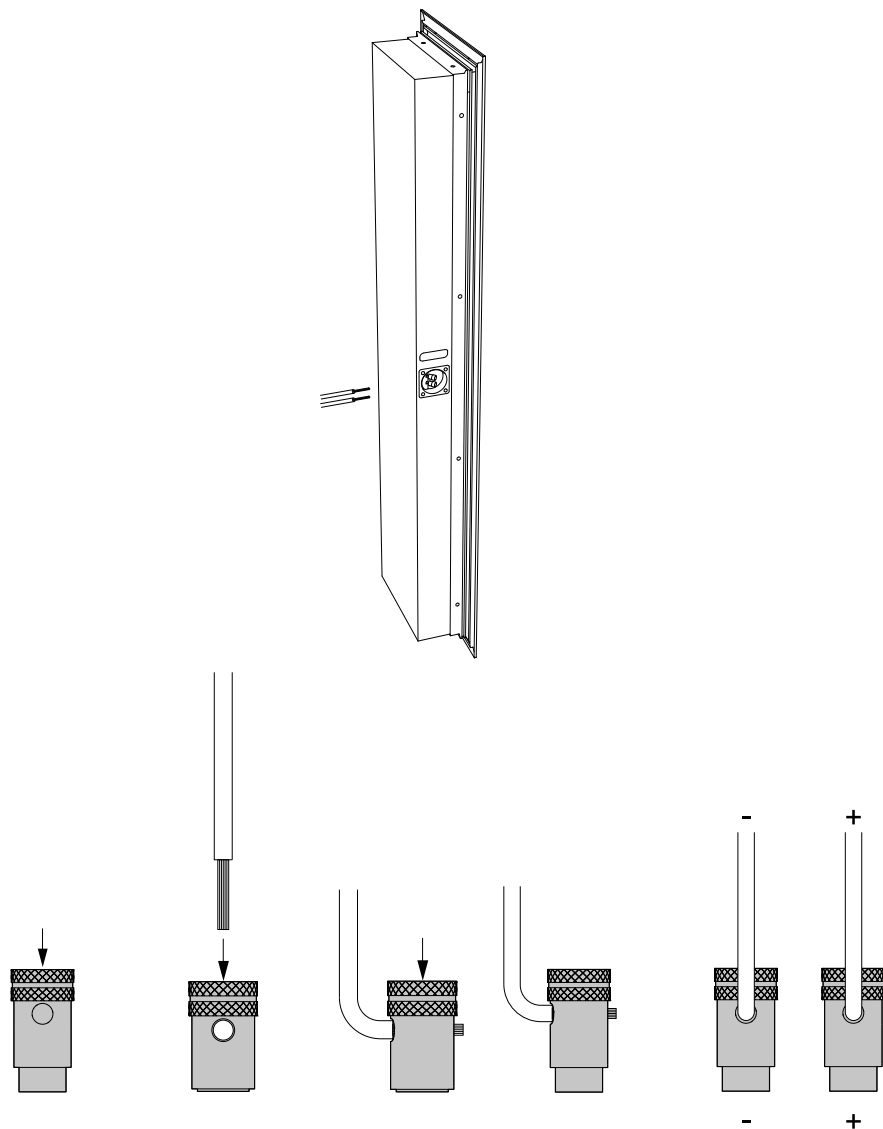

FR



Veiller à respecter la polarité des bornes lors du branchement.
Les branchements doivent être effectués avec les appareils éteints!

3.3.3 - INSÉRER LE CADRE DANS LE TROU PRATIQUÉ



3.3.4 - POUSSER LES AILETTES MÉTALLIQUES EN CONTACT AVEC LA PAROI INTÉRIEURE

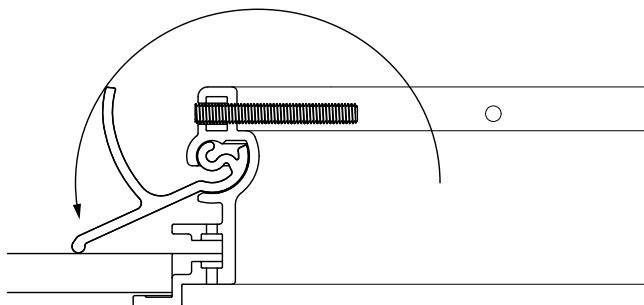
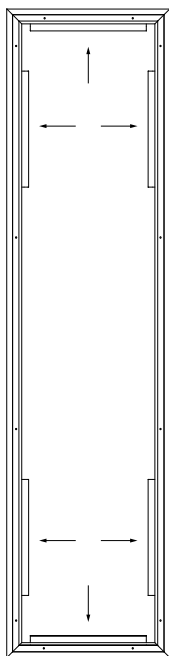

Retirer les élastiques de blocage de position.

3.3.5 - VISSER LE CADRE

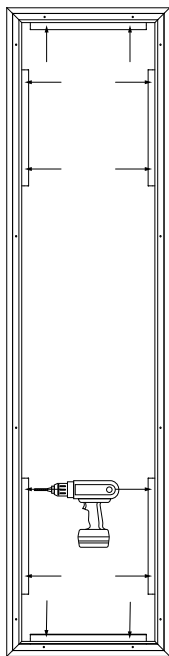

Visser complètement les vis de fixation sans forcer afin d'éviter d'endommager le système de blocage.

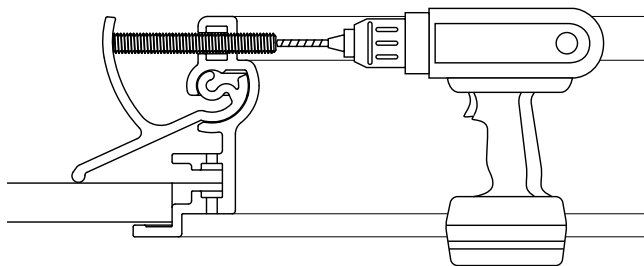

3.3.6 - INSÉRER L'ENCEINTE ACOUSTIQUE DANS LE CADRE

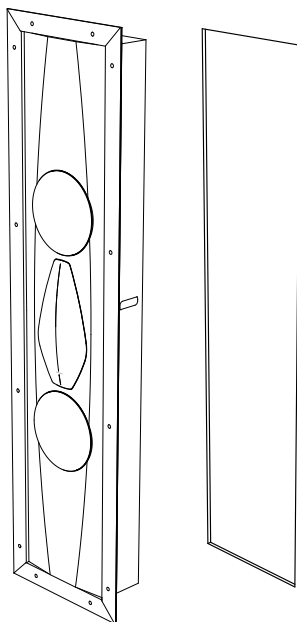

FR

3.3.7 - VISSER L'ENCEINTE AU CADRE ET FERMER AVEC LES CACHE-VIS

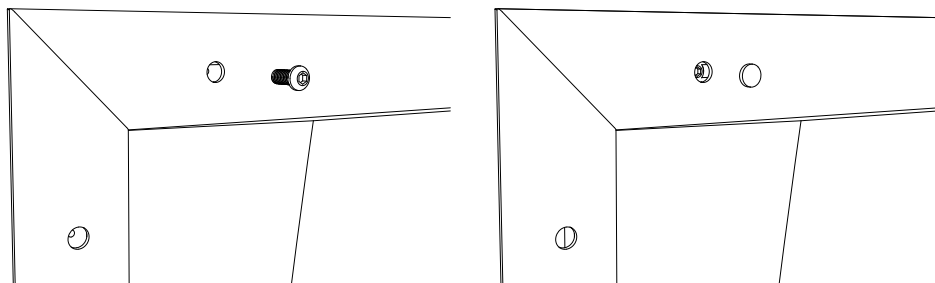

3.4 - RETRAIT DE L'ENCEINTE

3.4.1 - DÉVISSER L'ENCEINTE DU CADRE

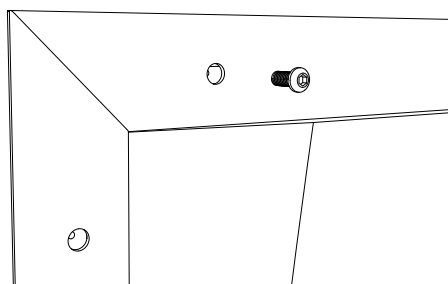

3.4.2 - DÉCONNECTER LES CÂBLES AUDIO DE L'ENCEINTE

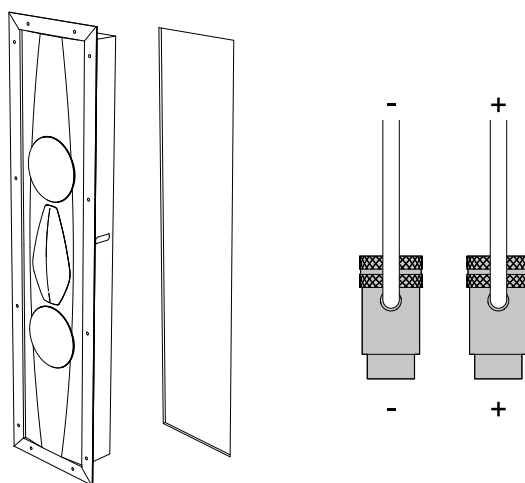

3.4.3 - DÉVISSER LE CADRE ET ALIGNER LES AILETTES MÉTALLIQUES
RETIRER LE CADRE DU MUR

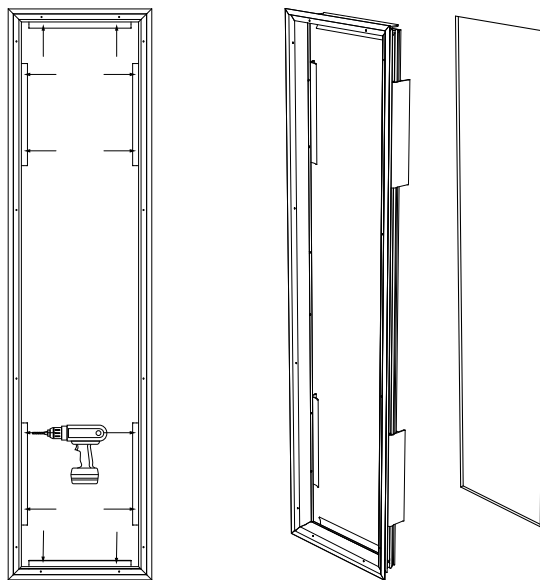

Effectuer l'opération avec les appareils éteints!

FR

4. INSTALLATION (Arena 10)

4.1 - CONTENU DE L'EMBALLAGE

- Diffuseur
- Grilles en tissu
- Câble de sécurité
- Capot de protection
- Boîte d'accessoires : deux supports, vis.

4.2 - DÉBALLAGE

Procéder au déballage comme indiqué ci-dessous.

Suivre les indications suivantes générales:

- Il est conseillé de déballer les produits le plus près possible de leur emplacement final
- Utiliser un cutter pour ouvrir le paquet. Éviter d'insérer la lame à fond pour éviter d'endommager le contenu.
- Conserver les emballages pour tout éventuel transport futur.
- Ne pas porter de montre, bracelets, bagues, etc. afin d'éviter de rayer les enceintes acoustiques et leurs finitions. De même, faire attention à protéger les enceintes contre d'éventuelles parties métalliques des vêtements, telles que des fermetures éclair, des boutons, des boucles, des rivets, etc.
- Vérifier le contenu de l'emballage. Si un ou plusieurs de ces éléments font défaut, contacter le revendeur où l'achat a été effectué.
- Veiller à ne pas toucher les haut-parleurs lors du déballage.

FR Pour une manipulation en toute sécurité des enceintes, il est fortement recommandé de suivre les instructions fournies dans le tableau ci-dessous:

Jusqu'à 20 kg	Une personne
De 20 kg à 40 kg	Au moins 2 personnes
De 40 kg à 60 kg	Au moins 3 personnes
De 60 kg à 80 kg	Au moins 4 personnes



Tenir solidement les enceintes acoustiques avec les deux mains pour éviter de le faire tomber!

Les matériaux d'emballage peuvent polluer. Ne pas jeter ces matériaux parmi les déchets domestiques. Ils doivent être consignés auprès d'un centre de collecte et de recyclage des déchets.

Ne pas laisser les matériaux d'emballage à portée des enfants! Possibilité d'empoisonnement ou d'étouffement à cause d'ingestion.

En cas d'utilisation de pied, celui-ci ne peut être utilisé qu'avec les enceintes pour lesquelles il a été conçu. L'utilisation avec d'autres modèles d'enceintes peut entraîner des dommages et des blessures.

4.3 - MONTAGE

4.3.1 - VISSER LES DEUX SUPPORTS AU PLAFOND À LA DISTANCE INDICUÉE PAR LE GABARIT FOURNI

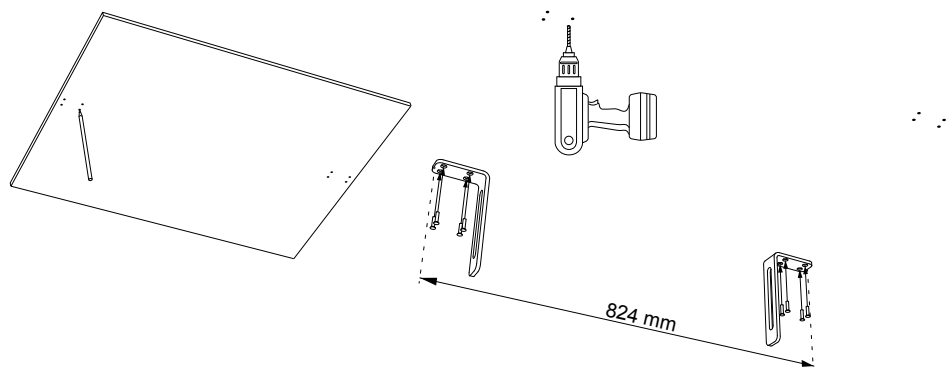

4.3.2 - CONNECTER LES CÂBLES AUDIO À L'ENCEINTE

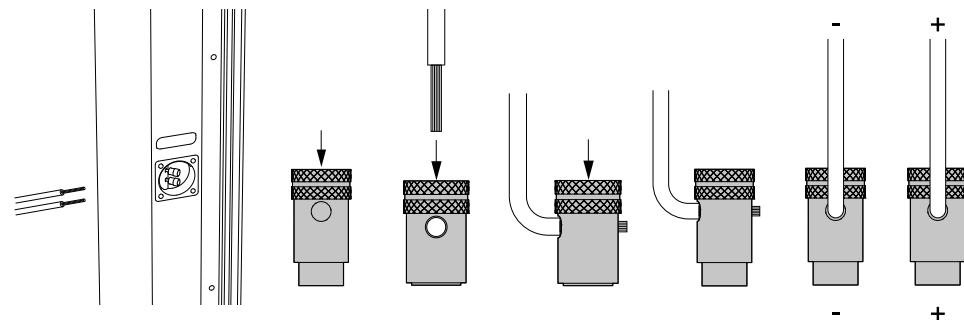

Veiller à respecter la polarité des bornes lors du branchement.
Les branchements doivent être effectués avec les appareils éteints !

4.3.3 - INSÉRER L'ENCEINTE ET SERRER LA VIS ET LA RONDELLE DES DEUX CÔTÉS

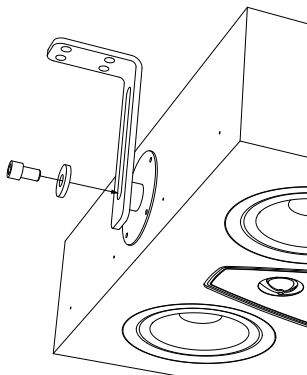

4.3.4 – RÉGLER LA HAUTEUR ET L'INCLINAISON DE L'ENCEINTE, PUIS SERRER EN FIXANT LA VIS

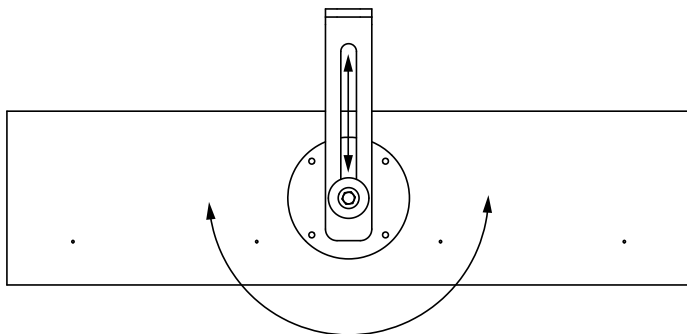

4.3.5 – VISSER LE CÂBLE DE SÉCURITÉ À L'ENCEINTE ET LE FIXER À UNE STRUCTURE SÉCURISÉE

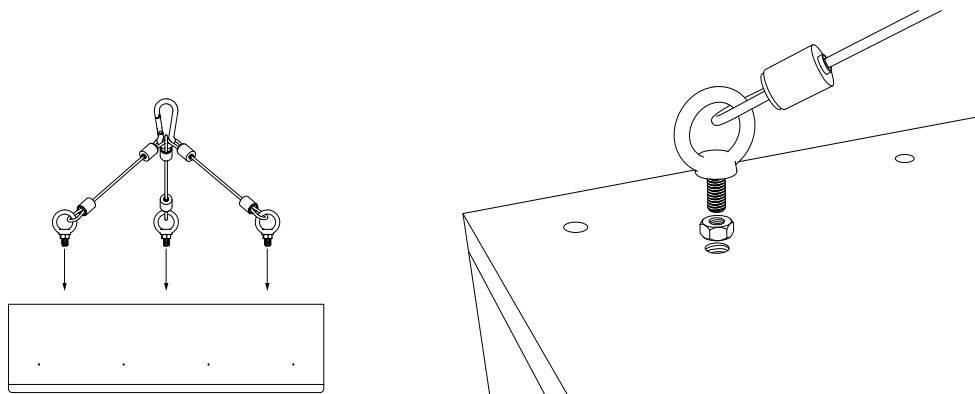

Effectuer l'opération avec les appareils éteints!

5. ENTRETIEN ET NETTOYAGE

Les enceintes ne nécessitent pas d'entretien spécial outre un nettoyage régulier général. S'il y a de la poussière sur le meuble, les panneaux frontaux et les haut-parleurs, utiliser un pinceau doux en faisant très attention de ne pas endommager les membranes délicates des haut-parleurs. Pour nettoyer les surfaces métalliques et en verre, utiliser le chiffon et le liquide fourni en dotation (le cas échéant). Ne pas utiliser de produits chimiques agressifs à bases fortes telles que l'acétone, le trichloréthylène, les acides, les abrasifs, les dégraissants forts, l'alcool, le citron ou le vin. Ces attentions garderont les enceintes acoustiques en parfait état pendant de nombreuses années. Le temps contribuera à améliorer le son du fait du rodage des parties en mouvement (membranes et suspensions), et la chambre acoustique réagira de mieux en mieux au fur et à mesure qu'elle sera utilisée : les mêmes règles sont valables pour les instruments de musique à cordes !

6. SPÉCIFICATIONS TECHNIQUES

	ARENA 30	ARENA 20	ARENA 10	ARENA S15
Speaker type	4 way	3.5 way	3.0 way	Array Balanced Sub-Woofer
Low frequency transducer	2 x 8 in	2 x 8 in	4 x 6.5 in	4 x 6.5 in
Mid/High frequency transducer	2 x 6.25 in 38 mm Dome Tw + 19 mm Super Tw	1 x 6.25 in + 19 mm Dome Tw	1 x 6.25 in + 19 mm Tw	-
Maximum recommended power	600 W	400 W	400 W	400 W
Frequency response (-6dB on-axis)	40 Hz 32,200.0 Hz	55 Hz 31,500.0 Hz	36 Hz 31,585.0 Hz	31.5 Hz 180 Hz
Frequency Response (-3dB on-axis)	50 Hz 26,200.0 Hz	60 Hz 24,710.0 Hz	40 Hz 33,580.0 Hz	29 Hz 180 Hz
Max SPL 1 Meter	120,0 dB	117,0 dB	111.0 dB	117,0 dB
Sensitivity 2.83 Vrms@1m	94.0 dB	92.0 dB	88.5 dB	91.0 dB
Nominal impedance	4 Ω	4 Ω	4 Ω	4 Ω
Minimal impedance	2.9 Ω	3.6 Ω	3.5 Ω	3.5 Ω
Crossover frequencies	200 Hz / 2k Hz / 10k Hz	160 Hz / 220 Hz / 3100 Hz	250 Hz / 2100 Hz	160 Hz / 220 Hz / 3100 Hz
Enclosure type	Closed Box	Closed Box	Closed Box	Patent Pending Acoustical Load
Mounting Depth	162 mm - 6.4 in	144 mm - 5.7 in	150 mm - 5.9 in	202 mm - 7.9 in
Weight	58.7 kg - 129.4 lb	47.2 kg - 104.1 lb	25 kg - 55.1 lb	38.7 kg - 85.3 lb
Depth	167 mm - 6.6 in	150 mm - 5.9 in	150 mm - 5.9 in	208 mm - 8.1 in
Width	321 mm - 12.6 in	321 mm - 12.6 in	590 mm - 23.2 in	432 mm - 17 in
Height	1,774 mm - 69.8 in	1,577 mm - 62.1 in	590 mm - 23.2 in	947 mm - 37.2 in

INHALTSVERZEICHNIS

1.	Allgemeine Informationen	42
	1.1 Benutzerinformationen	42
	1.2 Garantie und Kundendienst	42
2.	Sicherheitshinweise	43
3.	Installation (Arena 30 - Arena 20 - Arena S15)	44
	3.1 Packungsinhalt	44
	3.2 Auspacken	44
	3.3 Montage	45
	3.4 Ausbau des Lautsprechers	49
4.	Installation (Arena 10)	51
	4.1 Packungsinhalt	51
	4.2 Auspacken	51
	4.3 Montage	52
5.	Pflege und Reinigung	53
6.	Technische Spezifikationen	54

1. ALLGEMEINE INFORMATIONEN

1.1 - BENUTZERINFORMATIONEN

Verehrter Kunde,

Wir möchten Ihnen unseren Dank ausdrücken und Sie dazu beglückwünschen, die Lautsprecher ARENA für Ihre Audio- bzw. Audio-Video-Anlage gewählt zu haben.

Da es jedoch in unserem Interesse liegt, dass Sie die Klangleistungen voll und sicher ausschöpfen können, bitten wir Sie, vor der Installation diese Bedienungsanleitung sorgfältig zu lesen.

Sollten Zweifel oder weitergehende Fragen bestehen, empfehlen wir Ihnen, sich an das technische Personal Ihres Händlers, an den offiziellen Vertrieb von Sonus faber in Ihrem Land oder auch direkt an Sonus faber zu wenden. Hierzu schreiben Sie bitte eine E-Mail an customerservice@sonusfaber.com. Schließlich möchten wir Ihnen empfehlen, sich online unter www.sonusfaber.com zu registrieren: Sie werden dann von Sonus faber über alle Neuigkeiten, Initiativen und Angebote informiert.

Wir wünschen Ihnen einen unbeschwerten Musikgenuss!

1.2 - GARANTIE UND KUNDENDIENST

Unsere Lautsprecher wurden nach höchsten Qualitätsanforderungen konzipiert und hergestellt. Im Falle eines Ausfalls oder einer Fehlfunktion gilt für die Produkte von Sonus faber jedoch eine Standardgarantie, die alle Herstellungs-, technischen oder Materialfehler für zwei (2) Jahre ab dem Kaufdatum durch den Verbraucher abdeckt.

Bitte beachten Sie, dass Sie die Garantiezeit verlängern können, indem Sie Ihr Produkt auf <https://www.sonusfaber.com/en/register-product/> registrieren.

Für weitere Informationen lesen Sie die Garantiebedingungen unter www.sonusfaber.com/warranty-policy.

Des Weiteren möchten wir Sie in Ihrem Interesse auf Folgendes hinweisen:

- Die Garantie deckt etwaige Baufehler der Lautsprecher ab;
- Bitte bewahren Sie den Kaufbeleg unbedingt auf, um ihn bei Bedarf dem Händler vorlegen zu können;
- Bewahren Sie die Originalverpackung der Lautsprecher auf, um sie beim Einschicken zum Kundenservice unbeschadet transportieren zu können;
- Den Lautsprechern muss eine Beschreibung der aufgetretenen Funktionsstörung bzw. des Defekts beigelegt werden.

Bei folgenden Bedingungen verliert die Garantie ihre Gültigkeit:

- Das Produkt wurde von anderen Personen als einem von Sonus faber autorisierten Kundendienstzentrum zerlegt oder verändert;
- Das Produkt wurde entgegen den Vorgaben in diesem Handbuch unsachgemäß gebraucht.

2. SICHERHEITSHINWEISE

- Lesen Sie die Gebrauchsanweisung durch und bewahren Sie diese zum Nachschlagen griffbereit auf.
- Vergewissern Sie sich, dass die Wand- bzw. Zwischendeckenbefestigung ausreichend stabil ist.
- Prüfen Sie vorab, ob die Tragfähigkeit der Montagefläche für das Gewicht des/der Lautsprecher(s) ausreicht.
- Beim Betrieb der Lautsprecheranlage vermeiden Sie bitte, bei zu hoher Lautstärke oder in unmittelbarer Nähe der Schallwandler zuzuhören. Dies kann zu bleibenden Gehörschäden führen. Halten Sie Kinder stets auf einem Sicherheitsabstand von mindestens 50 cm vom Lautsprechersystem fern.
- In der Nähe der Schallwandler entsteht ein elektromagnetisches Feld, das für Menschen und Haustiere ungefährlich ist, aber den Betrieb elektronischer Geräte, wie Bildschirme oder Bildröhren-Fernseher stören kann, falls diese in unmittelbarer Nähe der Lautsprecher aufgestellt werden. Sollte dies der Fall sein, stellen Sie die Geräte in größerem Abstand zu den Lautsprechern auf.
- Das Funktionsprinzip der Schallwandler stützt sich auf die Grundlagen des Elektromagnetismus. Der Benutzer sollte daher gleichzeitig keine Geräte betreiben, die starke elektromagnetische Felder erzeugen und dadurch den Betrieb der Lautsprecher beeinträchtigen können.
- Die Lautsprecher nicht parallel zueinander oder unmittelbar an eine Lautsprecheranlage mit konstanter Spannung (wie etwa 100 V, 70.7 V oder ähnlich) anschließen. Dies könnte zu einer Überlastung der Anlage führen und somit den Lautsprecher oder den Verstärker beschädigen.
- Audio- und Stromkabel nicht nebeneinander verlegen. In der Nähe des Stromkabels wird ein elektromagnetisches Feld erzeugt, das ein störendes Rauschen verursachen kann. Falls dies der Fall sein sollte, dann sorgen Sie für ausreichenden Abstand zwischen den Audio- und Stromkabeln.
- Der Anschluss muss bei ausgeschalteten Geräten erfolgen. Beim Anschluss auf die Polarität der Klemmen achten.
- Den LautsprecheraneinenachPS1zertifizierteStromversorgunggemäßIEC62368-1anschließen.

DE

3. INSTALLATION (Arena 30 - Arena 20 - Arena S15)

3.1 - PACKUNGSINHALT

- Lautsprecher
- Rahmen
- Schablone für die Wandöffnung
- Schutzabdeckung
- Zubehörschachtel: Stoffgitter, Schrauben, Schraubenabdeckungen.

3.2 - AUSPACKEN

Gehen Sie beim Auspacken wie folgt vor.

Halten Sie sich an folgende allgemeine Vorgaben:

- Es ist ratsam, die Produkte so nah wie möglich an ihrem endgültigen Standort auszupacken
- Öffnen Sie die Verpackung mit geeignetem Werkzeug. Drücken Sie die Klinge nicht ganz durch, damit der Inhalt nicht beschädigt wird.
- Heben Sie das Verpackungsmaterial für einen etwaigen zukünftigen Transport auf.
- Tragen Sie keine Uhren, Armbänder, Ringe usw., um zu vermeiden, dass die Lautsprecherboxen und ihre Oberflächen verkratzt werden. Dies gilt auch für etwaige Metallteile an der Kleidung, wie Reißverschlüsse, Knöpfe, Gürtelschnallen, Nieten, usw.
- Überprüfen Sie den Inhalt der Verpackung. Wenn eines oder mehrere dieser Artikel fehlen, wenden Sie sich an den Händler, bei dem der Kauf getätigt wurde.
- Achten Sie darauf, die Schallwandler beim Auspacken nicht zu berühren.

Für die sichere Handhabung der Auslässe wird dringend empfohlen, die Anweisungen in der nachstehenden Tabelle zu befolgen:

Bis zu 20 kg	Eine Person
20 kg bis 40 kg	Mindestens 2 Personen
40 kg bis 60 kg	Mindestens 3 Personen
60 kg bis 80 kg	Mindestens 4 Personen



Die Lautsprecher mit beiden Händen gut festhalten, damit sie nicht herunterfallen.

Die Verpackungsmaterialien sind potentiell umweltschädlich. Entsorgen Sie diese Materialien nicht mit dem gewöhnlichen Hausmüll, sondern bringen Sie diese in ein entsprechendes Entsorgungszentrum.

Bewahren Sie das Verpackungsmaterial für Kinder unzugänglich auf! Bei Verschlucken besteht Vergiftungs- und Erstickungsgefahr.

Wenn ein spezieller Ständer zum Einsatz kommt, darf er nur mit den Lautsprechern verwendet werden, für die er konzipiert wurde. Eine Verwendung mit anderen Lautsprechermodellen kann zu Schäden und Verletzungen führen.

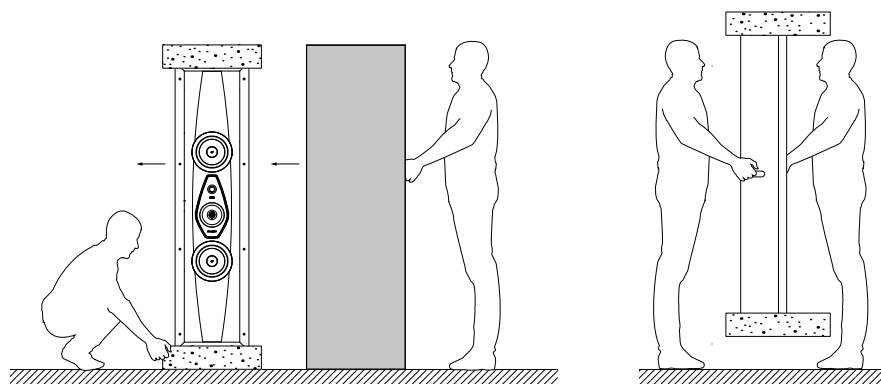
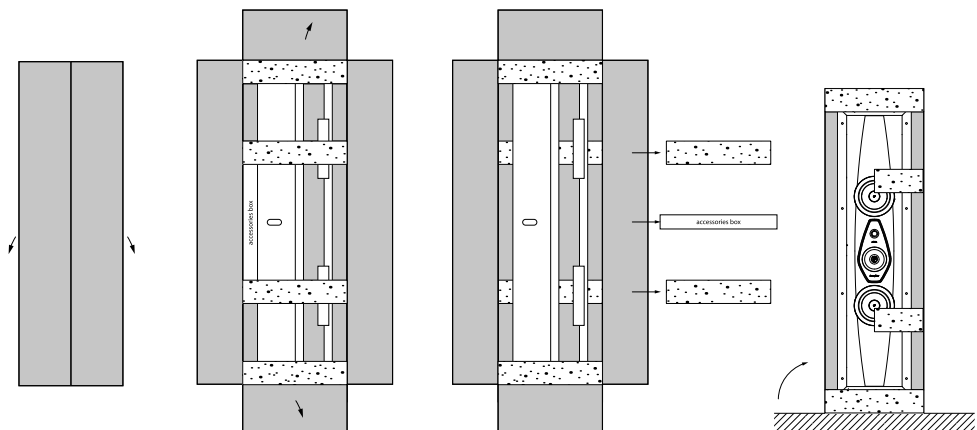

3.3 - MONTAGE

3.3.1 - MIT HILFE DER SCHABLONE AN DER WAND DEN AUSSCHNITTSBEREICH ANZEICHNEN

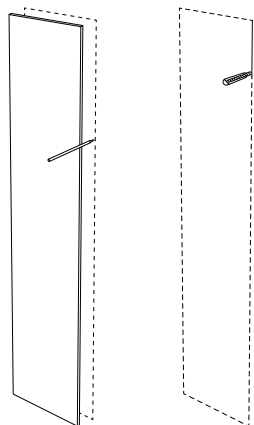

Zuvor sicherstellen, dass der Ausschnittbereich zwischen den beiden Seitenteilen liegt. Halten Sie für eine ordnungsgemäße Funktion des Befestigungssystems einen Abstand von mindestens 4 cm zwischen dem seitlichen Rand der Öffnung und dem nächstgelegenen Seitenteil ein.

3.3.2 - DIE AUDIOKABEL AM LAUTSPRECHER ANSCHLIEßEN

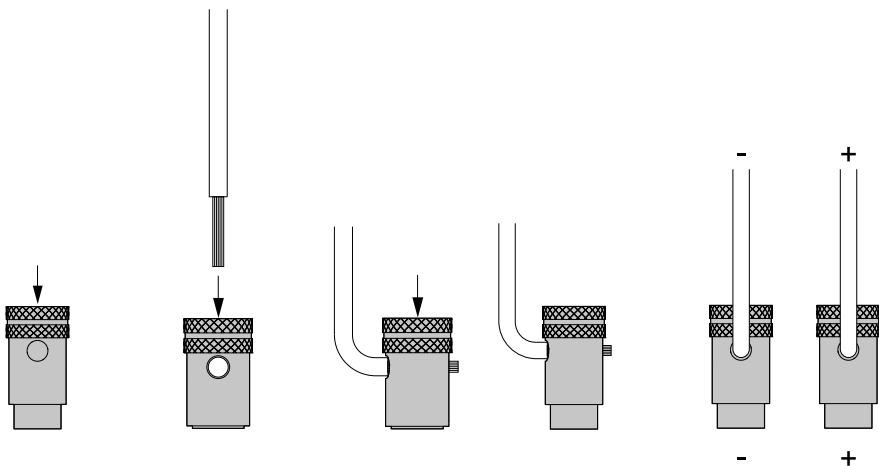
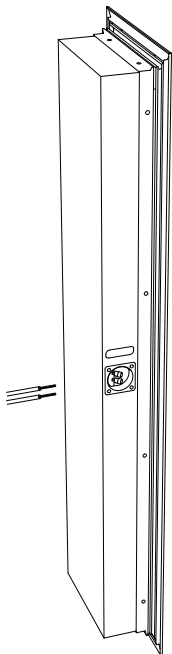

DE



Beim Anschluss auf die Polarität der Klemmen achten.
Der Anschluss muss bei ausgeschalteten Geräten erfolgen.

3.3.3 - DEN RAHMEN IN DIE HERGESTELLTE ÖFFNUNG EINSETZEN



3.3.4 - DIE METALLASCHEN GEGEN DIE INNENFLÄCHEN DER WAND DRÜCKEN

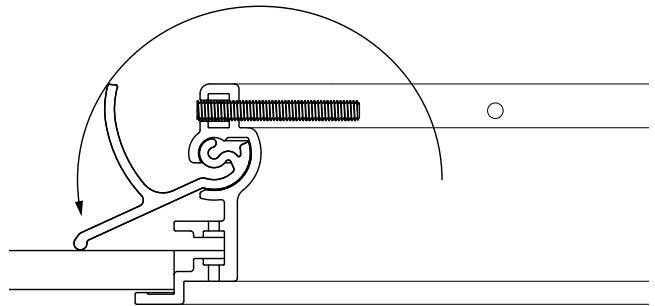
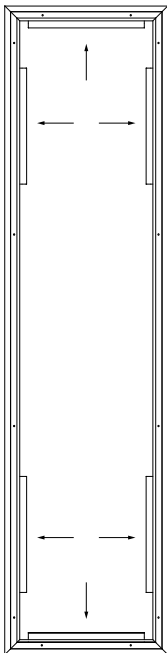

DE



Die Gummibänder, die die Position halten, entfernen.

3.3.5 - DEN RAHMEN FESTSCHRAUBEN

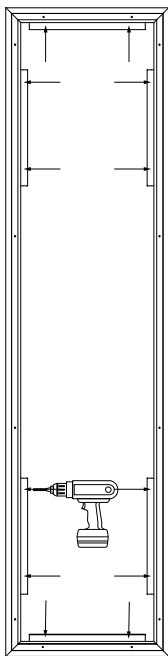

Die Befestigungsschrauben bis zum Anschlag ohne übermäßigen Kraftaufwand einschrauben, um die Arretierung nicht zu beschädigen.

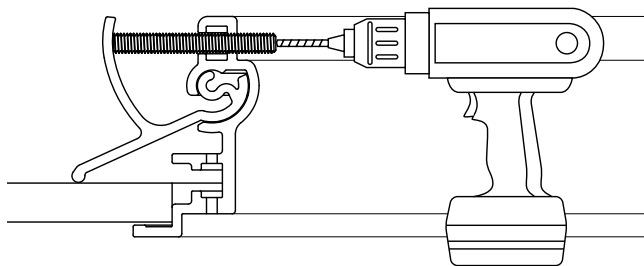

3.3.6 - DEN LAUTSPRECHER IN DEN RAHMEN EINSETZEN

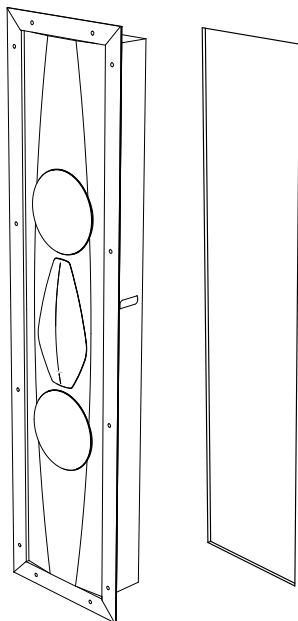

3.3.7 - DEN LAUTSPRECHER AN DEN RAHMEN SCHRAUBEN
DIE SCHRAUBENKÖPFE MIT DEN SCHRAUBENABDECKUNGEN VERSCHLIEßEN

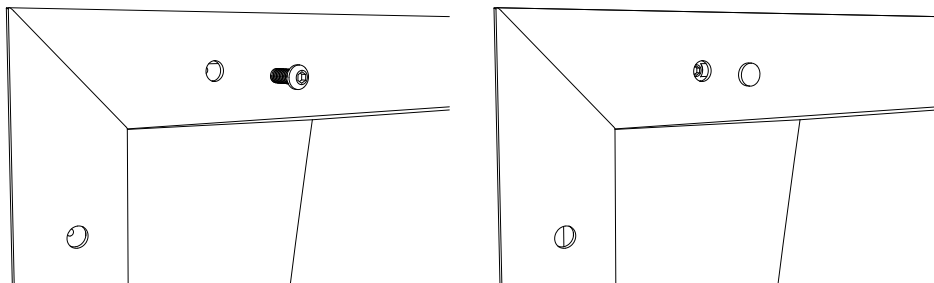

3.4 - AUSBAU DES LAUTSPRECHERS

3.4.1 - DEN LAUTSPRECHER VOM RAHMEN ABSCHRAUBEN

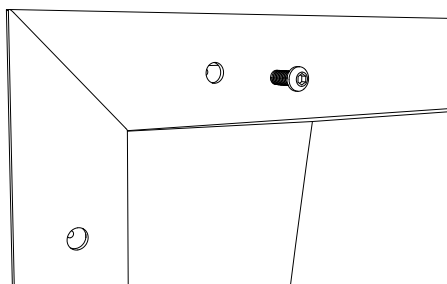

3.4.2 - DIE AUDIOKABEL VOM LAUTSPRECHER ABKLEMMEN

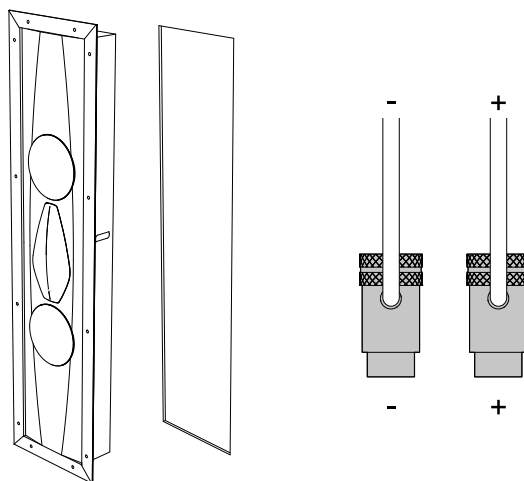

DE

3.4.3 - DEN RAHMEN ABSCHRAUBEN UND DIE METALLLASCHEN AUSRICHTEN
DEN RAHMEN VON DER WAND ENTFERNEN

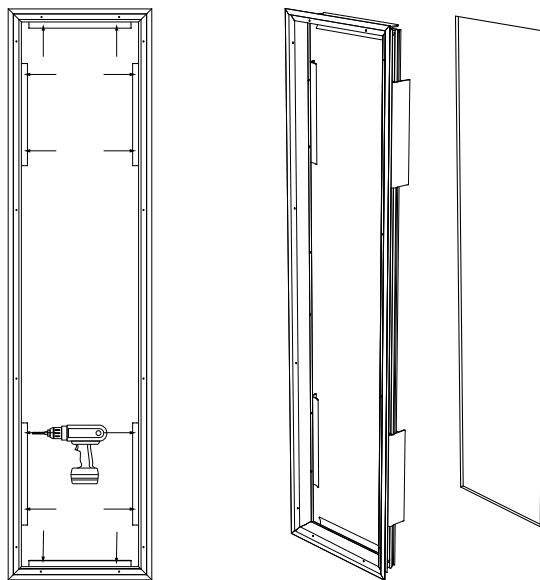

Den Vorgang bei ausgeschalteten Geräten ausführen!

4. INSTALLATION (Arena 10)

4.1 - PACKUNGSINHALT

- Lautsprecher
- Stofffrontabdeckung
- Sicherungskabel
- Schutzabdeckung
- Schachtel mit Zubehör: Zwei Bügel, Schrauben.

4.2 - AUSPACKEN

Gehen Sie beim Auspacken wie folgt vor.

Halten Sie sich an folgende allgemeine Vorgaben:

- Es ist ratsam, die Produkte so nah wie möglich an ihrem endgültigen Standort auszupacken
- Öffnen Sie die Verpackung mit geeignetem Werkzeug. Drücken Sie die Klinge nicht ganz durch, damit der Inhalt nicht beschädigt wird.
- Heben Sie das Verpackungsmaterial für einen etwaigen zukünftigen Transport auf.
- Tragen Sie keine Uhren, Armbänder, Ringe usw., um zu vermeiden, dass die Lautsprecherboxen und ihre Oberflächen verkratzt werden. Dies gilt auch für etwaige Metallteile an der Kleidung, wie Reißverschlüsse, Knöpfe, Gürtelschnallen, Nieten, usw.
- Überprüfen Sie den Inhalt der Verpackung. Wenn eines oder mehrere dieser Artikel fehlen, wenden Sie sich an den Händler, bei dem der Kauf getätigt wurde.
- Achten Sie darauf, die Schallwandler beim Auspacken nicht zu berühren.

Für die sichere Handhabung der Auslässe wird dringend empfohlen, die Anweisungen in der nachstehenden Tabelle zu befolgen:

Bis zu 20 kg	Eine Person
20 kg bis 40 kg	Mindestens 2 Personen
40 kg bis 60 kg	Mindestens 3 Personen
60 kg bis 80 kg	Mindestens 4 Personen

	Die Lautsprecher mit beiden Händen gut festhalten, damit sie nicht herunterfallen.
	Die Verpackungsmaterialien sind potentiell umweltschädlich. Entsorgen Sie diese Materialien nicht mit dem gewöhnlichen Hausmüll, sondern bringen Sie diese in ein entsprechendes Entsorgungszentrum.
	Bewahren Sie das Verpackungsmaterial für Kinder unzugänglich auf! Bei Verschlucken besteht Vergiftungs- und Erstickungsgefahr.
	Wenn ein spezieller Ständer zum Einsatz kommt, darf er nur mit den Lautsprechern verwendet werden, für die er konzipiert wurde. Eine Verwendung mit anderen Lautsprechermodellen kann zu Schäden und Verletzungen führen.

4.3 - MONTAGE

4.3.1 - DIE BEIDEN BÜGEL IM VON DER MITGELIEFERTEN SCHABLONE ANGEZEIGTEN ABSTAND AN DER DECKE ANSCHRAUBEN

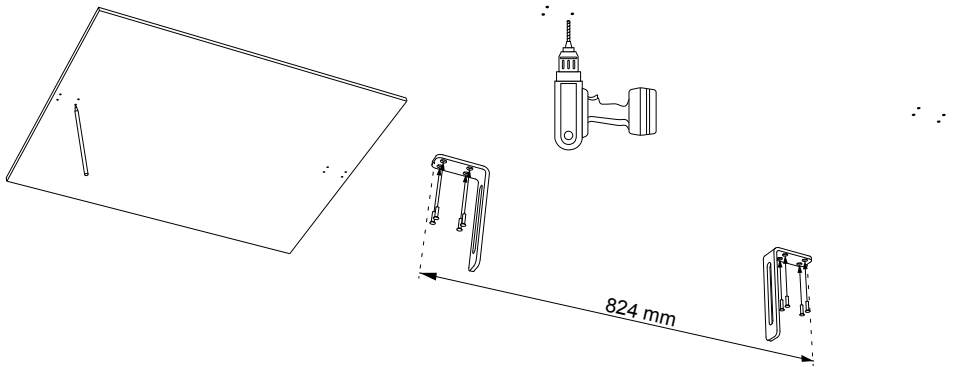

4.3.2 - DIE AUDIOKABEL AM LAUTSPRECHER ANSCHLIESSEN

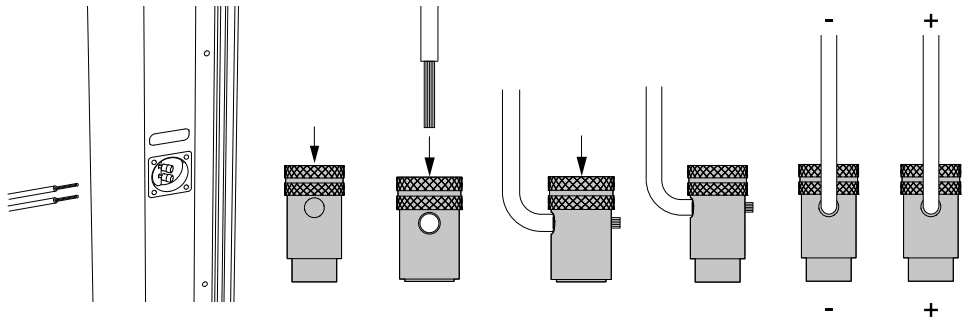

Beim Anschluss auf die Polarität der Klemmen achten.
Der Anschluss muss bei ausgeschalteten Geräten erfolgen!

4.3.3 - DEN LAUTSPRECHER EINSETZEN UND AUF BEIDEN SEITEN SCHRAUBE UND UNTERLEGSSCHEIBE EINSCHRAUBEN

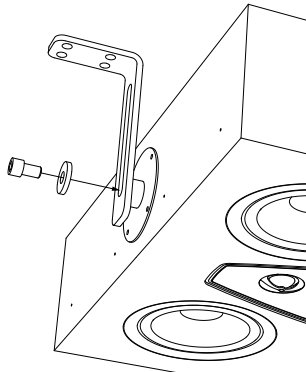

4.3.4 – DIE HÖHE UND NEIGUNG DES LAUTSPRECHERS REGELN, ANSCHLIESSEND DIE SCHRAUBE FESTZIEHEN

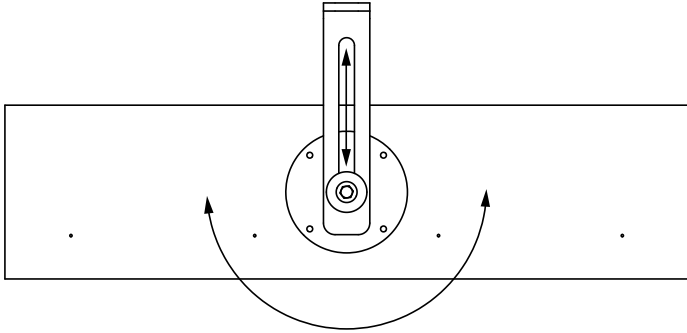

4.3.5 – DAS SICHERUNGSKABEL AM LAUTSPRECHER ANSCHRAUBEN UND AN EINEM SICHEREN BAUTEIL EINHAKEN

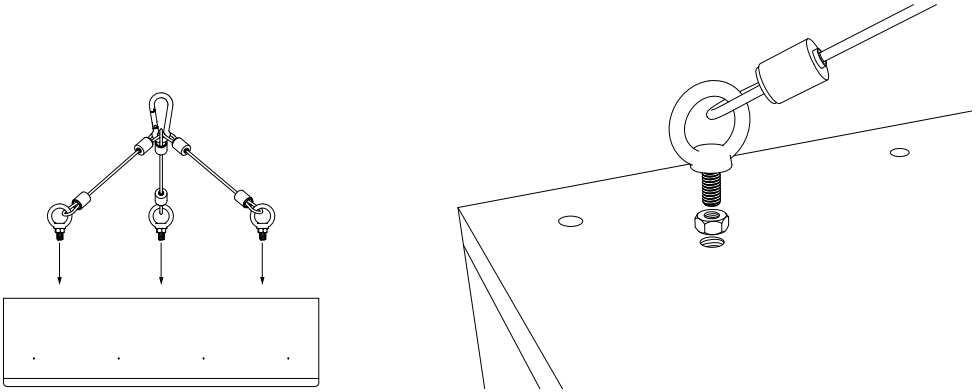

Den Vorgang bei ausgeschalteten Geräten ausführen!

5. PFLEGE UND REINIGUNG

Außer einer regelmäßigen allgemeinen Reinigung erfordern die Lautsprecher keine besondere Pflege. Für den Staub, der sich auf dem Möbelstück, den Frontpaneelen und den Lautsprechern abgesetzt hat, verwenden Sie bitte einen weichen Pinsel. Gehen Sie dabei äußerst vorsichtig vor, damit die empfindlichen Lautsprechermembranen nicht beschädigt werden.

Für die Pflege der Metalloberflächen und der Glasscheibe wird die Verwendung des im Lieferumfang enthaltenen Tuches und Flüssigmittels empfohlen (sofern vorhanden). Es sollten keine starken Chemikalien mit starker Wirkung wie Aceton, Trichlorethylen, Säuren, Schleifmittel, starke Entfettungsmittel, Alkohol, Zitrone oder Wein verwendet werden.

Auf diese Weise halten Sie Ihre Lautsprecher jahrelang in tadellosem Zustand. Mit der Zeit wird sich der Klang weiter verbessern, da die sich bewegenden Bauteile (Membranen und Aufhängungen) erst einspielen müssen. Der Schallraum reagiert immer besser, je häufiger er gebraucht wird: genauso wie bei Saiteninstrumenten!

6. TECHNISCHE SPEZIFIKATIONEN

	ARENA 30	ARENA 20	ARENA 10	ARENA S15
Speaker type	4 way	3.5 way	3.0 way	Array Balanced Sub-Woofer
Low frequency transducer	2 x 8 in	2 x 8 in	4 x 6.5 in	4 x 6.5 in
Mid/High frequency transducer	2 x 6.25 in 38 mm Dome Tw + 19 mm Super Tw	1 x 6.25 in + 19 mm Dome Tw	1 x 6.25 in + 19 mm Tw	-
Maximum recommended power	600 W	400 W	400 W	400 W
Frequency response (-6dB on-axis)	40 Hz 32,200.0 Hz	55 Hz 31,500.0 Hz	36 Hz 31,585.0 Hz	31.5 Hz 180 Hz
Frequency Response (-3dB on-axis)	50 Hz 26,200.0 Hz	60 Hz 24,710.0 Hz	40 Hz 33,580.0 Hz	29 Hz 180 Hz
Max SPL 1 Meter	120,0 dB	117,0 dB	111.0 dB	117,0 dB
Sensitivity 2.83 Vrms@1m	94.0 dB	92.0 dB	88.5 dB	91.0 dB
Nominal impedance	4 Ω	4 Ω	4 Ω	4 Ω
Minimal impedance	2.9 Ω	3.6 Ω	3.5 Ω	3.5 Ω
Crossover frequencies	200 Hz / 2k Hz / 10k Hz	160 Hz / 220 Hz / 3100 Hz	250 Hz / 2100 Hz	160 Hz / 220 Hz / 3100 Hz
Enclosure type	Closed Box	Closed Box	Closed Box	Patent Pending Acoustical Load
Mounting Depth	162 mm - 6.4 in	144 mm - 5.7 in	150 mm - 5.9 in	202 mm - 7.9 in
Weight	58.7 kg - 129.4 lb	47.2 kg - 104.1 lb	25 kg - 55.1 lb	38.7 kg - 85.3 lb
Depth	167 mm - 6.6 in	150 mm - 5.9 in	150 mm - 5.9 in	208 mm - 8.1 in
Width	321 mm - 12.6 in	321 mm - 12.6 in	590 mm - 23.2 in	432 mm - 17 in
Height	1,774 mm - 69.8 in	1,577 mm - 62.1 in	590 mm - 23.2 in	947 mm - 37.2 in

СОДЕРЖАНИЕ

1.	Общие сведения	55
	1.1 Информация для пользователя	55
	1.2 Гарантия и постпродажная поддержка	55
2.	Правила техники безопасности	56
3.	Установка (Arena 30 - Arena 20 - Arena S15)	57
	3.1 Содержимое упаковки	57
	3.2 Распаковка	57
	3.3 Монтаж	58
	3.4 Демонтаж акустической системы	62
4.	Установка (Arena 10)	64
	4.1 Содержимое упаковки	64
	4.2 Распаковка	64
	4.3 Монтаж	65
5.	Обслуживание и очистка	66
6.	Технические характеристики	67

1. ОБЩИЕ СВЕДЕНИЯ

1.1 - ИНФОРМАЦИЯ ДЛЯ ПОЛЬЗОВАТЕЛЯ

Уважаемый покупатель!

Благодарим Вас за выбор и покупку акустических систем Arena для Вашей аудио/аудио-видео установки.

Мы заинтересованы в том, чтобы Вы получили наилучший возможный результат при прослушивании в условиях полной безопасности. В связи с этим, мы настоятельно рекомендуем перед установкой системы внимательно прочитать настоящее руководство по эксплуатации.

В случае возникновения каких-либо сомнений или интереса, обращайтесь к техническому персоналу в Вашем пункте продаж, к официальному дилеру Sonus faber в Вашей стране или непосредственно в компанию Sonus faber, написав по адресу customerservice@sonusfaber.com.

Мы также настоятельно рекомендуем Вам зарегистрироваться на сайте www.sonusfaber.com, чтобы получать информацию от Sonus faber обо всех новинках, событиях и акциях.

Хорошего прослушивания!

1.2 - ГАРАНТИЯ И ПОСТПРОДАЖНАЯ ПОДДЕРЖКА

Наши акустические системы спроектированы и изготовлены в соответствии с самыми высокими стандартами качества. Тем не менее, в случае возникновения неисправности или сбоя в работе, продукция Sonus faber покрывается стандартной гарантией на все производственные, технические или материальные дефекты в течение двух (2) лет с момента покупки.

Уведомляем Вас, что можно продлить гарантийный срок, зарегистрировав свой продукт на сайте <https://www.sonusfaber.com/en/register-product/>.

Для получения дополнительной информации рекомендуем ознакомиться с условиями гарантии на сайте www.sonusfaber.com/warranty-policy.

Кроме того, в Ваших интересах обращаем Ваше внимание на следующее:

- Гарантия на акустические системы покрывает производственные дефекты.
- Следует сохранить документ, подтверждающий покупку, чтобы в случае необходимости его можно было предъявить дилеру.
- Необходимо сохранить оригинальную упаковку акустических систем для осуществления их безопасной транспортировки без повреждений, в случае отправки в авторизованный сервисный центр.
- Акустические системы должны сопровождаться описанием обнаруженной неисправности или дефекта.

Отмена гарантии на изделие происходит на следующих условиях:

- Акустическая система демонтирована или модифицирована персоналом, отличным от авторизованного сервисного центра Sonus faber.
- Громкоговоритель использовался способом, несоответствующим описанию из настоящего руководства.

2. ПРАВИЛА ТЕХНИКИ БЕЗОПАСНОСТИ

- Ознакомьтесь с настоящим руководством по эксплуатации и храните его в удобном месте для получения справок в случае необходимости.
- Убедитесь, что крепление к стене/потолку достаточно прочное.
- Предварительно проверьте, что несущая способность монтажной поверхности может выдержать вес акустической(-их) системы(-м).
- Во время работы акустической системы избегайте прослушивания на высокой громкости и в непосредственной близости от динамиков. Это может привести к нарушениям, в том числе необратимым, слухового аппарата. Устанавливайте акустическую систему в безопасном для детей месте на расстоянии не менее 50 см.
- Акустические системы создают вокруг себя безвредное для людей и животных электромагнитное поле, но может нарушить работу электронной аппаратуры, такой как мониторы и телевизоры с экраном электронно-лучевой трубки, если они расположены в непосредственной близости от акустической системы. Если это произошло, увеличьте расстояние между аппаратурой и акустической системой.
- Технология работы акустических систем основывается на принципах электромагнетизма, поэтому пользователь должен избегать использования аппаратуры, генерирующей сильные электромагнитные поля, которые могут нарушить работу акустических систем.
- Запрещается подключать акустические системы параллельно друг другу или непосредственно к звуковой системе с постоянным напряжением (100 В, 70,7 В или аналогичной). Это может привести к перегрузке системы с возможным повреждением акустической системы и/или усилителя.
- Не располагайте аудиокабели и кабели электропитания близко друг к другу. Вблизи кабелей электропитания присутствует электромагнитное поле, которое может вызывать неприятный гул. В случае возникновения гула, проверьте, что аудиокабели и кабели питания находятся на отдаленном расстоянии друг от друга.
- Подключение должно выполняться с выключенными устройствами. При подключении обратите внимание на полярность клемм.
- Подсоедините акустическую систему к источнику энергии PS1, прошедшему сертификацию на соответствие требованиям стандарта IEC 62368-1

3. УСТАНОВКА (Arena 30 - Arena 20 - Arena S15)

3.1 - СОДЕРЖИМОЕ УПАКОВКИ

- Акустическая система
- Рамка
- Шаблон для отверстия
- Защитное покрытие
- Коробка с принадлежностями: тканевые решетки, винты, колпачки для винтов.

3.2 - РАСПАКОВКА

Выполните распаковку в указанном ниже порядке.

Соблюдайте следующие указания общего характера:

- Рекомендуется выполнять распаковку изделий, как можно ближе к месту окончательной установки
- Используйте подходящий инструмент для открытия упаковки. Не вставляйте лезвие до конца, чтобы не повредить содержимое.
- Сохраните упаковку для возможной транспортировки в будущем.
- Снимите часы, браслеты, кольца и пр., чтобы не поцарапать акустическую систему и ее отделку. Особое внимание также следует уделять защите от любых металлических элементов одежды, таких как молнии, пуговицы, пряжки, заклепки и т. д.
- Проверьте содержимое упаковки. В случае отсутствия одного или нескольких указанных компонентов, уведомите об этом дилера, у которого совершена покупка.
- При распаковке старайтесь не прикасаться к динамикам.

Для безопасного обращения с акустическими системами настоятельно рекомендуется следовать инструкциям, приведенным в таблице ниже:

До 20 кг	Один человек
От 20 кг до 40 кг	Не менее 2 человек
От 40 кг до 60 кг	Не менее 3 человек
От 60 кг до 80 кг	Не менее 4 человек

	<p>Крепко держите акустические колонки обеими руками во избежание их падения.</p> <p>Упаковочные материалы могут загрязнять окружающую среду. Запрещается утилизация этих материалов в качестве бытовых отходов. Они должны передаваться в специализированный пункт сбора и утилизации отходов.</p> <p>Не оставляйте упаковочные материалы в доступном для детей месте! Существует опасность отравления или удушья при проглатывании.</p> <p>Специальная подставка используется только с акустическими системами, для которых она была разработана. Использование с другими моделями акустических систем может привести к повреждениям и травмам.</p>
--	---

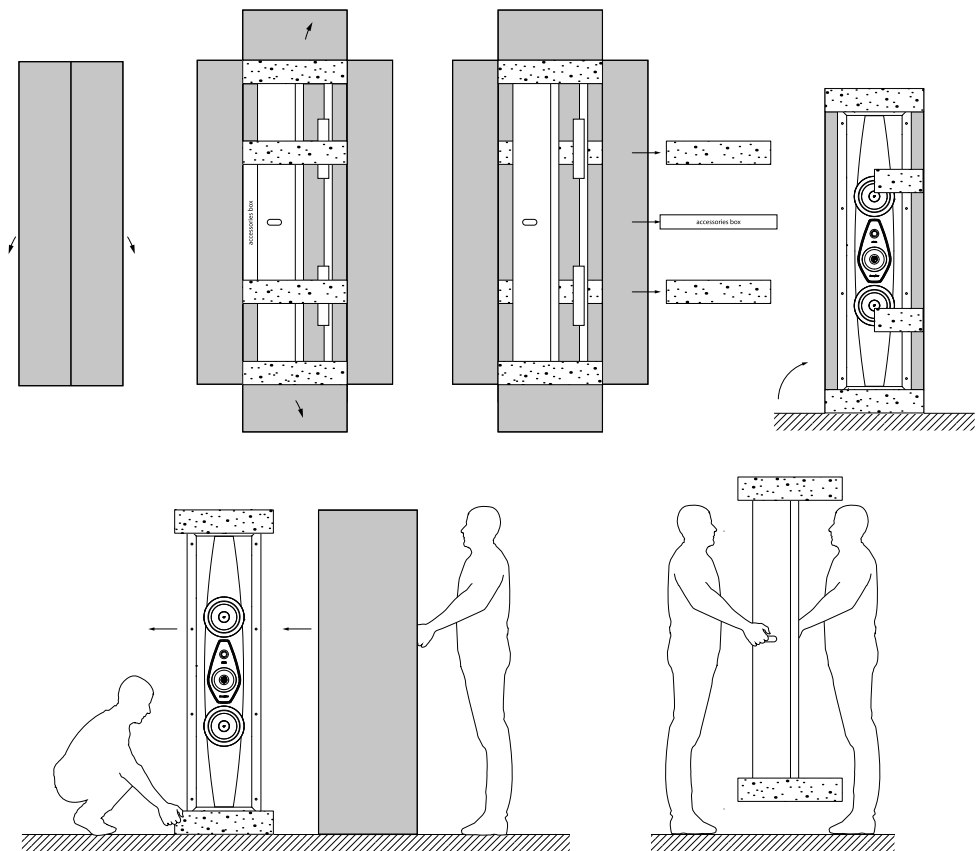

3.3 - МОНТАЖ

3.3.1 - С ПОМОЩЬЮ ПРИЛАГАЕМОГО ШАБЛОНА ОТМЕТЬТЕ НА СТЕНЕ ОБЛАСТЬ РАЗРЕЗА И
РАЗРЕЖЬТЕ ПО ОТМЕЧЕННОМУ ПЕРИМЕТРУ

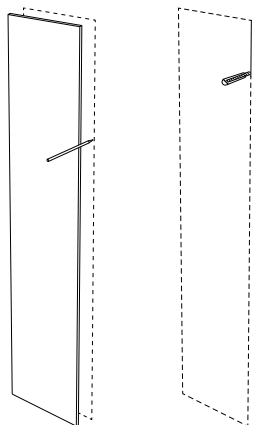

Предварительно проверьте, что зона разреза располагается между двумя стойками. Для правильной работы системы крепления соблюдайте расстояние не менее 4 см между боковым краем отверстия и ближайшей стойкой.

3.3.2 - ПОДСОЕДИНИТЕ АУДИОКАБЕЛИ К АКУСТИЧЕСКОЙ СИСТЕМЕ

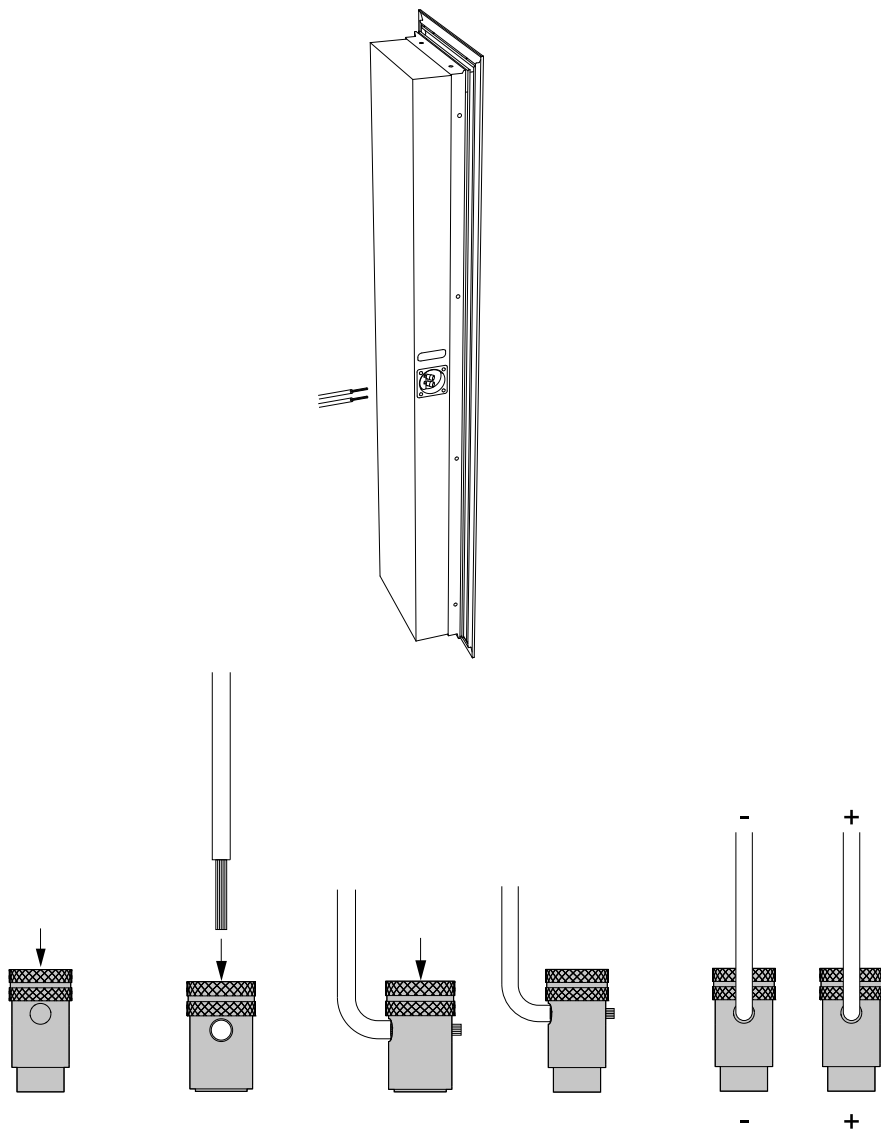

При подключении обратите внимание на полярность клемм.
Подключение должно выполняться с выключенными устройствами!

3.3.3 - УСТАНОВИТЕ РАМКУ В ПРОСВЕРЛЕННОЕ ОТВЕРСТИЕ



3.3.4 - ПРОТОЛКНИТЕ МЕТАЛЛИЧЕСКИЕ ЯЗЫЧКИ ДО СОПРИКОСНОВЕНИЯ С ВНУТРЕННЕЙ СТЕНОЙ

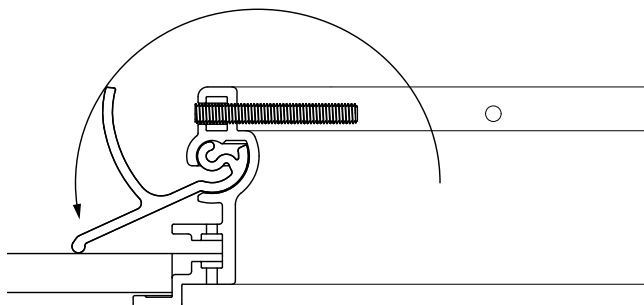
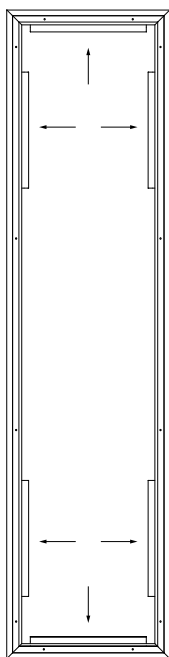

Снимите эластичные элементы удерживания положения.

3.3.5 - ЗАКРУТИТЕ РАМКУ

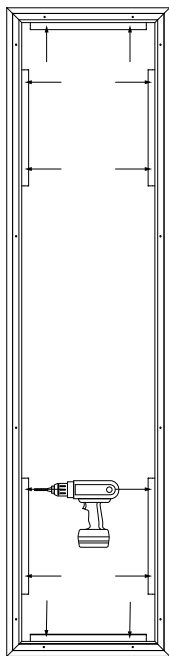

Затяните крепежные винты до упора без приложения чрезмерного усилия, чтобы не повредить систему крепления.

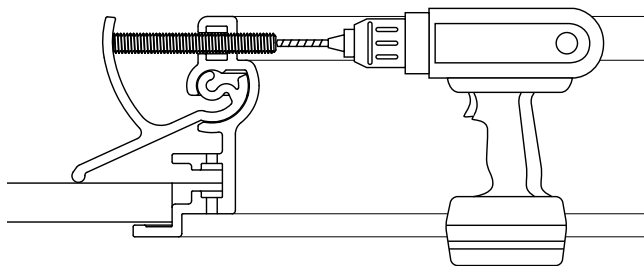

3.3.6 - ВСТАВЬТЕ АКУСТИЧЕСКУЮ СИСТЕМУ В РАМКУ

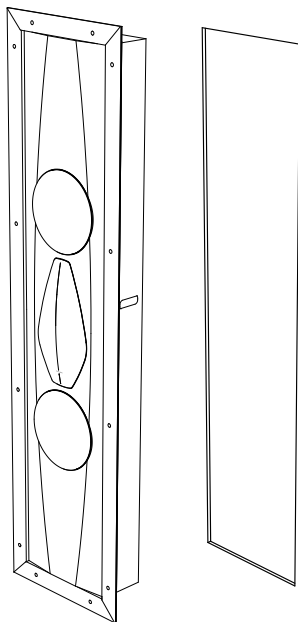

3.3.7 - ЗАКРУТИТЕ АКУСТИЧЕСКУЮ СИСТЕМУ К РАМКЕ И ЗАКРОЙТЕ КОЛПАЧКАМИ ДЛЯ ВИНТОВ

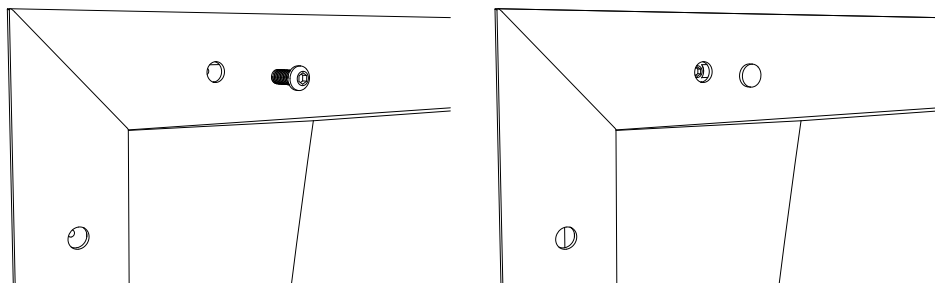

3.4 - ДЕМОНТАЖ АКУСТИЧЕСКОЙ СИСТЕМЫ

3.4.1 - ОТКРУТИТЕ АКУСТИЧЕСКУЮ СИСТЕМУ ОТ РАМКИ

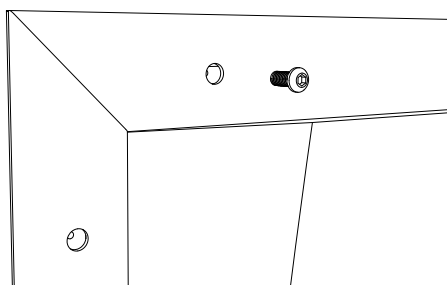

3.4.2 - ОТСОЕДИНИТЕ АУДИОКАБЕЛИ ОТ АКУСТИЧЕСКОЙ СИСТЕМЫ

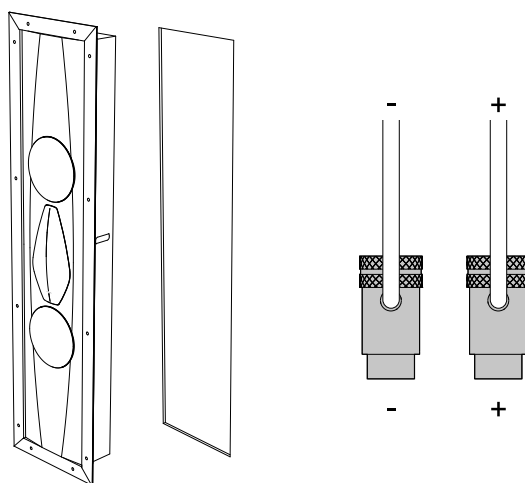

РУ

3.4.3 - ОТКРУТИТЕ РАМКУ, ВЫРОВНЯЙТЕ МЕТАЛЛИЧЕСКИЕ ЯЗЫЧКИ И СНИМИТЕ РАМКУ СО
СТЕНЫ

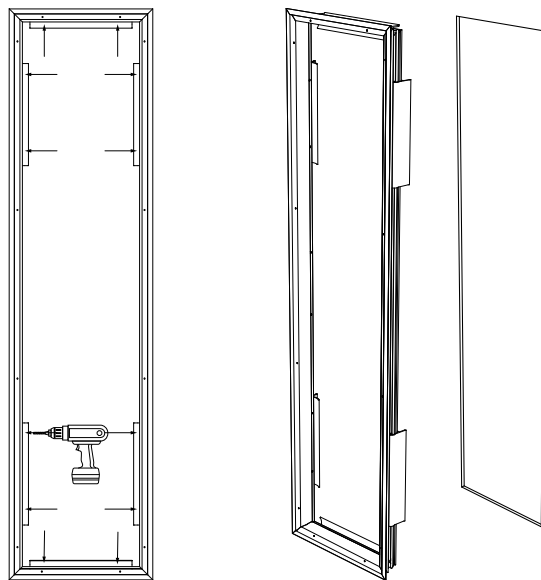

Выполняйте операцию при выключенных устройствах!

4. УСТАНОВКА (Arena 10)

4.1 - СОДЕРЖИМОЕ УПАКОВКИ

- Акустический диффузор
- тканевые сетки
- Предохранительный кабель
- Защитный кожух
- Коробка с принадлежностями Два кронштейна, винты.

4.2 - РАСПАКОВКА

Выполните распаковку в указанном ниже порядке.

Соблюдайте следующие указания общего характера:

- Рекомендуется выполнять распаковку изделий, как можно ближе к месту окончательной установки
- Используйте подходящий инструмент для открытия упаковки. Не вставляйте лезвие до конца, чтобы не повредить содержимое.
- Сохраните упаковку для возможной транспортировки в будущем.
- Снимите часы, браслеты, кольца и пр., чтобы не поцарапать акустическую систему и ее отделку. Особое внимание также следует уделять защите от любых металлических элементов одежды, таких как молнии, пуговицы, пряжки, заклепки и т. д.
- Проверьте содержимое упаковки. В случае отсутствия одного или нескольких указанных компонентов, уведомите об этом дилера, у которого совершена покупка.
- При распаковке старайтесь не прикасаться к динамикам.

Для безопасного обращения с акустическими системами настоятельно рекомендуется следовать инструкциям, приведенным в таблице ниже:

До 20 кг	Один человек
От 20 кг до 40 кг	Не менее 2 человек
От 40 кг до 60 кг	Не менее 3 человек
От 60 кг до 80 кг	Не менее 4 человек



Крепко держите акустические колонки обеими руками во избежание их падения.

Упаковочные материалы могут загрязнять окружающую среду. Запрещается утилизация этих материалов в качестве бытовых отходов. Они должны передаваться в специализированный пункт сбора и утилизации отходов.

Не оставляйте упаковочные материалы в доступном для детей месте! Существует опасность отравления или удушья при проглатывании.

Специальная подставка используется только с акустическими системами, для которых она была разработана.

Использование с другими моделями акустических систем может привести к повреждениям и травмам.

4.3 - MONTAGE

4.3.1 - ПРИКРУТИТЕ К ПОТОЛКУ ДВА КРОНШТЕЙНА НА РАССТОЯНИИ, УКАЗАННОМ НА ШАБЛОНЕ ИЗ КОМПЛЕКТА ПОСТАВКИ

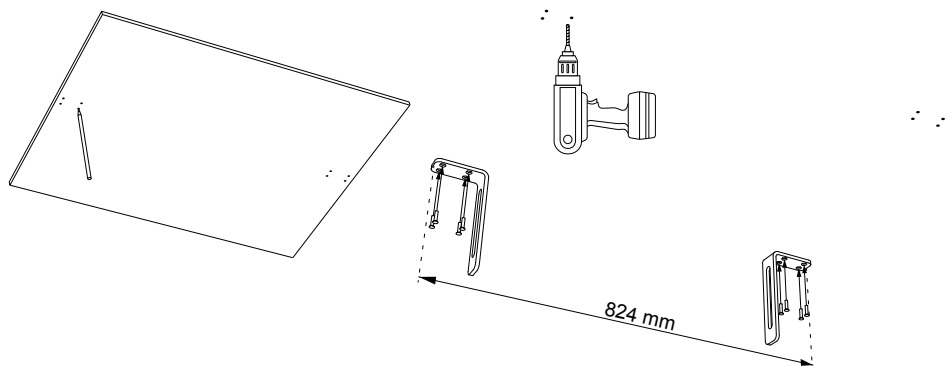

4.3.2 - ПОДСОЕДИНИТЕ АУДИОКАБЕЛИ К АКУСТИЧЕСКОМУ ДИФFUЗОРУ

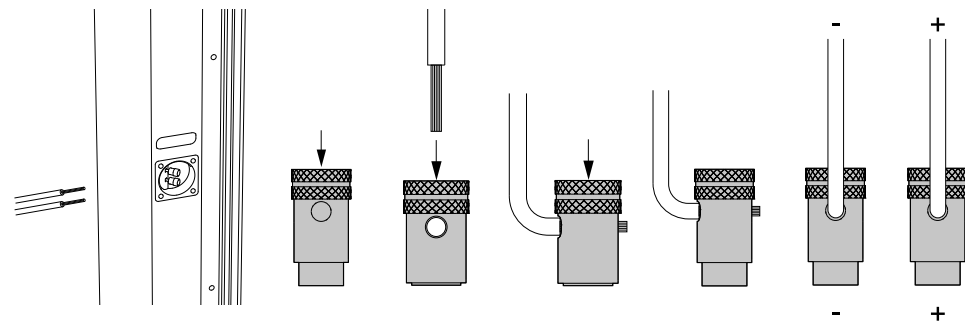

При подключении обратите внимание на полярность клемм.
Подключение должно выполняться с выключенными устройствами!

4.3.3 - ВСТАВЬТЕ АКУСТИЧЕСКИЙ ДИФFUЗОР И ЗАКРУТИТЕ ВИНТ И ШАЙБУ С ОБЕИХ СТОРОН

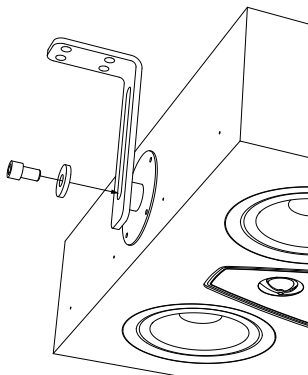

4.3.4 – ОТРЕГУЛИРУЙТЕ ВЫСОТУ И УГОЛ НАКЛОНА ДИФFUЗОРА, ЗАТЕМ ЗАТЯНИТЕ ВИНТОМ

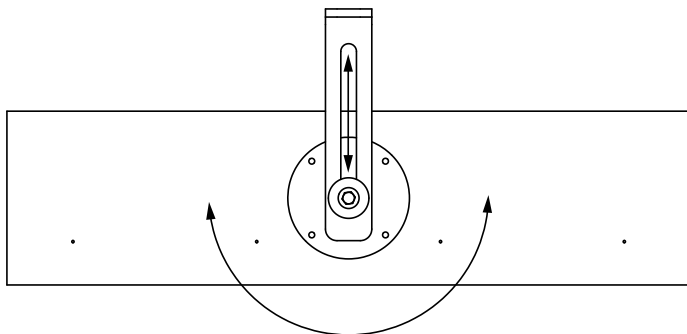

4.3.5 – ПРИКРУТИТЕ ПРЕДОХРАНИТЕЛЬНЫЙ КАБЕЛЬ К АКУСТИЧЕСКОМУ ДИФFUЗОРУ И ЗАКРЕПИТЕ ЕГО К НАДЕЖНОЙ КОНСТРУКЦИИ

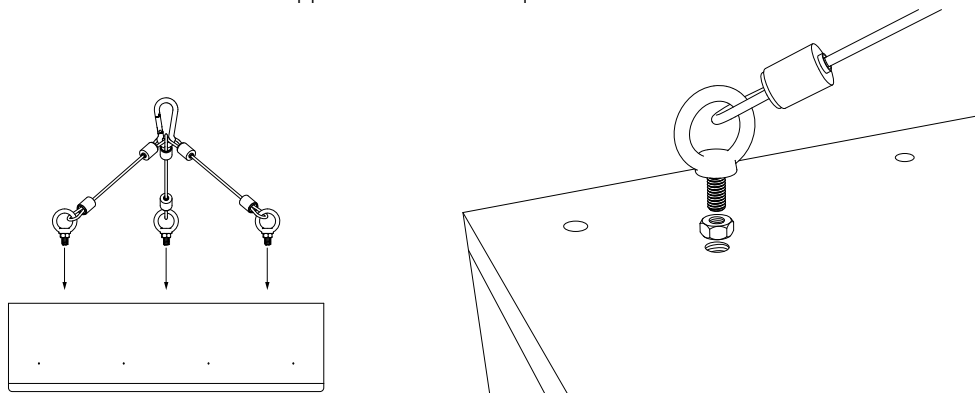

Выполняйте операцию при выключенных устройствах!

5. ОБСЛУЖИВАНИЕ И ОЧИСТКА

Акустические системы не требуют специального обслуживания, кроме периодической общей очистки. Для удаления пыли, осевшей на корпус, передние панели и динамики, используйте мягкую кисточку, стараясь не повредить нежные мембраны динамиков.

Для ухода за металлическими и стеклянными поверхностями используйте ветошь и жидкость из комплекта поставки (при наличии). Запрещается использование агрессивных сильных щелочных и кислотных химикатов, такие как ацетон, трихлорэтилен, кислоты, абразивные средства, сильные обезжириватели, спирт, лимон или вино.

Такой уход позволят сохранить акустические системы в идеальном состоянии на долгие годы. Со временем достигается оптимизация звука за счет обкатки движущихся частей (мембран и подвесок), а при частом использовании акустическая камера реагирует все лучше и лучше: это те же правила, которые действуют для струнных музыкальных инструментов!

6. ТЕХНИЧЕСКИЕ ХАРАКТЕРИСТИКИ

	ARENA 30	ARENA 20	ARENA 10	ARENA S15
Тип колонки	4-полосная	3,5-полосная	3,5-полосная	Матричный балансный сабвуфер
Низкочастотный преобразователь	2 x 8 дюймов	2 x 8 дюймов	2 x 8 дюймов	4 x 6,5 дюймов
Средне/Высокочастотный преобразователь	2 x 6,25 дюймов 38 мм Твитер с купольной мембраной + 19 мм Супер твитер	1 x 6,25 дюймов + 19 мм Твитер с купольной мембраной	1 x 6,25 дюймов + 19 мм Твитер с купольной мембраной	-
Максимальная рекомендуемая мощность	600 Ватт	400 Ватт	400 Ватт	400 Ватт
Амплитудно-частотная характеристика (-6 дБ по направлению оси)	40 Гц 32.200,0 Гц	55 Гц 31.500,0 Гц	36 Гц 31.585,0 Гц	31,5 Гц 180 Гц
Амплитудно-частотная характеристика (-3 дБ по направлению оси)	50 Гц 26.200,0 Гц	60 Гц 24.710,0 Гц	40 Гц 33.580,0 Гц	29 Гц 180 Гц
Макс SPL 1 метр	120,0 дБ	117,0 дБ	111,0 дБ	117,0 дБ
Чувствительность 2,83 Вrms@1м	94,0 дБ	92,0 дБ	88,5 дБ	91,0 дБ
Номинальное сопротивление (импеданс)	4 Ом	4 Ом	4 Ом	4 Ом
Минимальное сопротивление (импеданс)	2,9 Ом	3,6 Ом	3,5 Ом	3,5 Ом
Кроссоверные частоты	200 Гц / 2к Гц / 10к Гц	160 Гц / 220 Гц / 3100 Гц	250 Гц / 2100 Гц	160 Гц / 220 Гц / 3100 Гц
Тип корпуса	Закрытый корпус	Закрытый корпус	Закрытый корпус	Патентоспособная акустическая нагрузка
Глубина монтажа	162 мм - 6,4 дюймов	144 мм - 5,7 дюймов	150 мм - 5,9 дюймов	202 мм - 7,9 дюймов
Масса	58,7 кг - 129,4 фунта	47,2 кг - 104,1 фунта	25 кг - 55,1 фунта	38,7 кг - 85,3 фунта
Глубина	167 мм - 6,6 дюймов	150 мм - 5,9 дюймов	150 мм - 5,9 дюймов	208 мм - 8,1 дюймов
Ширина	321 мм - 12,6 дюймов	321 мм - 12,6 дюймов	590 мм - 23,2 дюймов	432 мм - 17 дюймов
Высота	1.774 мм - 69,8 дюймов	1.577 мм - 62,1 дюймов	590 мм - 23,2 дюймов	947 мм - 37,2 дюймов



© COPYRIGHT 2023
World copyright reserved

Sonus faber reserves the right to change any technical and/or aesthetical feature of its products at any time without any previous notice.

Компания Sonus faber оставляет за собой право изменять любые технические и/или эстетические характеристики своей продукции в любое время без предварительного уведомления.

