

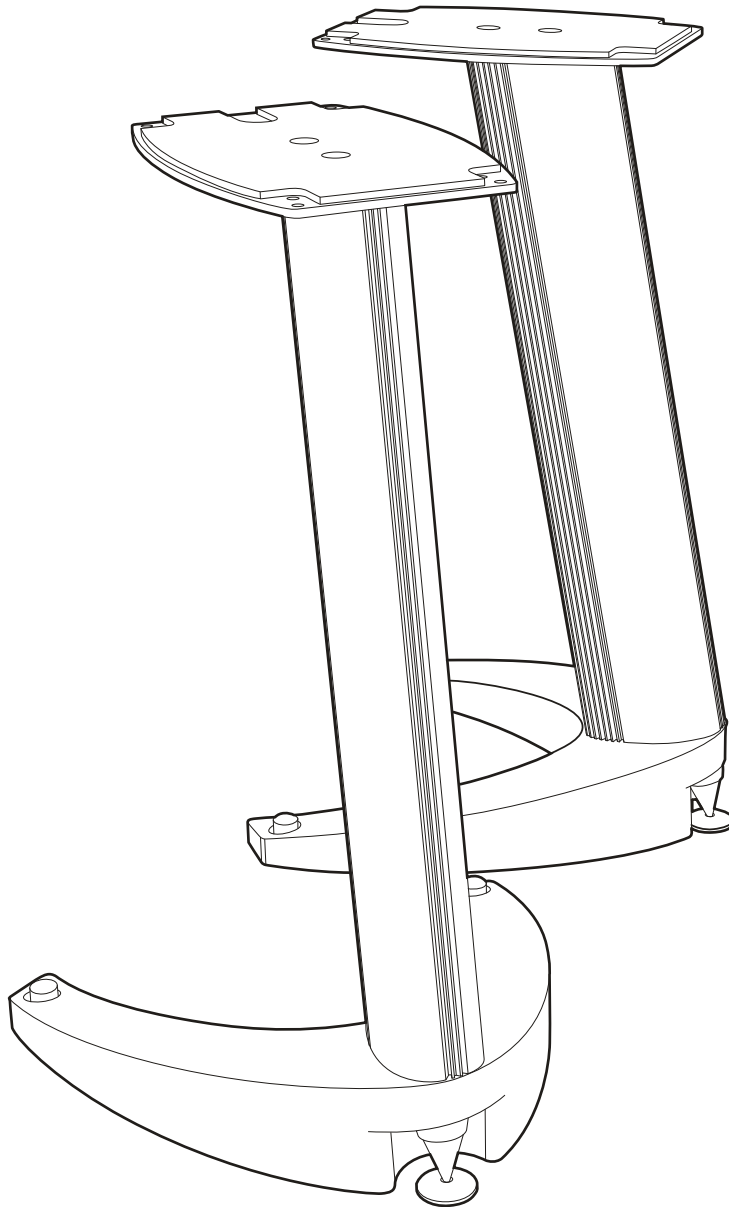

TRIANGLE

MANUFACTURE ELECTROACOUSTIQUE



S08

Notice de montage - Assembly Guide

TRIANGLE HI-FI

475 Avenue Flandres Dunkerque 02200 Villeneuve-Saint-Germain FRANCE

ASSEMBLAGE DU PIED S08

S08 STAND ASSEMBLY

Contenu du packaging

Packaging contents

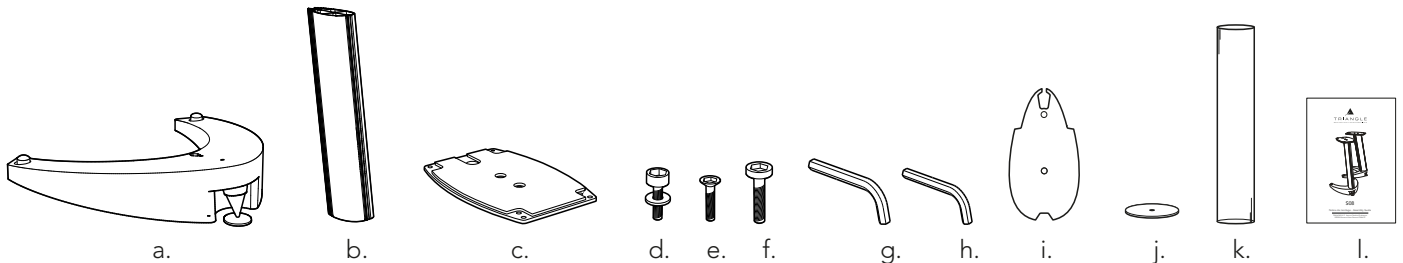

a. Socle x2
Pedestal x2

b. Tube aluminium x2
Aluminum tube x2

c. Plateau supérieur x2
Top plate x2

d. Vis de fixation socle avec rondelle x4
Pedestal fixation screw with washer x4

e. Vis de fixation plateau x4
Plate fixation screw x4

f. Vis de fixation enceintes x8
Speaker screw x8

g. Clé pour vis (d.) & (e.) x1
Tool for screws x8

h. Clé pour vis (e.) x1
Tool for screws x1

i. Feuille de protection x2
Protection sheet x2

j. Contre-pointe x4
Counter spike x4

k. Sac de lestage x8
Ballast bag x8

l. Mode d'emploi x1
User manual x1

Si, malgré tous les soins apportés à ce produit, il manque une pièce ou un élément, veuillez contacter votre revendeur, nous ferons le nécessaire pour vous apporter une solution dans les plus brefs délais.

If, despite all the care given to this product, a part or component is missing, please contact your dealer, we will do all we can to provide you with a solution as soon as possible.

Étape 1 : Passage du câble

Step 1: Cable passage

Glisser le câble de l'enceinte comme indiqué sur le schéma ci-contre.

Slide the speaker cable as shown in the diagram opposite.



ASSEMBLAGE DU PIED S08

S08 STAND ASSEMBLY

Étape 2 : Fixation du socle

Step 2: Fixing the base

2.1 Retirer la SPEC.
Remove the SPEC.

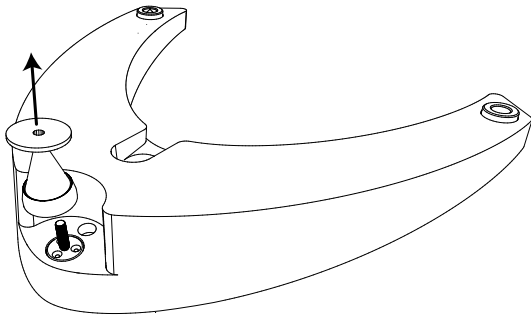

***NOTE :** Intcaler la feuille de protection (i.) entre le socle (a.) et le tube aluminium (b.). Puis assembler les 2 parties grâce à la vis (d.) et la clé (g.) fournies.

Insert the protective sheet (i.) between the base (a.) and the aluminum tube (b.). Then assemble the 2 parts using the screw (d.) and the key (g.) provided.

2.2 Glisser le câble dans l'orifice prévu sur le socle comme représenté ci-dessous :
Slide the cable into the hole provided on the base as shown below.

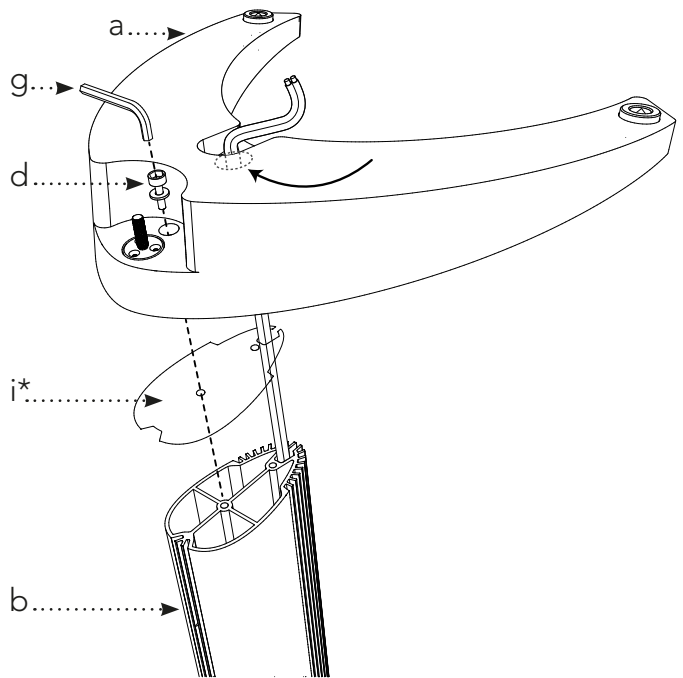

2.3 Disposer ensuite la seconde vis (d.).
Then place the second screw (d.).

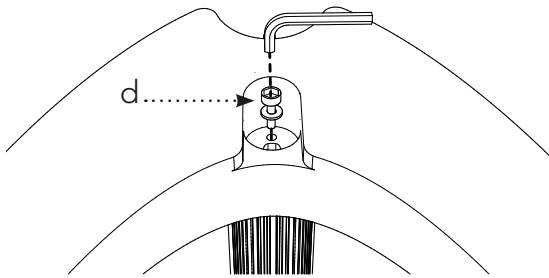

2.4 Revisser la SPEC.
Screw the SPEC back on.

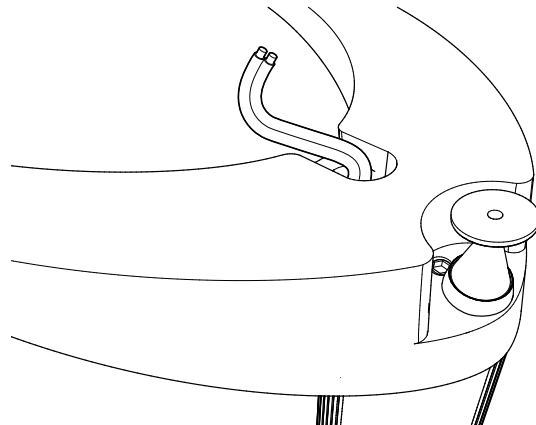

ASSEMBLAGE DU PIED S08

S08 STAND ASSEMBLY

Étape 3 : Fixation plateau

Step 3: Securing the top plate

Fixer le plateau supérieur à l'aide des vis (e.) et de la clé (k.) fournies
Secure the top plate using the screws (e.) and key (k.) provided.

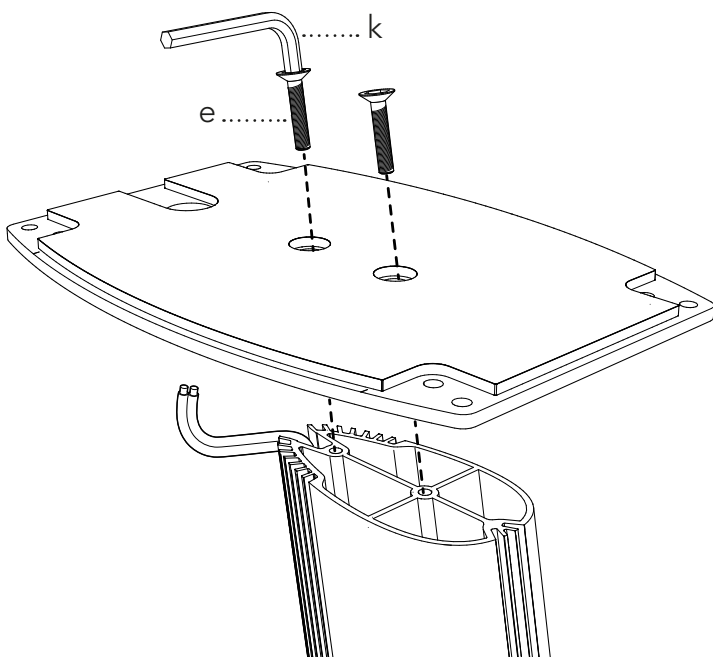

Étape 4 : Étape de lestage (facultatif)

Step 4: Ballast stage (facultative)

Il est possible de lester le pied pour augmenter la stabilité du support en utilisant les sacs de lestage fournis (k.), à remplir de billes anti-vibration (en option) ou de sable acoustique.

It is possible to ballast the foot to increase the stability of the stand using the ballast bags provided (k.), to be filled with anti-vibration balls (optional) or acoustic sand.

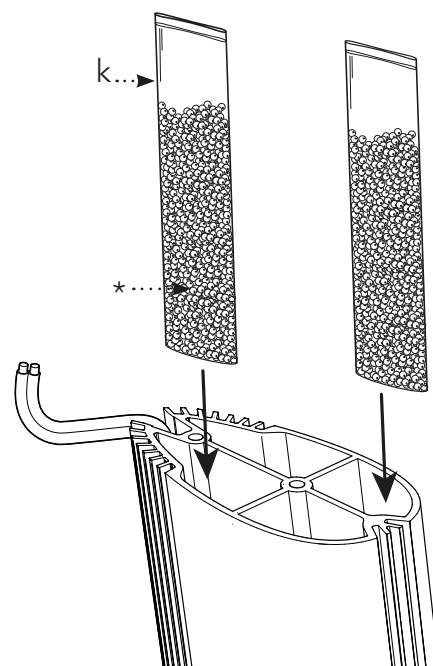

*OPTION

Billes de lestage anti-vibration disponibles en ligne
Vibration damping steel fill available online



ASSEMBLAGE DU PIED S08

S08 STAND ASSEMBLY

Étape 5 : Réglages de la planéité

Step 5: Flatness adjustments

A. Ôter le contre-écrou.
Remove the lock nut.

B. À l'aide de la clé fournie (l.), visser la pointe pour ajuster la hauteur puis répéter l'opération sur la seconde pointe afin d'obtenir la planéité optimale du plateau supérieur. Puis remettre les contre-écrous.

Nous recommandons de disposer les contre-pointes fournies (h.) afin de protéger votre sol avant cette opération.

Using the wrench provided (l.), screw the point to adjust the height then repeat the operation on the second point to obtain the optimal flatness of the upper plate. Then put the locknuts back on.

We recommend that you have the supplied counter spikes (h.) to protect your floor before this operation.

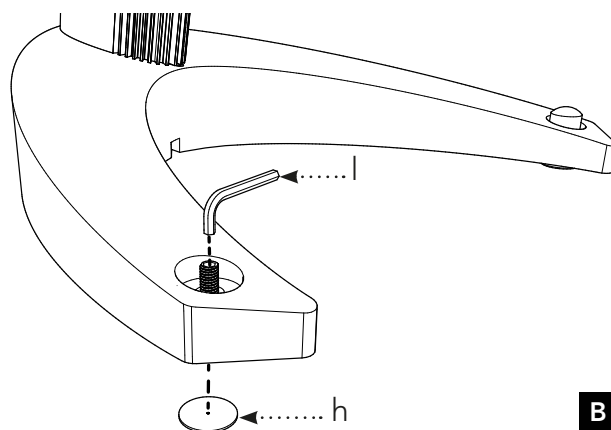
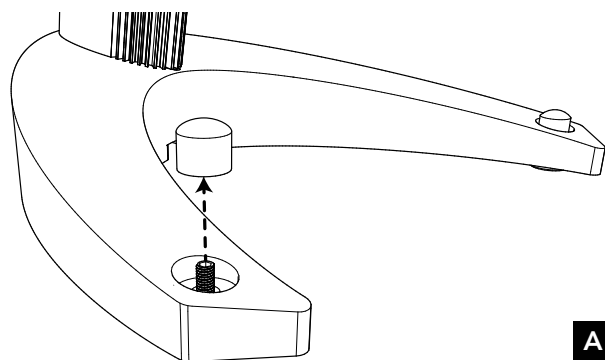

Étape 6 : Fixation de l'enceinte

Step 6: Securing the speaker

Les enceintes Comète 40TH et la Duetto 40TH peuvent être fixées directement sur le pied S08, créant ainsi un système solidaire et rigide minimisant les éventuelles vibrations parasites.

Pour cela, utiliser les vis (k.) et la clé (f.) fournies

The Comète 40TH and Duetto 40TH speakers can be fixed directly to the S08 stand, thus creating a solid and rigid system minimizing any parasitic vibrations.

To do this, use the screws (k.) and the key (f.) provided.

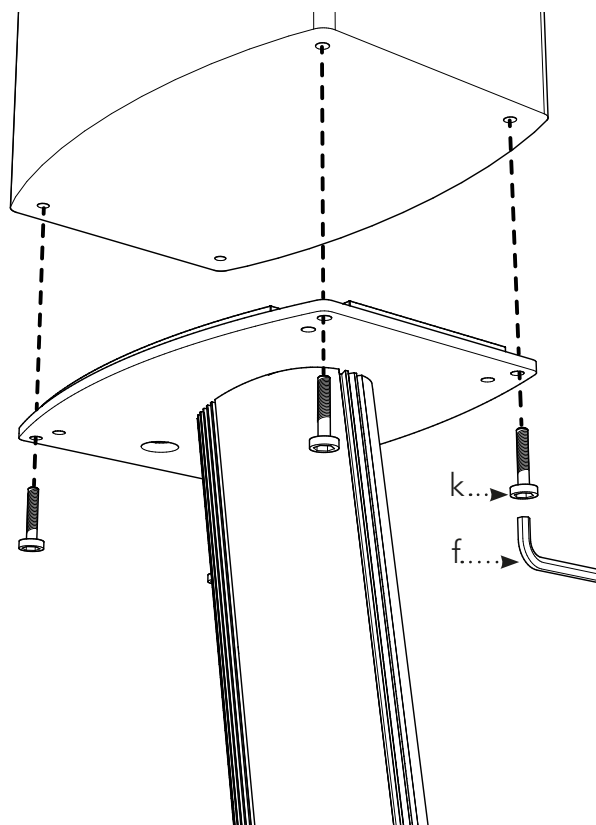

ASSEMBLAGE DU PIED S08

S08 STAND ASSEMBLY

Contact

Contact

Pour toutes questions, informations complémentaires ou en cas de problèmes rencontrés avec vos enceintes, nos équipes TRIANGLE sont à votre disposition via le formulaire de contact disponible sur le site internet :

[HTTPS://WWW.TRIANGLEHIFI.FR/PAGES/SERVICE-APRES-VENTE](https://www.trianglehifi.fr/pages/service-apres-vente)

- Si vous êtes en **France**, vous pouvez également contacter directement votre revendeur qui se chargera de vous répondre au mieux.
- Si vous êtes à l'**étranger**, vous pouvez prendre contact avec le distributeur national TRIANGLE. Leurs coordonnées sont disponibles sur notre site internet Rubrique «*Revendeurs*» en sélectionnant le filtre «*Distributeurs*» :

[HTTPS://WWW.TRIANGLEHIFI.FR/PAGES/REVENDEURS-TRIANGLE](https://www.trianglehifi.fr/pages/revendeurs-triangle)

For any questions, additional information or problems encountered with your speakers, our TRIANGLE teams are at your disposal via the contact form available on our website:

[HTTPS://WWW.TRIANGLEHIFI.COM/EN/CONTACT/](https://www.trianglehifi.com/en/contact/)

- If you are in **France**, you can also directly contact your dealer who will make sure you get the best answer.
- If you are abroad, you can contact the national distributor of TRIANGLE. Their contact details are available on our website under Resellers by selecting the filter : « *Distributors* » :

[HTTPS://WWW.TRIANGLEHIFI.COM/EN/BUY/](https://www.trianglehifi.com/en/buy/)

ASSEMBLAGE DU PIED S08

S08 STAND ASSEMBLY

Garantie

Warranty

Vos pieds TRIANGLE bénéficient d'une **garantie de 2 ans**, que vous pouvez étendre à 5 ans en vous **enregistrant gratuitement en ligne** sur notre site internet (*Voir Carton Enregistrement*). Cette garantie prend effet à partir de la **date d'achat** et couvre tous les défauts de fabrication ou les dommages que pourraient subir vos enceintes, résultant de ces mêmes défauts.

Cette garantie est accordée uniquement au **premier utilisateur** du produit et seulement après l'enregistrement en ligne. Elle n'est pas transmissible en cas de revente du dit produit. De plus, elle cesserait de plein droit en cas de panne résultant d'un mauvais traitement ou d'une mauvaise manipulation.

Sont exclus de la garantie :

- Toutes pannes résultant d'une utilisation à des fins professionnelles
- Toutes pannes résultant d'un stockage dans une pièce trop humide
- Toutes pannes résultant de l'intervention d'une personne non habilitée par TRIANGLE
- Tout entretien inapproprié
- Impacts sur le pied (rayures, écrasement, chocs divers)
- Tout produit TRIANGLE dont la ou les étiquettes de numéro de série sont manquantes, rendues illisibles, abîmées, altérées, retirées ou endommagées
- Tout événement de force majeure, incendie, foudre, typhon, tempête, tremblement de terre, ouragan, catastrophe naturelle, tsunami, inondation, guerre, émeute, troubles publics
- Toute autre cause indépendante de la volonté raisonnable de TRIANGLE et de son distributeur agréé

Sans limiter ce qui précède, la responsabilité maximale de TRIANGLE et de ses distributeurs agréés au titre de cette garantie ne doit en aucun cas dépasser le prix d'achat réel payé pour le (s) produit (s) TRIANGLE.

Comme condition des retours éligibles, tous les produits retournés doivent être dans l'état où ils ont été reçus et s'assurer que l'emballage d'origine et tous les accessoires sont inclus et ne sont pas endommagés.

En cas de problème avec votre produit, veuillez prendre contact au plus vite avec votre revendeur qui vous indiquera la procédure à suivre.

Your TRIANGLE loudspeakers come with a 2-year warranty, which you can extend to 5 years by registering for free online on our website (*See Register Card*). This warranty takes effect from the **date of purchase** and covers any manufacturing defect or damage your loudspeakers could suffer because of these same defects.

This warranty is granted solely to the **first owner** of the product. To validate your warranty, you will need to register online. It is not transmittable in the case of resale. Please note, this warranty is voided if any fault arises from ill-treatment or careless handling of the product.

The following are excluded from this warranty:

- A burned voice-coil caused by overloading the loudspeaker
- Any fault occurring from professional usage
- Any fault resulting from storage in areas of high humidity
- A pierced or torn membrane
- A torn suspension
- Any fault resulting from a mechanical shock (ex if dropped or handled roughly)
- Any fault arising from servicing by anyone other than an authorized TRIANGLE service technician
- Any inappropriate maintenance
- Damaged cabinets due to mishandling
- Any TRIANGLE product whose serial number label(s) are missing, unreadable, deteriorated, altered, removed, or damaged
- Any force majeure event, including, but not limited to, any unforeseen event, fire, lightning, typhoon, storm, earthquake, hurricane, natural disaster, tsunami, flood, war, riot, civil disturbance
- Any other cause beyond reasonable control of TRIANGLE or its authorized distributor

Without limiting the foregoing, the maximum liability of TRIANGLE and its authorized distributors under this warranty shall in no event exceed the actual purchase price paid for the TRIANGLE product(s).

As a requirement for eligible returns, all returned products must be in the condition in which they were received and ensure that the original packaging and all accessories are included and not damaged.

If you have a problem with your product, please contact your dealer as soon as possible.



TRIANGLE

MANUFACTURE ELECTROACOUSTIQUE

TRIANGLE HI-FI

475 Avenue Flandres Dunkerque ZI Les Étomelles
02200 Villeneuve-Saint-Germain - FRANCE

WWW.TRIANGLEHIFI.COM