

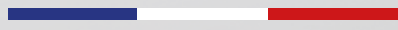

TRIANGLE
MANUFACTURE ELECTROACOUSTIQUE



ÉDITION 40^{ÈME} ANNIVERSAIRE



FABRICATION FRANÇAISE



Mode d'emploi
User's Manual

ENREGISTREMENT PRODUIT

Product Register

Enregistrez votre produit

Saisissez les informations de vos produits TRIANGLE sur notre site internet et bénéficiez de nombreux avantages :
WWW.TRIANGLEHIFI.FR

- **EXTENSION DE GARANTIE**
Profitez d'une **garantie de 5 ans** pour vos enceintes Magellan 40TH.
- **RESTEZ INFORMÉS**
Recevez en avant-première toutes **les actualités** TRIANGLE : Nouveautés et événements.
- **INFORMATIONS & CONSEILS**
Bénéficiez des **conseils** et du soutien de nos équipes et de la communauté TRIANGLE.



ENREGISTREMENT EN LIGNE

Rendez-vous sur la page « *Enregistrement* » de notre site internet :
WWW.TRIANGLEHIFI.FR et remplissez le formulaire.
Un email confirmera votre extension de garantie.

Register your product

Register your TRIANGLE product information on our website and benefit from a privileged support :
WWW.TRIANGLEHIFI.COM

- **WARRANTY**
Enjoy a **5-year warranty** for your Magellan 40TH speakers.
- **NEWS**
Stay informed of the **latest news, products** and **events**.
- **SUPPORT**
Get **advice** and support from the TRIANGLE team and community.



ONLINE REGISTER

Go to the « *Support* » page of our website:
WWW.TRIANGLEHIFI.FR and complete the form.
An email will confirm your warranty extension.

Sommaire

FR	ÉDITO	7
	MISE EN ŒUVRE	8-15
	<i>Déballage / Contenu Cello & Quatuor 40TH</i>	8
	<i>Déballage / Contenu Duetto 40TH</i>	12
	<i>Déballage / Contenu Voce 40TH</i>	14
	<i>Avant la mise en place</i>	15
	ÉCOUTE STÉRÉO	16-18
	<i>Positionnement</i>	16
	<i>Traitements acoustiques</i>	17
	<i>Amplificateur</i>	18
	BRANCHEMENTS	18-23
	<i>Types de câbles & branchements</i>	18
	<i>Bi-câblage / Bi-amplification</i>	20
	<i>Compositions</i>	21
	HOME-CINÉMA	24-25
	<i>Positionnement</i>	24
	<i>Amplificateur</i>	25
	RECOMMANDATIONS - GARANTIE	26-27
	SPÉCIFICATIONS TECHNIQUES	28-29

Summary

EN	EDITO	31
	INSTALLING	32-39
	<i>Unpacking / Content Cello & Quatuor 40TH</i>	32
	<i>Unpacking / Content Duetto 40TH</i>	34
	<i>Unpacking / Content Voce 40TH</i>	36
	<i>Before placing the speaker</i>	38
	STEREO LISTENING	40-41
	<i>Stereo placement</i>	40
	<i>Acoustic processing</i>	41
	<i>Stereo amplifier</i>	41
	MAKING CONNECTIONS	42-47
	<i>Types of connections & cables</i>	42
	<i>Bi-wiring & bi-amping</i>	44
	<i>Setups</i>	45
	HOME THEATER	48-49
	<i>Positioning</i>	48
	<i>Amplifier</i>	49
	RECOMMENDATIONS - WARRANTY	50-51
	TECHNICAL SPECIFICATIONS	52-53



ÉDITION 40^{ÈME} ANNIVERSAIRE

ÉDITO

MAGELLAN représente la quintessence du savoir-faire de TRIANGLE, une quête d'absolu, un produit exclusif dont chaque détail a été minutieusement étudié.

Constituée de matières nobles sélectionnées avec le plus grand soin, alliant technologie et élégance, cette édition 40^{ème} anniversaire est une démarche fondamentale et passionnée dans laquelle toute une équipe d'hommes et de femmes s'est investie avec pour seule ambition : procurer au futur possesseur d'un tel objet, la sensation d'un moment unique dont l'éphémère ne termine jamais.

Hugo Decelle
CEO

A handwritten signature in a cursive script, reading 'H Decelle'. The signature is written in a dark grey or black ink and is positioned below the printed name and title.

Déballage Cello & Quatuor 40TH

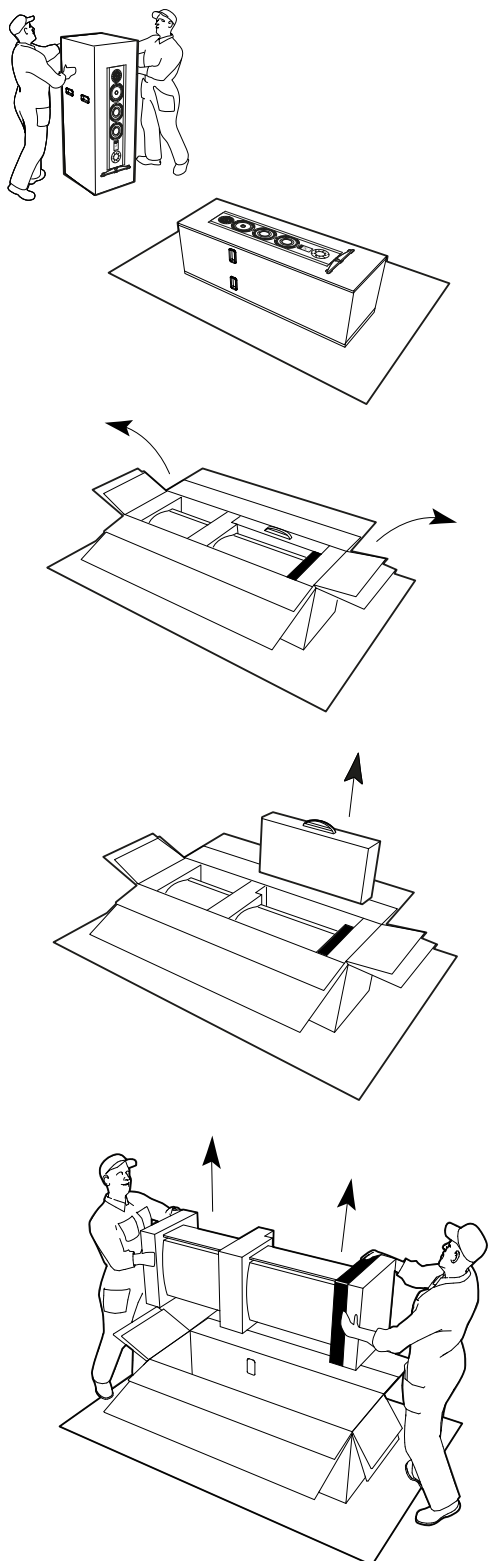

NOTE : Deux personnes sont nécessaires pour effectuer le déballage en toute sécurité.

1

Déposer votre enceinte telle que représentée sur une surface propre ou sur un tapis.

2

Ouvrir successivement les deux emballages de protection, puis reproduire l'opération 1 & 2 pour la seconde enceinte.

3

Retirer et conserver la valise accessoires à proximité. Elle sera nécessaire pour la mise en place des socles.

À noter qu'une seule des deux valises contient le kit de bienvenue ainsi que les gants nécessaires à la manipulation de votre enceinte.

4

Sortir et retirer l'enceinte tout en conservant les mousses aux extrémités.

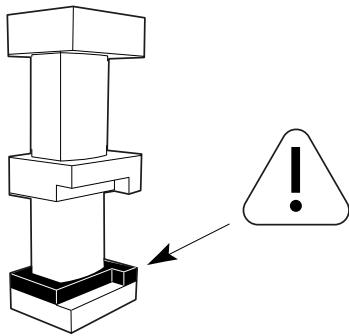

5

Déposer l'enceinte en prenant soin d'orienter la mousse noire vers le sol.

Utiliser les gants de protection pour les manipulations à venir.

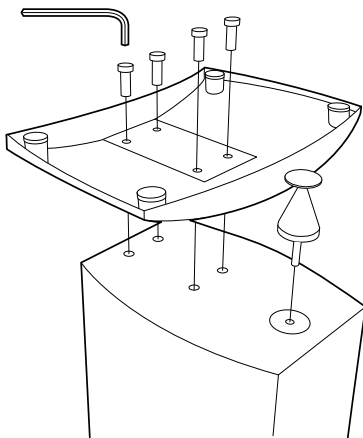

6

Retirer la mousse supérieure puis retirer la grille en la glissant vers le haut. Libérer le haut de l'enceinte de la housse de protection sur une hauteur de 10cm.

Sortir le socle, la pointe SPEC, les 4 vis et la clé hexagonale de la valise accessoires.

Disposer le socle sur l'enceinte puis le visser à l'aide des 4 vis fournies. Visser la pointe SPEC au maximum, le réglage final se fera une fois l'enceinte installée.

ATTENTION : Lors du montage du socle, il est nécessaire d'engager dans un premier temps les 4 vis manuellement avant d'effectuer le vissage définitif.

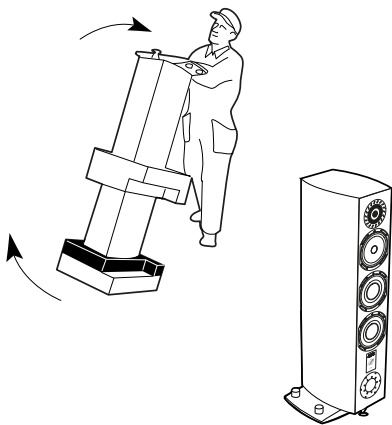

7

L'enceinte est prête à être disposée sur son socle. Veiller pour cela à ne pas reposer l'enceinte uniquement sur la pointe SPEC lors de la manipulation.

Terminer l'installation en retirant la mousse supérieure, la mousse intermédiaire et la housse de protection.

NOTE : Il est recommandé de retirer les grilles magnétiques lors des écoutes.



COMMENT DÉBALLER VOS ENCEINTES ?

Découvrez la vidéo explicative sur notre site internet

<http://www.trianglehifi.fr>

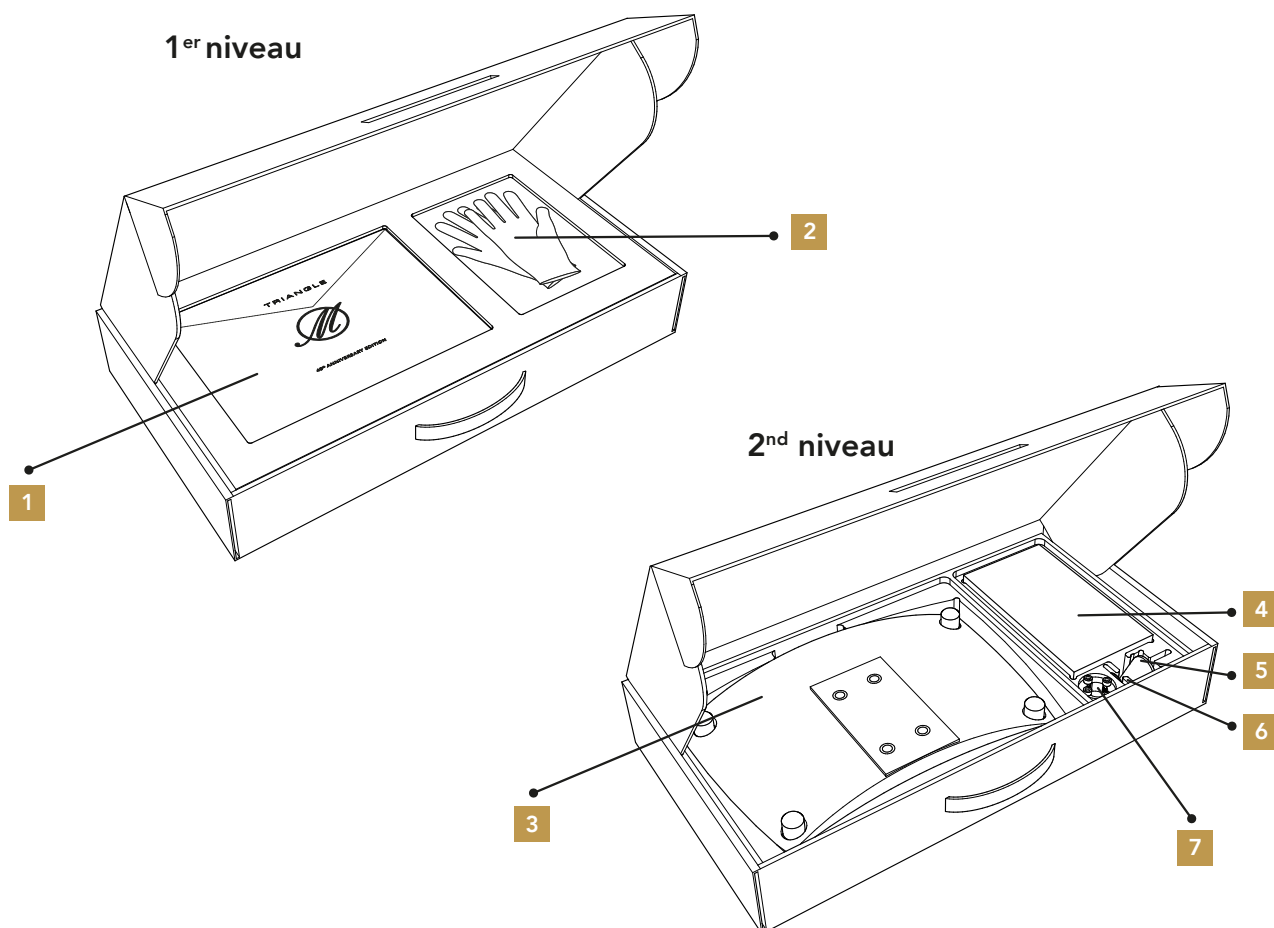
Contenu Cello & Quator 40TH**Contenu 1^{er} niveau***

- 1** 1 x Enveloppe de bienvenue contenant :
- 1 x Mode d'emploi
 - 1 x Certificat d'authenticité
 - 1 x Tissu microfibre d'entretien
- 2** 2 x Paires de gants pour la manipulation

Contenu 2nd niveau

- 3** 1 x Socle
- 4** 1 x Boite accessoires avec pointes ajustables
- 5** 1 x Pointe SPEC
- 6** 4 x Vis pour le socle
- 7** 1 x Clé de serrage du socle

* Valise accessoires Cello & Quator 40TH

Vous disposez de deux valises d'accessoires pour votre paire d'enceintes, cependant une seule comporte les gants de manipulation et l'enveloppe de bienvenue.

Nous vous recommandons de conserver les emballages pour tout déplacement de vos enceintes.

Les Cello & Quatuor 40TH sont fournies avec un socle disposant de 4 plots en caoutchouc protégeant vos sols et revêtements.

Afin d'augmenter la stabilité de vos enceintes et d'éviter la transmission des ondes sonores, il vous est possible d'ajouter des pointes de découplage sur votre socle de la manière suivante :

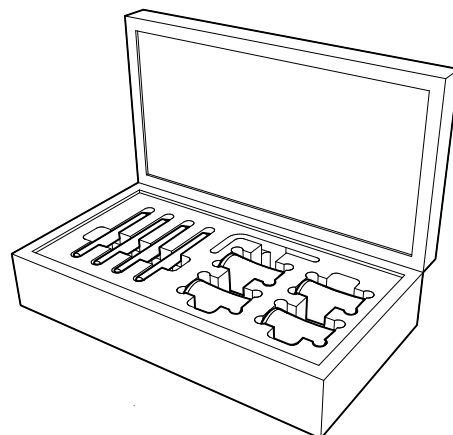

Étape n°1

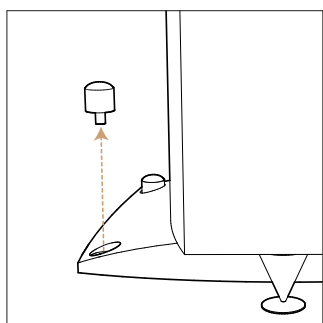

1 Retirer les bouchons présents sur le socle en les dévissant.

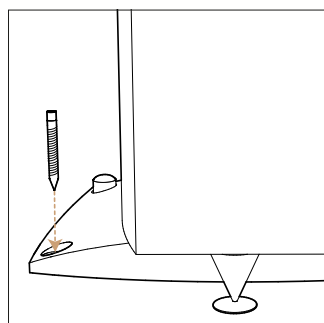

2 Insérer les pointes manuellement jusqu'au contact avec le sol.

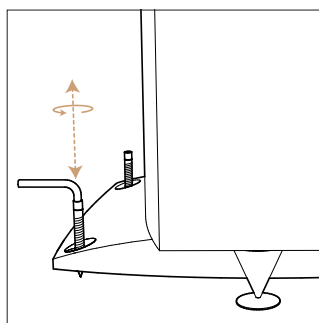

3 A l'aide de la clé fournie, effectuer les réglages de planéité tout en découplant votre enceinte du sol de quelques millimètres.

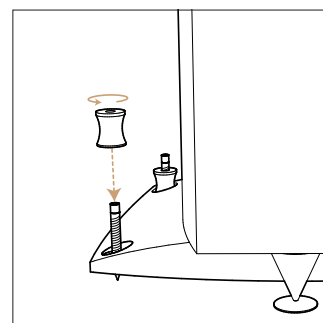

4 Verrouiller le réglage des pointes grâce aux écrous fournis.

Étape n°2

- Une fois votre enceinte positionnée, verrouiller la position du SPEC pour maximiser l'efficacité.

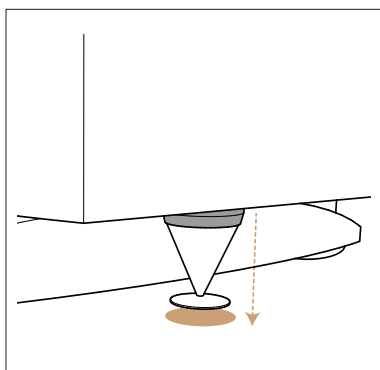

1 Dévisser l'ensemble de la pointe jusqu'au contact avec le sol.

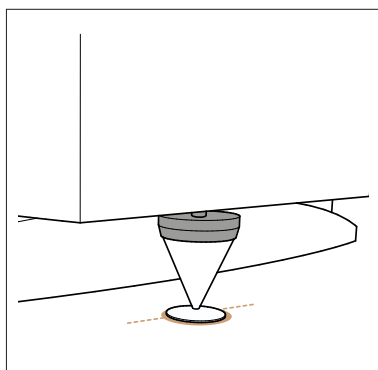

2 S'assurer d'un bon appui de la pointe sur le sol.

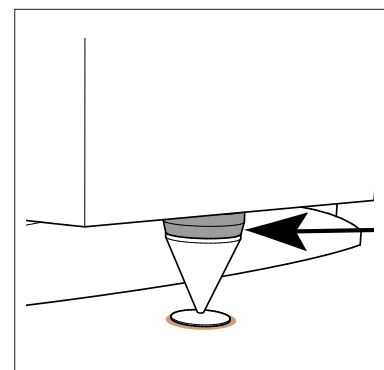

3 Verrouiller la position en remontant l'écrou supérieur.

Déballage Duetto 40TH

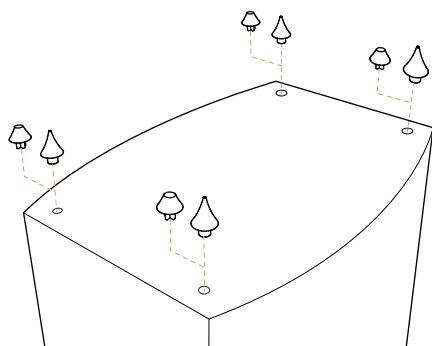
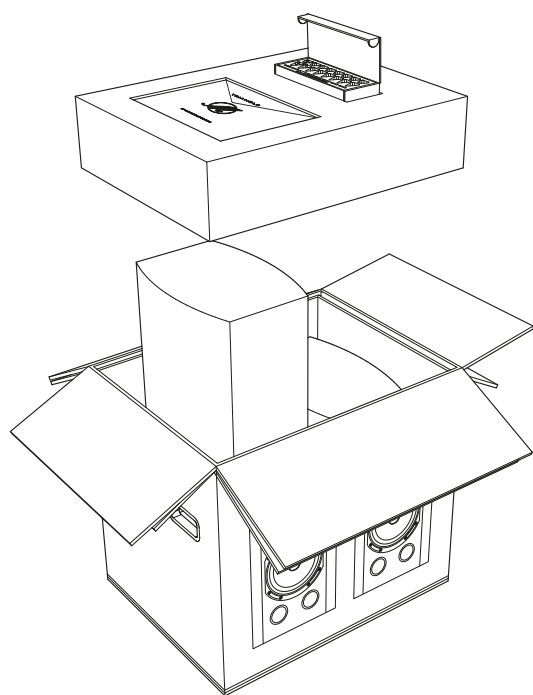
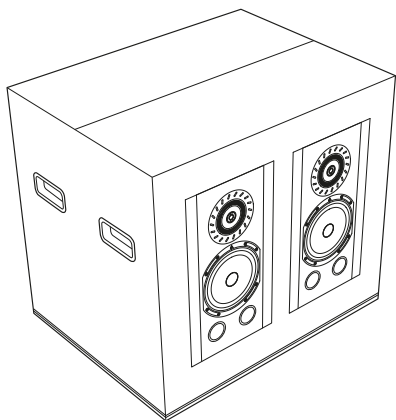

NOTE : Procéder à l'opération sur une surface propre ou sur un tapis.

1

Disposer vos enceintes comme représenté ci-contre.

2

Ouvrir successivement les deux emballages de protection.

3

Retirer la mousse supérieure contenant la boîte accessoires et l'enveloppe de bienvenue.

4

Retirer les grilles⁽¹⁾ de vos enceintes.

5

Puis retirer enfin vos enceintes, l'une après l'autre.

6

Avant de disposer les enceintes, veiller à placer les pointes de découplage adaptées au revêtement de votre support. (Voir page 13)

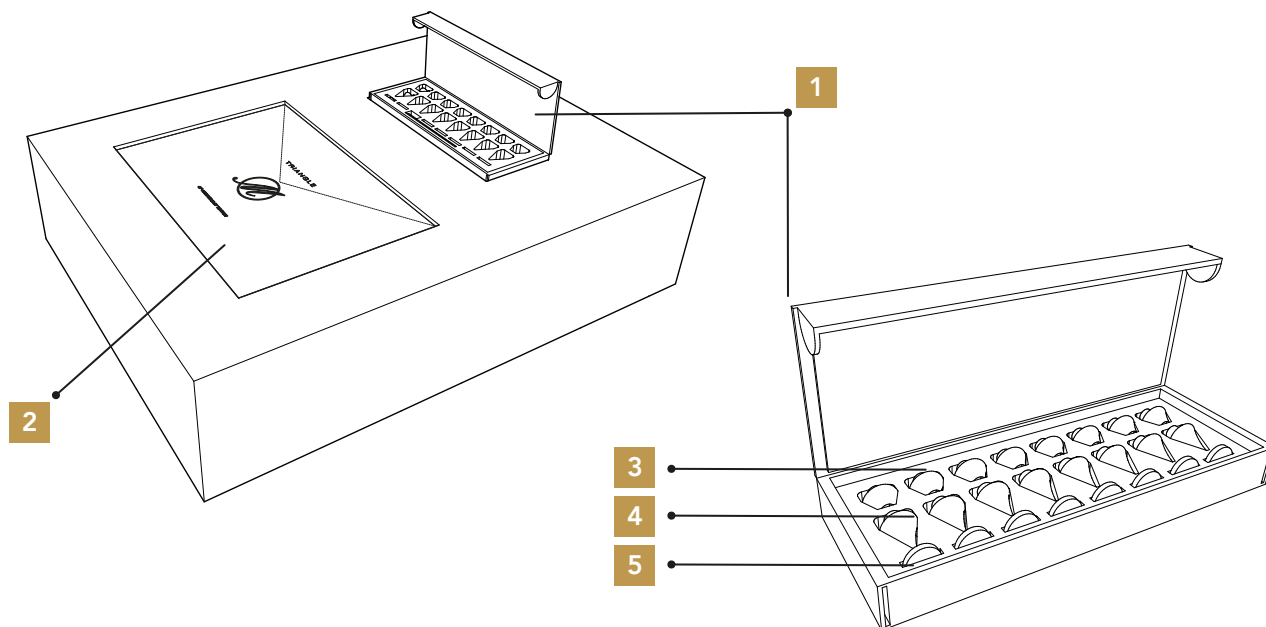
Contenu Duetto 40TH

Contenus

- | | | | |
|----------|---|----------|------------------------|
| 1 | 1 x Boite accessoires avec pointes ajustables | 3 | 8 x Pointes caoutchouc |
| 2 | 1 x Enveloppe de bienvenue contenant :
- 1 x Mode d'emploi
- 1 x Certificat d'authenticité
- 1 x Tissu microfibre d'entretien
- 1 x Paire de gants pour la manipulation | 4 | 8 x Pointes acier |
| | | 5 | 8 x Contre-pointes |

Afin d'optimiser votre écoute, les enceintes Duetto 40TH sont fournies avec 2 jeux de pointes de découplage :

- **Pointes caoutchouc (3)** : À utiliser sur un meuble ou des supports pour diminuer la transmission des basses fréquences.
- **Pointes acier (4)** : À utiliser sur un meuble pour un son plus dynamique et précis. Utiliser les **contre-pointes (5)** afin de préserver votre surface.

Pour les enceintes bibliothèques, des supports TRIANGLE S08 ont été spécialement conçus pour accueillir les Duetto 40TH. Ils permettent de fixer directement vos enceintes sur leur support.

Nous vous recommandons de conserver vos emballages pour tout déplacement de vos enceintes .

⁽¹⁾ Il est recommandé de retirer les grilles magnétiques lors des écoutes.

Déballage Voce 40TH

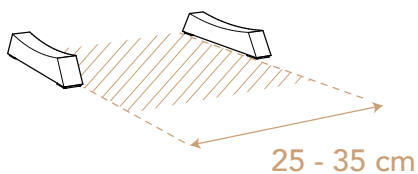
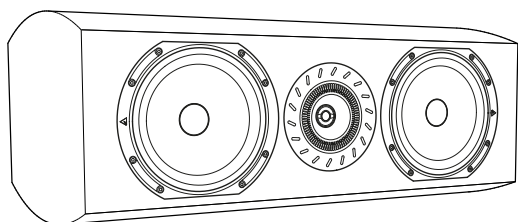
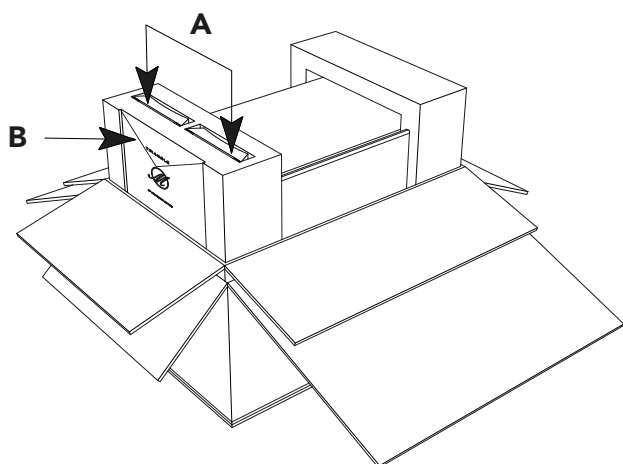
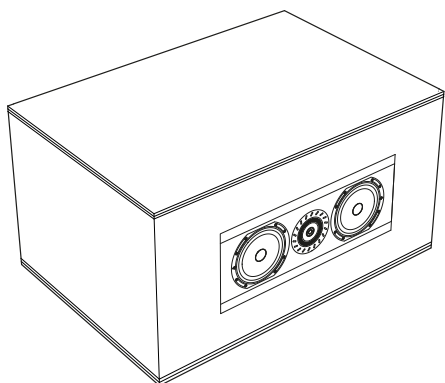

NOTE : Procéder à l'opération sur une surface propre ou sur un tapis.

1

Ouvrir successivement les deux emballages de protection.

2

Retirer les deux supports (A) ainsi que l'enveloppe de bienvenue (B).

3

Disposer les supports à l'emplacement de votre choix. Il est recommandé de respecter un écartement de 25 à 35 cm entre les deux supports pour un positionnement optimal.

4

Retirer l'enceinte de l'emballage puis retirer les mousses, la grille ⁽¹⁾ et la housse de protection.

5

Disposer votre enceinte centrale sur les supports fournis.

Contenu Voce 40TH

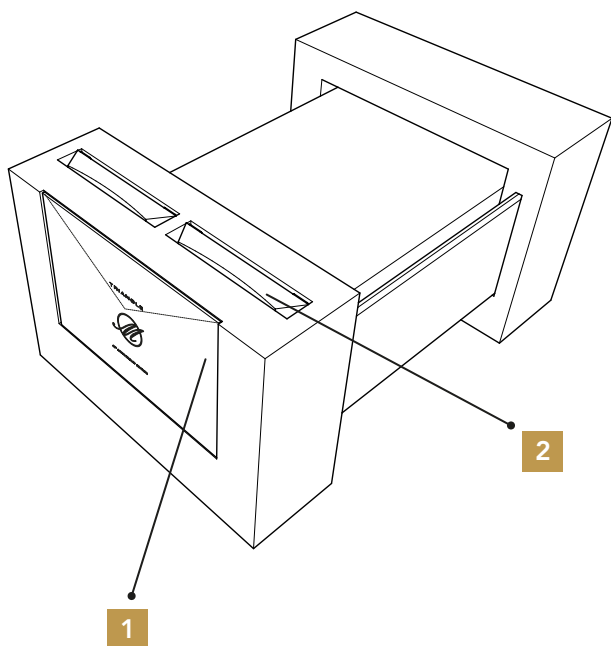

Contenu

- 1** 1 x Enveloppe de bienvenue contenant :
 - 1 x Mode d'emploi
 - 1 x Certificat d'authenticité
 - 1 x Tissu microfibre d'entretien
 - 1 x Paire de gants pour la manipulation
- 2** 2 x Supports

L'enceinte Voce 40TH est livrée avec deux pieds vous permettant de la positionner sur tout type de support en toute sécurité.

En option, le support TRIANGLE S08 C est disponible et sera parfaitement adapté à votre pièce home-cinéma.

⁽¹⁾ Il est recommandé de retirer la grille magnétique lors des écoutes.

Avant la mise en place

Si, malgré tous les soins apportés à ce produit, il manque une pièce ou un élément, veuillez contacter votre revendeur, nous ferons le nécessaire pour vous apporter une solution dans les plus brefs délais.

Positionnement stéréo

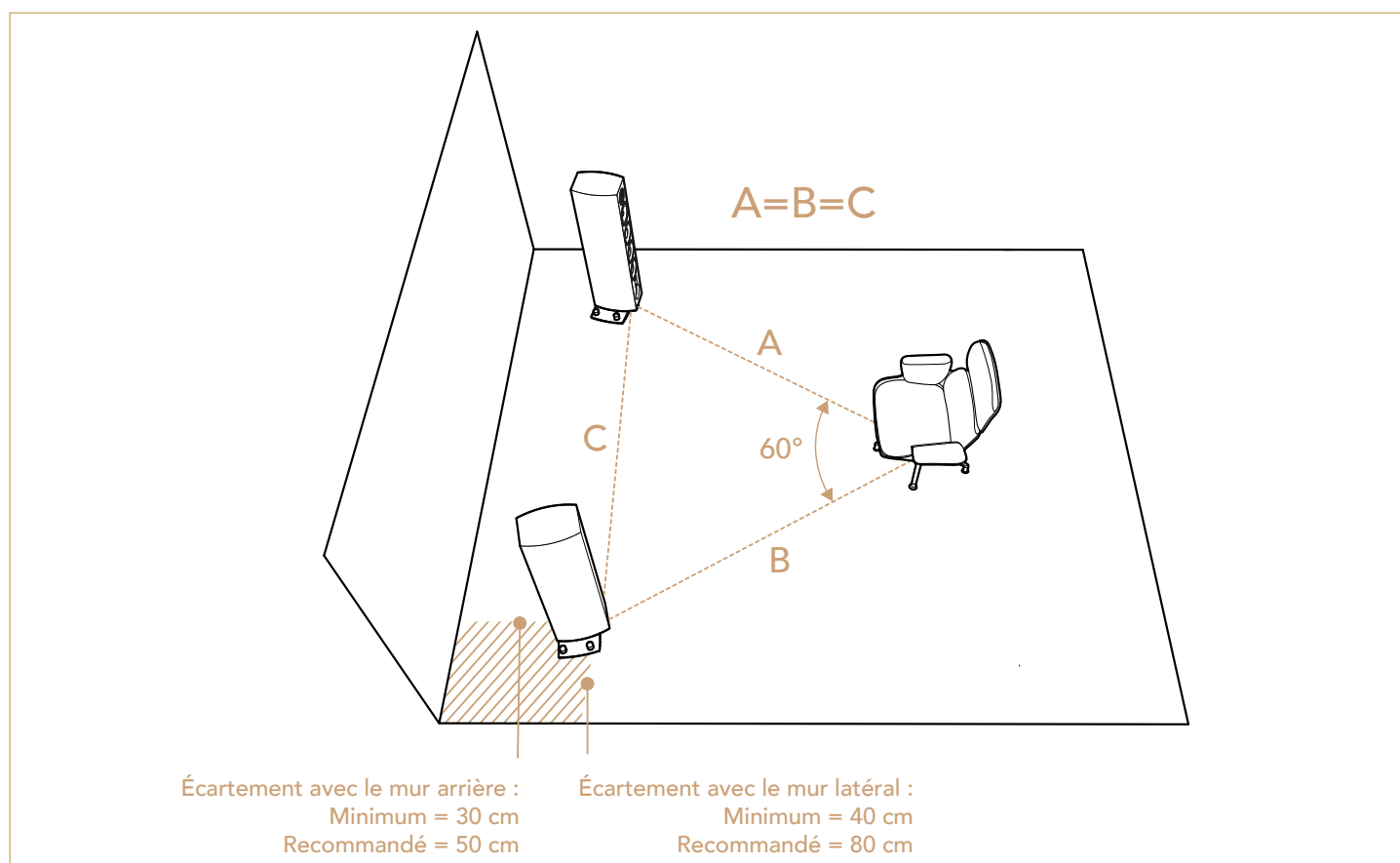

Pour un placement optimal de vos enceintes, veiller à respecter les règles suivantes :

- Éviter les pièces trop réverbérantes, type salle avec carrelage sans tapis avec fenêtres sans rideau.
- La zone d'écoute ne doit pas être trop proche des enceintes : une distance minimale de 2m doit être respectée.
- Si possible, disposer les enceintes de manière à ce qu'elles diffusent le son dans le sens de la longueur de la pièce.
- Éviter le placement dans les coins de la pièce. Il favorise les résonances propres à la pièce.
- Pour une enceinte colonne, laisser un espace minimum de 40 cm entre le mur et l'enceinte. Jouer sur le positionnement des enceintes par rapport au mur arrière si nécessaire. Généralement, une position proche du mur arrière a pour effet d'améliorer la réponse dans les basses fréquences (au détriment de l'image). Inversement, une position éloignée du mur favorise la reproduction d'une image sonore large et profonde (procéder à quelques essais pour trouver le meilleur compromis dans votre pièce d'écoute).
- Le modèle Quatuor 40TH est muni d'un tweeter à l'arrière augmentant l'effet de spatialisation sonore. Effectuer divers essais suivant votre revêtement mural pour trouver le meilleur compromis.

Traitement acoustique

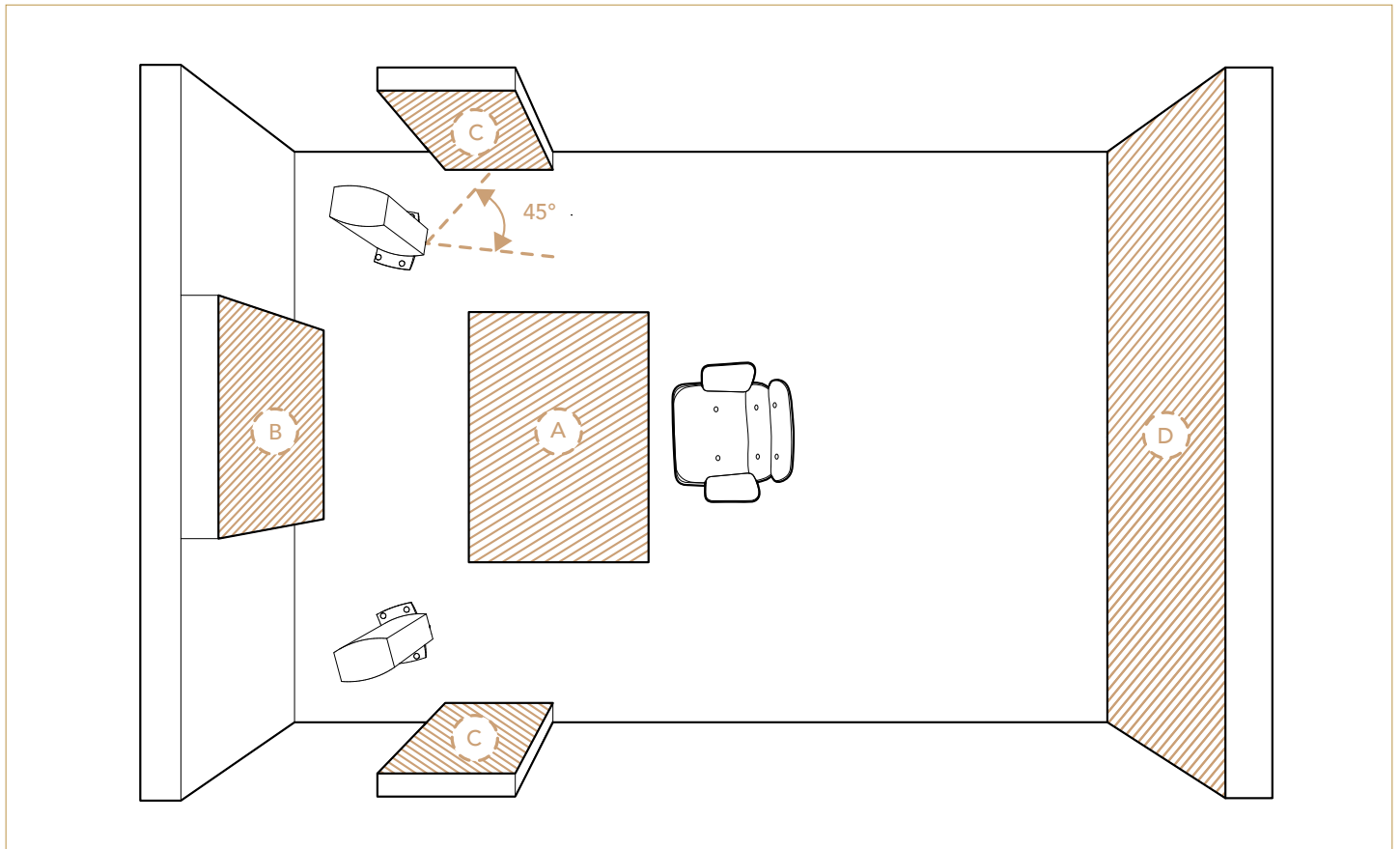

L'acoustique de votre pièce joue un rôle prépondérant sur votre écoute. Un traitement acoustique tel que représenté permettra d'améliorer considérablement votre expérience. (Veuillez vous rapprocher d'un professionnel pour une étude personnalisée).

Les 4 zones principales à travailler sont :

- A** La zone au sol entre vos enceintes et votre position d'écoute : disposer un tapis de bonne épaisseur afin de diminuer le rebond acoustique devant l'enceinte.
- B** La zone entre vos enceintes, sur le mur en face de votre position d'écoute : toujours dans un souci de diminution des ondes stationnaires, vous pouvez y disposer une étagère remplie de livres ou de votre collection de vinyles voire même des diffuseurs acoustiques.
- C** La zone à 45° devant les enceintes : vous pouvez y disposer, tout comme sur la zone précédente, des étagères remplies de livres ou votre collection de vinyles voire même des diffuseurs acoustiques.
- D** La zone à l'arrière de votre point d'écoute : afin de limiter l'effet d'écho arrière, un rideau épais peut remplir cette fonction.

Ce type d'installation permet de gagner en précision et netteté, ne pas hésiter à effectuer différents tests pour ajuster au mieux votre installation. Nous parlons ici de principes de base mais seuls les tests en conditions réelles seront véritablement probants.

Amplificateur Stéréo

Prévoir un amplificateur de bonne qualité et de puissance suffisante. Il est préférable d'utiliser raisonnablement un amplificateur puissant, qui risque de moins distordre, que de « pousser » un amplificateur peu puissant qui va écrêter et mettre sérieusement en danger la vie de vos haut-parleurs.

Sur les amplificateurs possédant plusieurs sorties en terme d'impédance, privilégier la sortie 8 Ohms.

Nous vous recommandons concernant la puissance :

- Un amplificateur de 50 watts à 400 Watts pour les Quatuor 40TH.
- Un amplificateur de 40 watts à 300 Watts pour les Cello 40TH.
- Un amplificateur de 30 watts à 150 Watts pour les Duetto 40TH.

Ces puissances sont informatives pour sonoriser une pièce de 15 à 70 m².

Le choix d'amplificateurs moins puissants privilégiant la justesse des timbres et la qualité de l'image sonore reste également possible.

Consulter un professionnel de la Hi-Fi pour obtenir des conseils personnalisés et sélectionner avec lui le matériel le plus adapté à vos besoins et votre recherche musicale.

Branchements

Types de câbles & branchements

Les borniers Magellan 40TH sont conçus pour s'adapter à différents types de connexion :

- Branchements avec câbles dénudés.
- Branchements avec câbles montés sur fourches.
- Branchements avec câbles montés sur fiches banane.

Le câblage est un maillon important de votre système audio, il ne faut pas le négliger . Un câble OFC de préférence en cuivre mono brin de section minimum 2.5mm² est recommandé.

Pour les connexions, veiller à respecter le schéma suivant tout en respectant les polarités.

Les enceintes Duetto 40TH, Cello 40TH et Quatuor 40TH disposent de deux jeux de bornes, offrant la possibilité d'effectuer du bi-câblage selon les illustrations de la page 20.

A - Branchements câbles dénudés

Dévisser les bornes afin de dégager l'orifice permettant la réception du câble. Disposer le câble dans cet orifice puis visser la borne jusqu'à obtention d'un maintien consistant.

Vérifier que les barrettes de liaison restent en place, fermement fixées avec l'écrou de verrouillage.

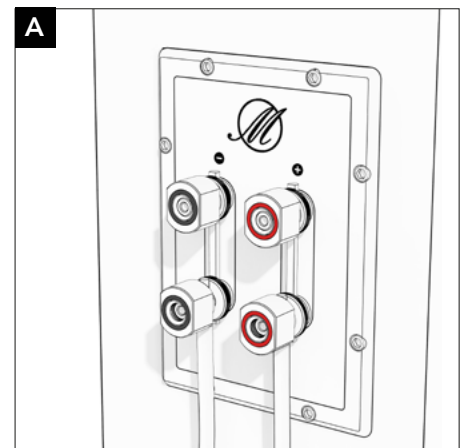

B - Branchements câbles montés sur fiches banane

Disposer les fiches banane en respectant la polarité sur les bornes dédiées.

Vérifier que les barrettes de liaison soient bien en place, fermement fixées avec l'écrou de verrouillage.

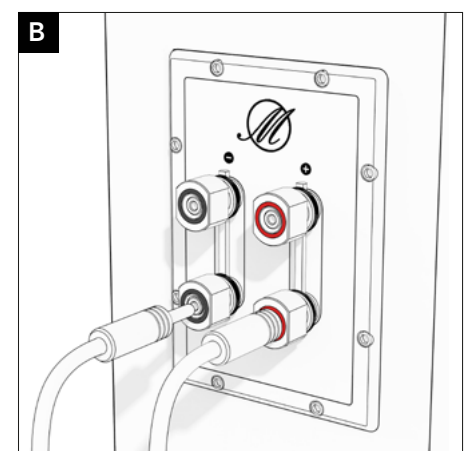

C - Branchement câbles montés sur fourches

Dévisser les bornes inférieures (1). Insérer les fourches puis visser les bornes jusqu'à obtention d'un maintien consistant. (2)

Vérifier que les barrettes de liaison soient bien en place, fermement fixées avec l'écrou de verrouillage.

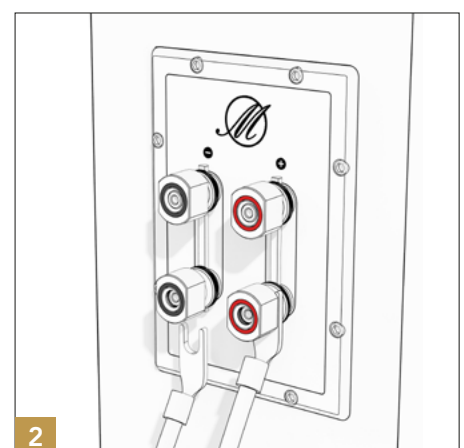
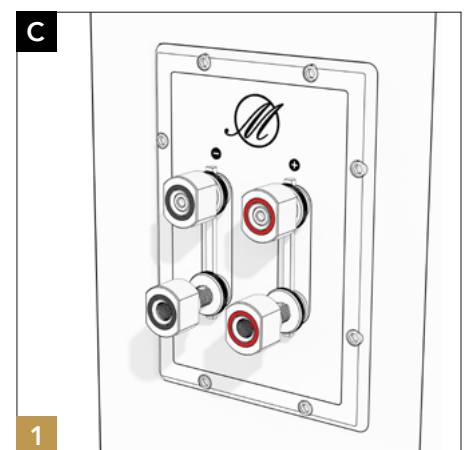

Bi-câblage & Bi-amplification

Ce type de branchements nécessite une mise en œuvre spécifique de votre bornier.

Les bornes de la partie supérieure alimentent le médium/aigu, celles de la partie inférieure le grave.

Retirer les deux barrettes de liaison de la manière suivante :

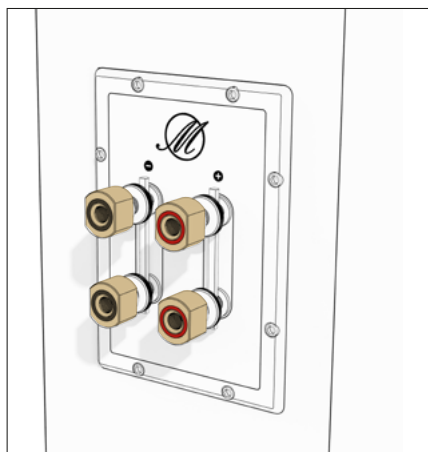

1 Dévisser les bornes sur une hauteur de 1cm.

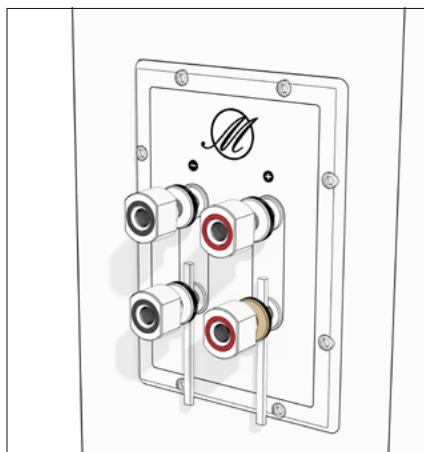

2 Puis dévisser les écrous en maintenant les barrettes de liaison.

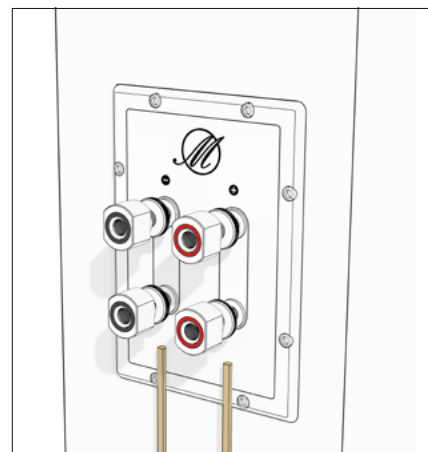

3 Retirer les barrettes de liaison puis resserrer les écrous.

NOTE : Conserver les barrettes de liaison dans la valise accessoires

Puis disposer les câbles suivant les connectiques associées :

Branchements câbles nus

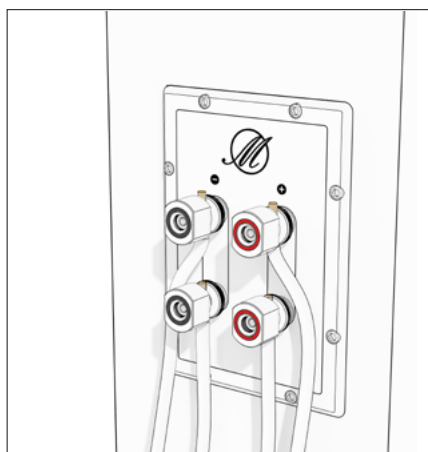

Branchements câbles sur fiches banane

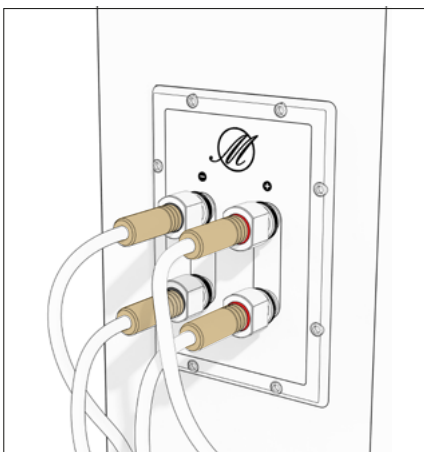

Branchement câbles sur fourches

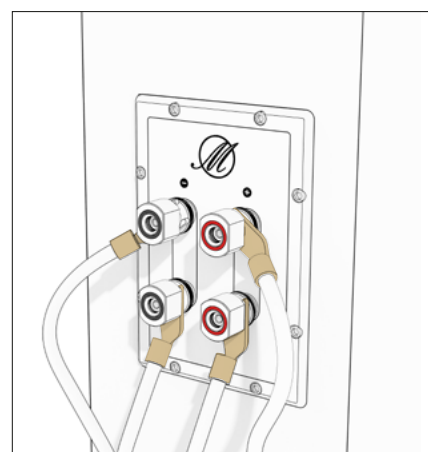

Composition

Amplificateur intégré stéréo

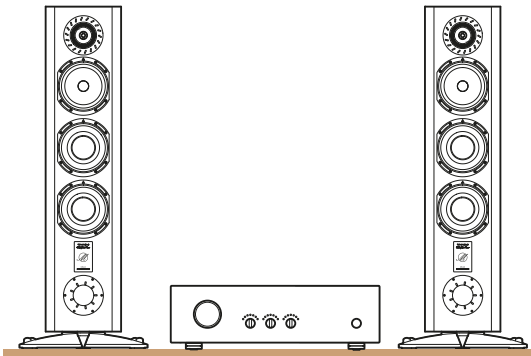

Branchements MONO-CÂBLAGE

Sur les amplificateurs possédant plusieurs sorties en terme d'impédance, privilégier la sortie 8 Ohms.

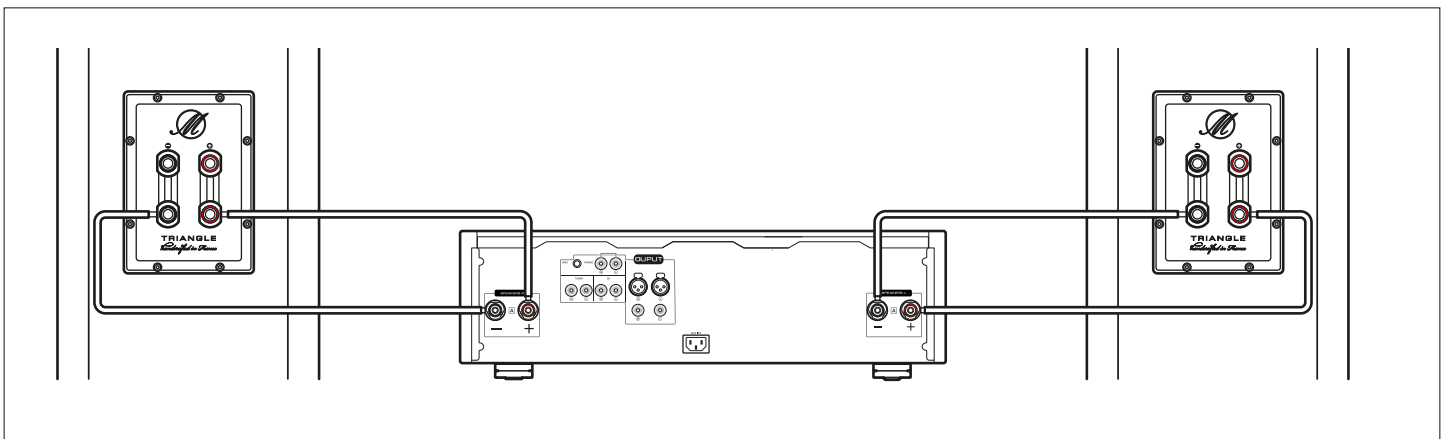

Pré-amplificateur stéréo et amplificateur de puissance stéréo

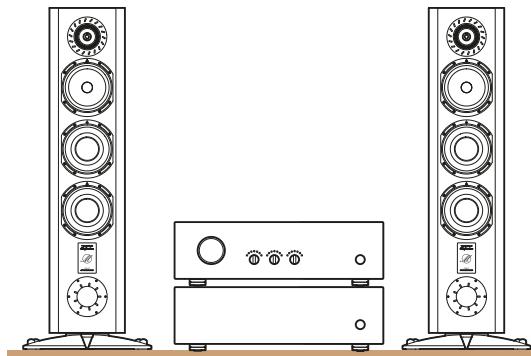

Branchements BI-CÂBLAGE

Si votre amplificateur de puissance stéréo dispose de 2 paires de sorties haut-parleurs, vous avez la possibilité d'effectuer alors du bi-câblage, consistant à alimenter séparément la partie médium/aigu et la partie grave de vos enceintes.

Ce principe améliore les détails de l'image sonore. Pour cela, penser à retirer les barrettes de liaison du bornier comme indiqué sur la page précédente (Voir page 20).

MAGELLAN 40TH

Branchements

Pré-amplificateur stéréo et amplificateur de puissance stéréo (suite)

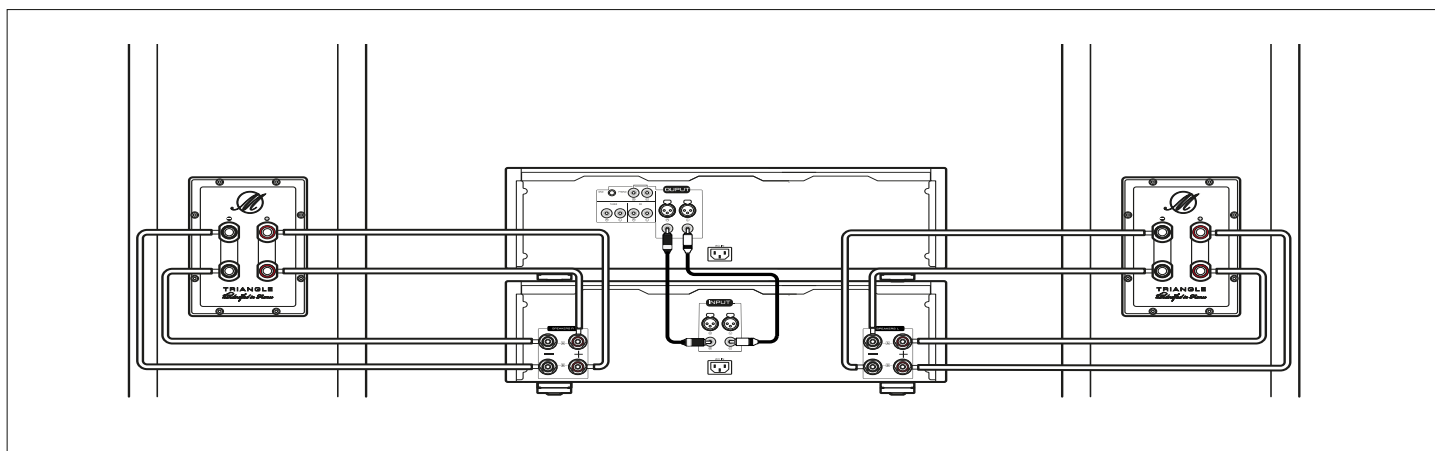

Pré-amplificateur stéréo et 2 amplificateurs de puissance stéréo

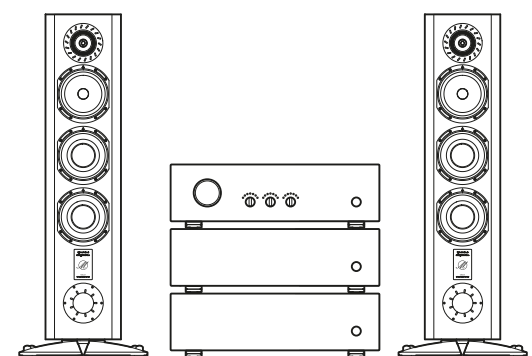

Branchements BI-AMPLIFICATION

La bi-amplification consiste à alimenter par deux blocs stéréo de puissance identique la partie médium/aigu et la partie grave des enceintes. Séparer physiquement l'amplification ainsi, permet d'offrir une précision et une netteté accrues de votre scène sonore. Veiller à retirer les barrettes de liaison du bornier comme stipulé à la page 20.

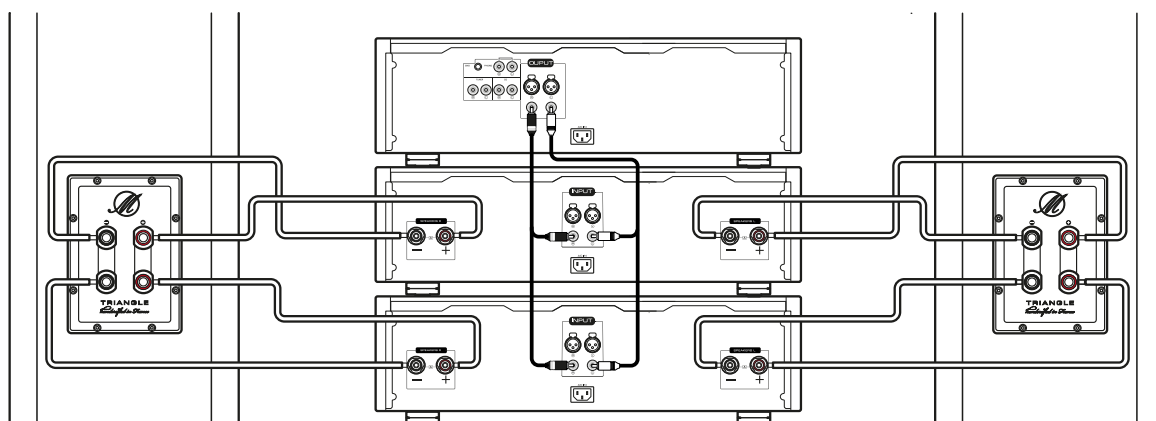

Pré-amplificateur stéréo et 4 amplificateurs de puissance mono

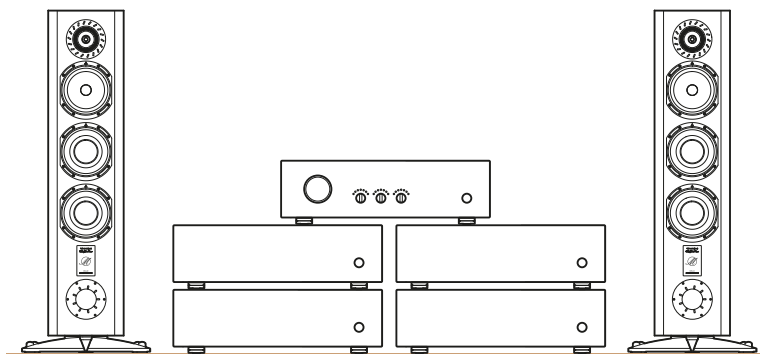

Branchements BI-AMPLIFICATION

Ci-joint le schéma de branchements en bi-amplification par le biais de 4 blocs mono de puissance identique. Séparer physiquement l'amplification ainsi, permet d'offrir une précision et une netteté encore plus accrues de votre scène sonore. Veillez à retirer les barrettes de liaison du bornier comme stipulé à la page 20.

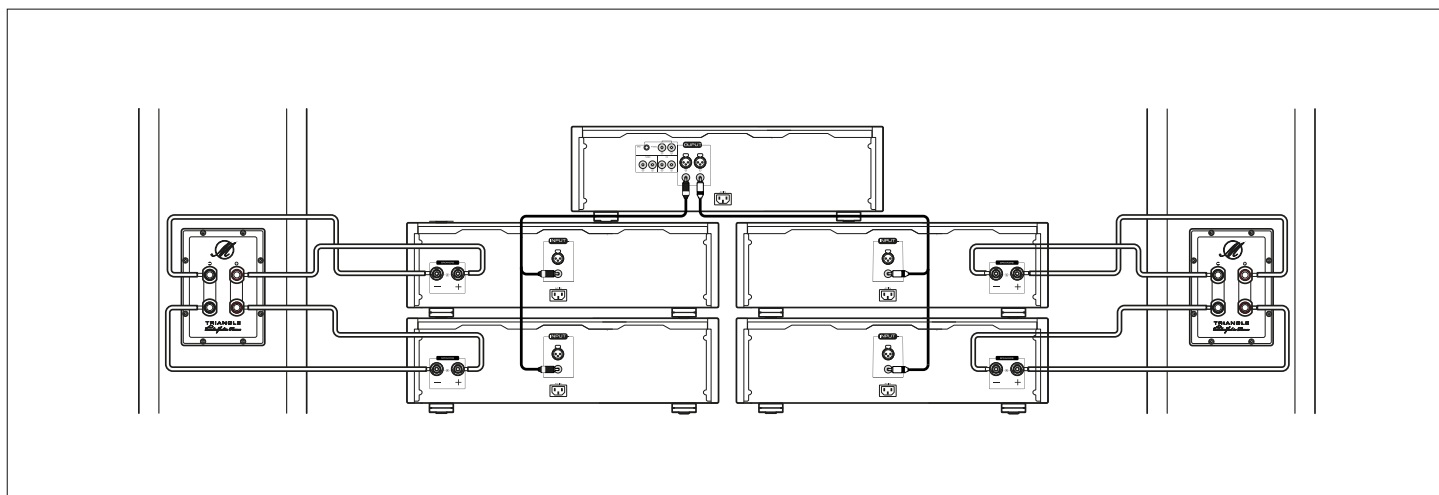

Positionnement

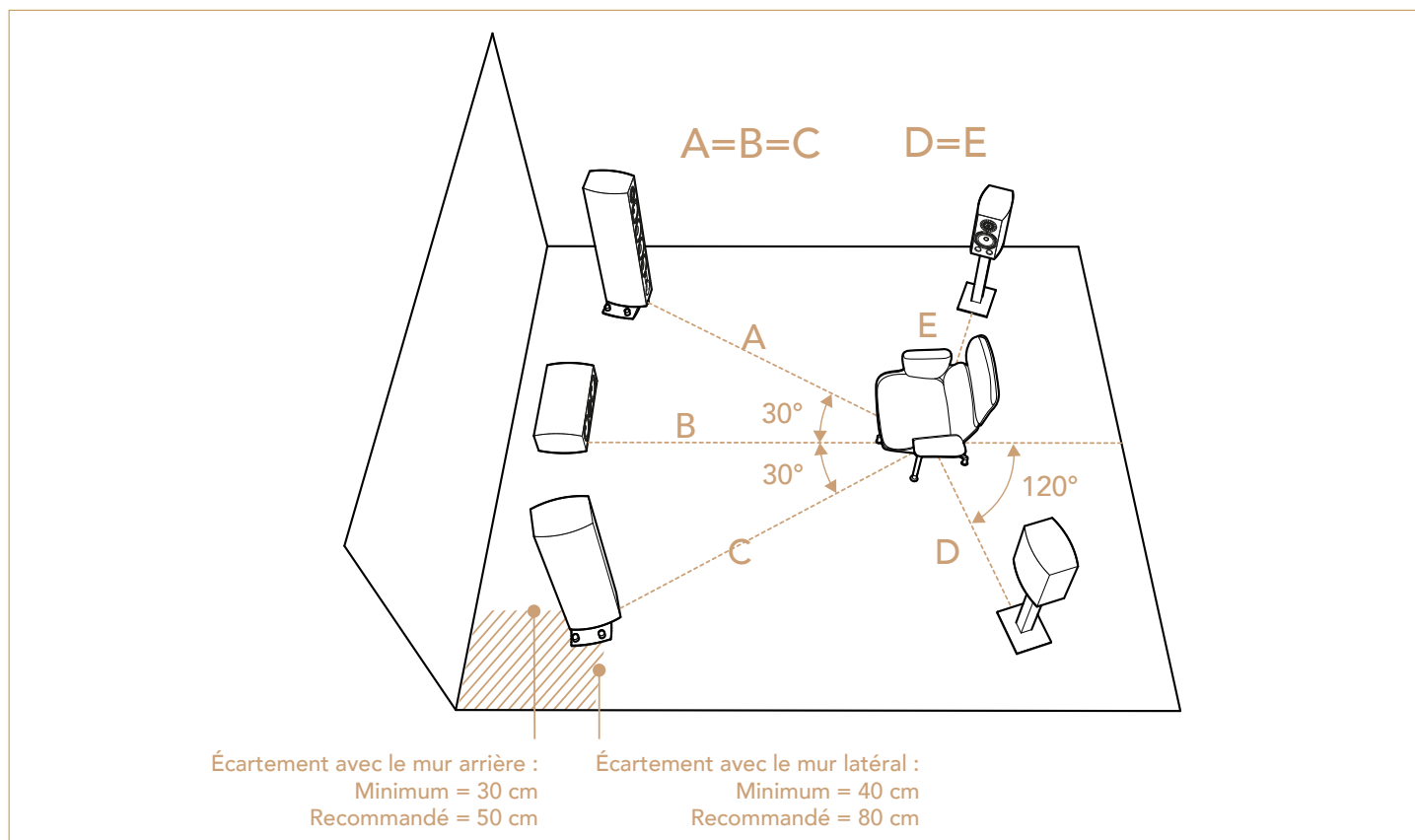

L'installation classique d'un système 5.0 se compose de plusieurs éléments :

- Deux enceintes principales gauche et droite (FRONT)
- Une voie centrale (CENTER)
- Deux enceintes arrières (SURROUND)

L'ajout d'un caisson de grave est possible pour apporter un effet plus immersif et composer un système 5.1. Cependant, il est recommandé de tester dans un premier temps la configuration 5.0, les colonnes 40TH ayant été conçues pour reproduire un spectre large dans les basses fréquences pouvant être suffisantes.

Pour placer les enceintes principales de manière optimale, veiller à respecter au mieux le schéma ci-dessus.

Il est conseillé de placer les voies arrières à une hauteur comprise entre 1.5 et 2 mètres. Elles sont présentes pour une restitution de l'ambiance. Veiller à prévoir une fixation en adéquation avec le poids des enceintes.

Amplificateur Home-cinéma

Nous recommandons de prévoir un amplificateur de bonne qualité et de puissance suffisante. Il est préférable d'utiliser raisonnablement un amplificateur puissant, qui risque de moins distordre, que de « pousser » un amplificateur peu puissant qui va écrêter et mettre sérieusement en danger la vie de vos haut-parleurs.

Ci-dessous un schéma de branchements type :

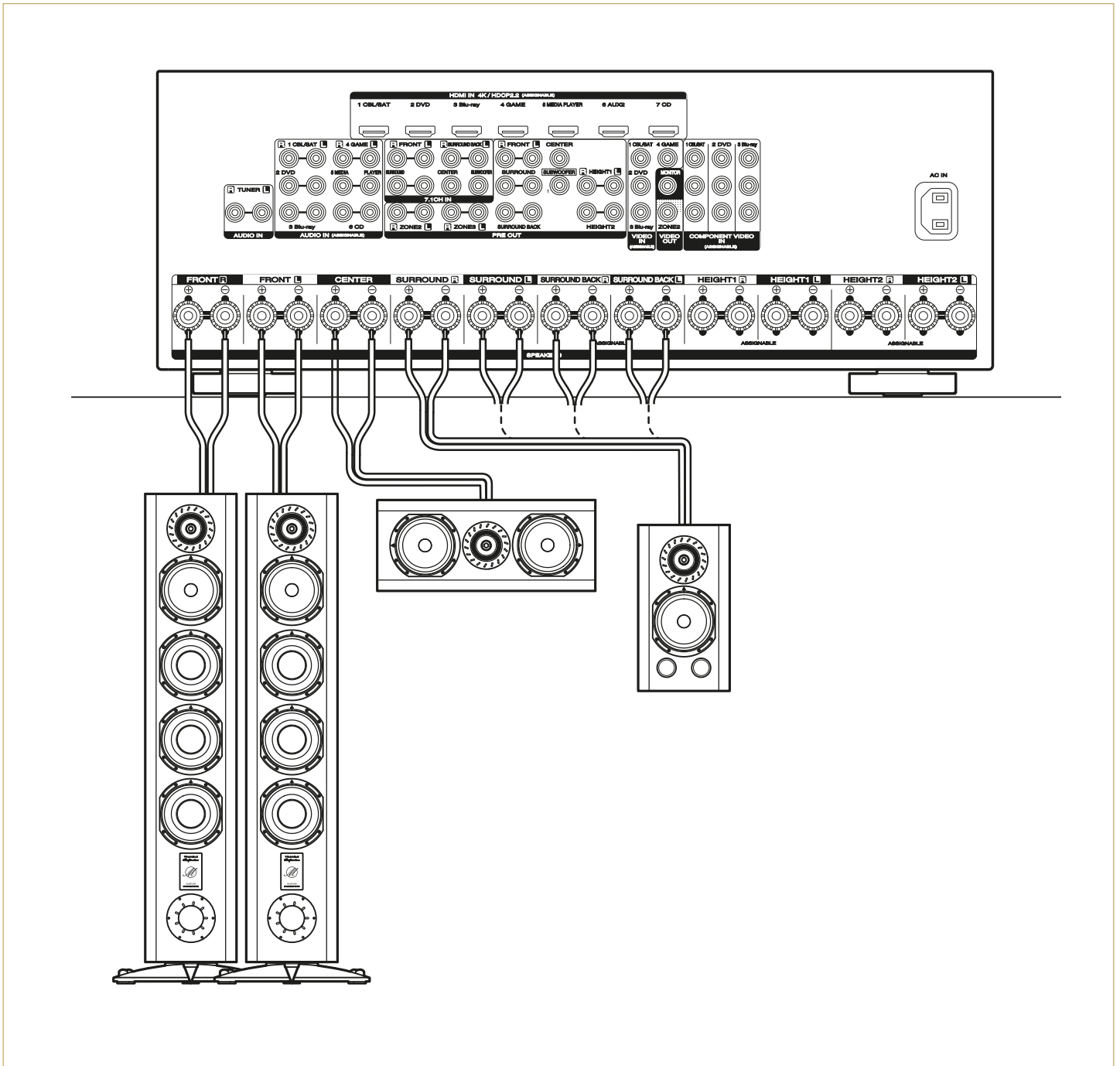

Entretien des enceintes

- Le tissu microfibre fourni suffit à redonner de l'éclat à vos enceintes. Toutefois, si vous souhaitez utiliser un produit d'entretien, il est préférable de l'appliquer au préalable sur votre tissu microfibre afin d'éviter une application directe sur l'ébénisterie.
- Veillez à ne rien appliquer sur les membranes des haut parleurs et n'utilisez que le tissu microfibre pour retirer les éventuelles poussières avec précautions.
- Nous vous recommandons de ne pas appuyer sur les membranes, au risque de les endommager.
- Ne pas hésitez à remettre les caches magnétiques une fois votre écoute terminée afin de protéger vos haut-parleurs d'une surexposition au soleil ou des aléas de la vie.
- Assurez-vous de choisir un emplacement optimal pour vos enceintes (*Voir page 16*) et évitez toute exposition directe et prolongée de vos enceintes au soleil, pouvant impacter les peintures et vernis.
- Afin de préserver le vernis des enceintes, veillez à installer vos Magellan 40TH loin de sources de chaleur telles que des radiateurs ou autres appareils produisant de la chaleur.
- En cas d'absence prolongée, nous vous recommandons de mettre les housses de protection sur vos enceintes Magellan 40TH.

Rodage

Les haut-parleurs utilisés dans les enceintes Magellan 40TH sont des éléments mécaniques exigeant une période d'adaptation pour fonctionner de manière optimale.

Cette période de rodage varie selon les conditions rencontrées. Nous vous conseillons de faire fonctionner vos enceintes une vingtaine d'heures consécutivement depuis une source musicale diverse ou depuis un CD de rodage spécialement conçu pour procéder à un balayage complet des fréquences sonores.

Une fois ce rodage effectué, l'enceinte sera stabilisée, vous pourrez ainsi profiter pleinement de leurs qualités.

Contact

Pour toutes questions, informations complémentaires ou en cas de problèmes rencontrés avec vos enceintes, nos équipes TRIANGLE sont à votre disposition via le formulaire de contact disponible sur le site internet :

[HTTPS://WWW.TRIANGLEHIFI.FR/PAGES/SERVICE-APRES-VENTE](https://www.trianglehifi.fr/pages/service-apres-vente)

- Si vous êtes en **France**, vous pouvez également contacter directement votre revendeur qui se chargera de vous répondre au mieux.
- Si vous êtes à l'**étranger**, vous pouvez prendre contact avec le représentant ou le distributeur national de TRIANGLE. Leurs coordonnées sont disponibles sur notre site internet Rubrique « *Revendeurs* » en sélectionnant le filtre « *Distributeurs* » :

[HTTPS://WWW.TRIANGLEHIFI.FR/PAGES/REVENDEURS-TRIANGLE](https://www.trianglehifi.fr/pages/revendeurs-triangle)

Garantie

Vos enceintes TRIANGLE bénéficient d'une **garantie de 2 ans**, que vous pouvez étendre à 5 ans en vous **enregistrant gratuitement en ligne** sur notre site internet (*Voir page 4*). Cette garantie prend effet à partir de la **date d'achat** et couvre tous les défauts de fabrication ou les dommages que pourraient subir vos enceintes, résultant de ces mêmes défauts.

Cette garantie est accordée uniquement au **premier utilisateur** du produit et seulement après l'enregistrement en ligne. Elle n'est pas transmissible en cas de revente du dit produit. De plus, elle cesserait de plein droit en cas de panne résultant d'un mauvais traitement ou d'une mauvaise manipulation.

Sont exclus de la garantie :

- Bobine brûlée par excès de puissance
- Toutes pannes résultant d'une utilisation à des fins professionnelles
- Toutes pannes résultant d'un stockage dans une pièce trop humide
- Membrane crevée ou arrachée
- Suspension déchirée
- Toutes pannes résultant d'un choc mécanique (chute, écrasement, etc.)
- Toutes pannes résultant de l'intervention d'une personne non habilitée par TRIANGLE
- Tout entretien inapproprié
- Impacts sur l'ébénisterie (rayures, écrasement, chocs divers)
- Tout produit TRIANGLE dont la ou les étiquettes de numéro de série sont manquantes, rendues illisibles, abîmées, altérées, retirées ou endommagées
- Tout événement de force majeure, incendie, foudre, typhon, tempête, tremblement de terre, ouragan, catastrophe naturelle, tsunami, inondation, guerre, émeute, troubles publics
- Toute autre cause indépendante de la volonté raisonnable de TRIANGLE et de son distributeur agréé

Sans limiter ce qui précède, la responsabilité maximale de TRIANGLE et de ses distributeurs agréés au titre de cette garantie ne doit en aucun cas dépasser le prix d'achat réel payé pour le (s) produit (s) TRIANGLE.

Comme condition des retours éligibles, tous les produits retournés doivent être dans l'état où ils ont été reçus et s'assurer que l'emballage d'origine et tous les accessoires sont inclus et ne sont pas endommagés.

En cas de problème avec votre produit , veuillez prendre contact au plus vite avec votre revendeur qui vous indiquera la procédure à suivre.

MAGELLAN 40TH

Spécifications Techniques - Enceintes

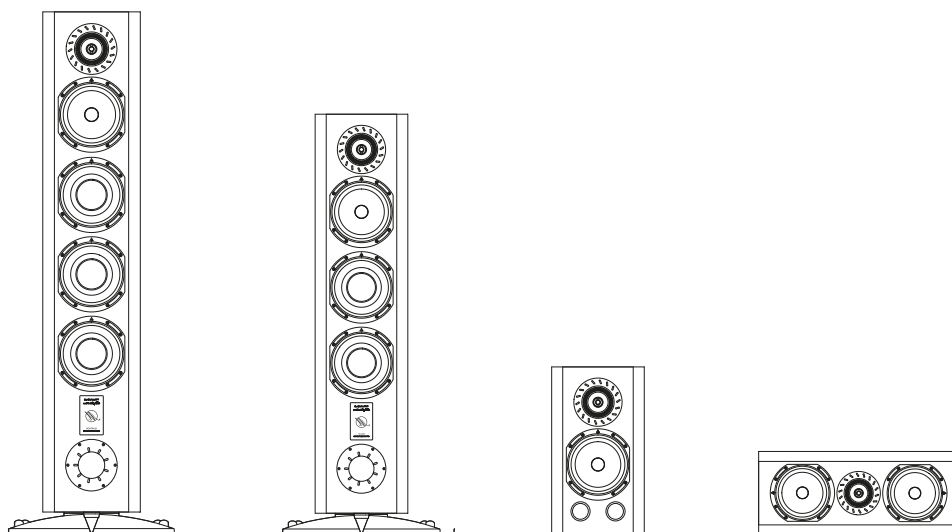
Quatuor 40TH, Cello 40TH, Duetto 40TH, Voce 40TH

	MAGELLAN QUATUOR 40 TH	MAGELLAN CELLO 40 TH	MAGELLAN DUETTO 40 TH	MAGELLAN VOCE 40 TH
Type	Bass Reflex	Bass Reflex	Bass Reflex	Charge close
Voies	3	3	2	2
Nombre de haut-parleurs	6	4	2	3
Sensibilité (dB/W/m)	91	90	88	91
Bande passante (+/-3dB Hz-KHz)	33 - 30	35 - 30	40 - 30	50 - 30
Puissance amplificateur (W)	50 - 400	40 - 300	30 - 150	40 - 200
Fréquence de coupure grave (Hz)	350 (12dB/Oct)	350 (12dB/Oct)	-	-
Fréquence de coupure aigu (KHz)	2.5 (24dB/Oct)	2.5 (24dB/Oct)	3.1 (24dB/Oct)	3.0 (24dB/Oct)
Impédance nominale (ohms)	8	8	8	8
Impédance minimale (ohms)	3.4	3.4	4.6	3.6
Dimensions (mm) L x P x H	250 x 340 x 1280	250 x 340 x 1080	250 x 350 x 460	600 x 340 x 250
Dimensions avec socle (mm) L x P x H	425 x 370 x 1340	425 x 370 x 1140	250 x 350 x 480 (pointes)	600 x 340 x 280
Poids Net Unitaire (Kg)	47	38.8	16.8	18.5
Finitions	Chêne Doré Zèbrano Noir Sidéral	Chêne Doré Zèbrano Noir Sidéral	Chêne Doré Zèbrano Noir Sidéral	Chêne Doré Zèbrano Noir Sidéral
Support compatible	-	-	S08	S08 C

S08, S08 C

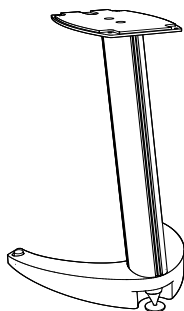

S08

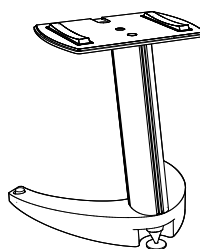

S08 C

Type	S08	S08 C
Type	Support d'enceintes bibliothèque	Support d'enceinte voie centrale
Hauteur (mm)	680	450
Largeur de la base (mm)	450 x 420	450 x 420
Largeur du plateau supérieur (mm) L x P	220 x 315	350 x 250
Passage de câbles	Oui	Oui
Pointes de découplage	Oui, réglables	Oui, réglables
Pied lestable	Oui, sac de remplissage fourni	Oui, sac de remplissage fourni
Dimensions (mm) L x P x H	450 x 420 x 680	450 x 420 x 450
Poids Net (Kg)	9.2	9.5



40TH ANNIVERSARY EDITION

EDITO

MAGELLAN is the essence of TRIANGLE's know-how, a strive to obtain the highest possible results, an exclusive product in which every element has been carefully selected.

Made of the finest materials selected with maximum care, combining technology and elegance, this 40th anniversary edition is a passionate and thorough process in which an entire team of men and women has worked with a single ambition: to offer the future owner of this product a unique moment that never ends.

Hugo Decelle
CEO

Unpacking Cello & Quatuor 40TH

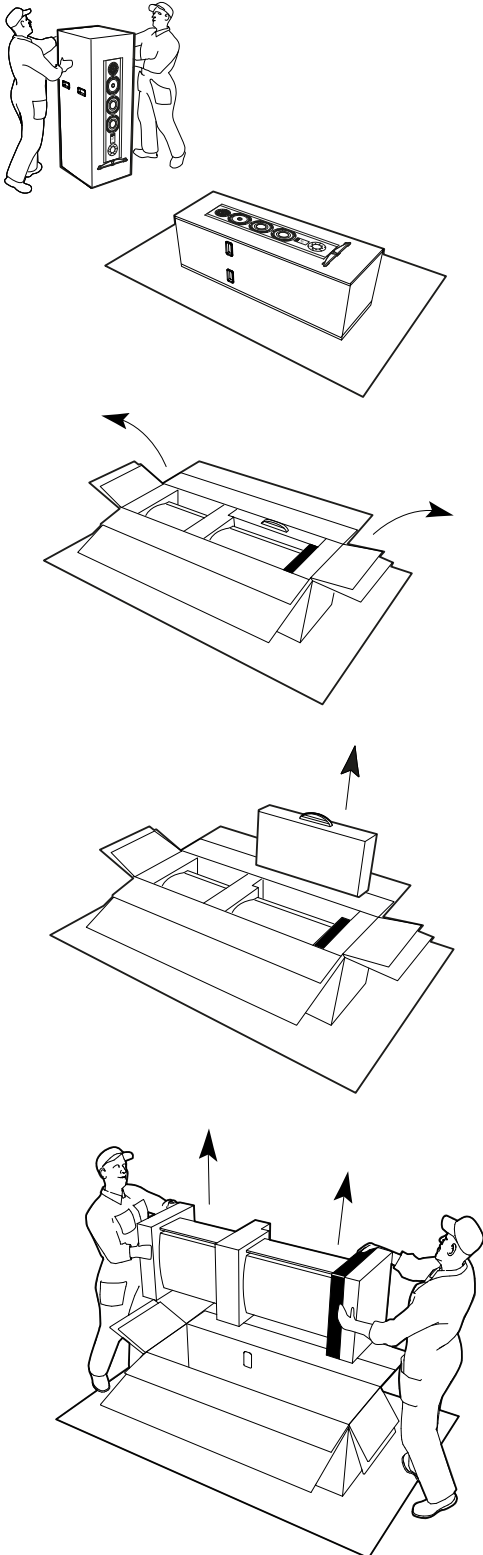

NOTE: Two people are needed to ensure safe unpacking.

1

Place your speaker as illustrated on a clean, dry surface or on a carpet.

2

Successively open the two protective packages, then repeat steps 1 & 2 for the second speaker.

3

Take out the accessory case and keep it nearby. It will be needed for the installation of the stands.

Please note that only one of the two cases contains the welcome pack and the gloves needed to manipulate your speaker.

4

Take out the speaker while keeping the foams at the ends.

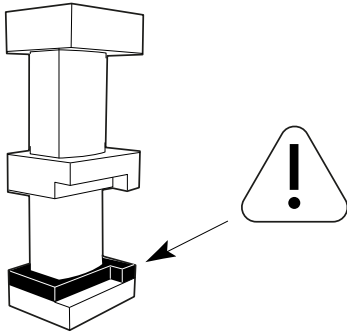

5

Place the speaker with the black foam down.
Put on the protective gloves for the next steps.

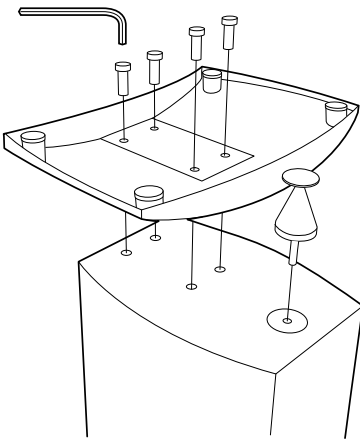

6

Remove the top foam and then remove the grille by sliding it up. Take the protective cover off the top of the speaker by about 10 cm.

Take the stand, the SPEC spike, the 4 screws and the Allen key out of the accessory case.

Place the stand on the speaker and secure it with the 4 screws provided. Tighten the SPEC spike as much as possible; the final adjustment will be made after the speaker is installed.

WARNING: While assembling the base, it is necessary to first engage the 4 screws by hand before carrying on with the final screwing.

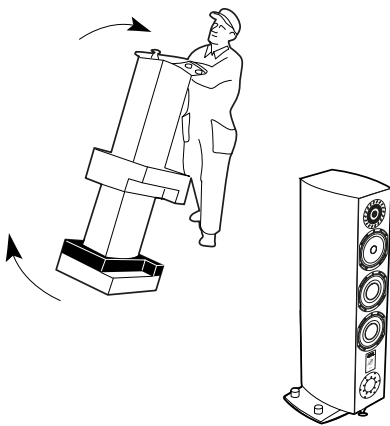

7

The speaker is ready to be placed on its base. To do this, make sure not to rest the speaker solely on the SPEC spike during handling.

Complete the installation by removing the top foam, middle foam, and protective cover.

NOTE: It is recommended to remove the magnetic grilles when listening.



HOW TO UNPACK YOUR SPEAKERS?

Discover the educational video on our website

<http://www.trianglehifi.com>

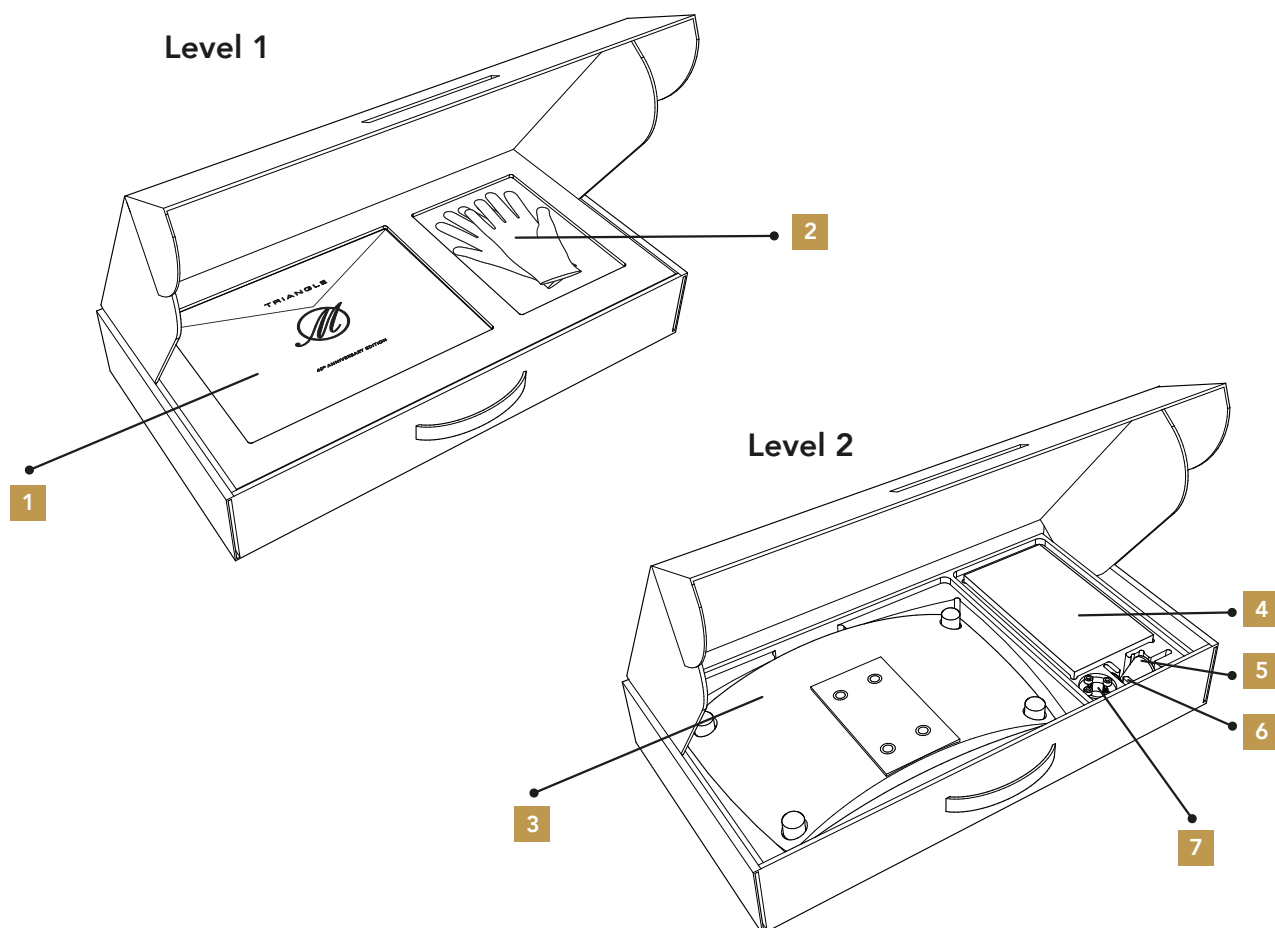
Content Cello & Quatuor 40TH**Content Level 1***

- 1** 1 x Welcome envelope with:
 - 1 x User manual
 - 1 x Certificate of authenticity
 - 1 x Microfiber cloth for maintenance
- 2** 2 x Pairs of handling gloves

Content Level 2*

- 3** 1 x Stand
- 4** 1 x Accessory box with adjustable spikes
- 5** 1 x SPEC spike
- 6** 4 x Screws for the stand
- 7** 1 x Wrench for the stand

*Accessory case Cello & Quatuor 40TH

You get two accessory cases with your pair of speakers, but only one of them includes the handling gloves and the welcome envelope.

We recommend that you keep the packing materials in case you need to move your speakers.

The original Quatuor 40TH and Cello 40TH come with a stand featuring 4 rubber feet to protect your floorings.

To increase the stability of your speakers and to avoid the transmission of sound waves, you can add decoupling spikes to your stand as follows:

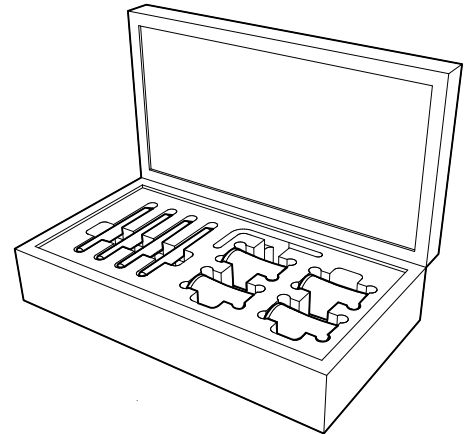

Step 1

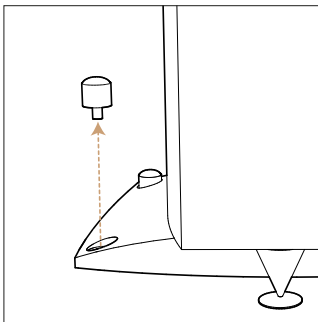

1 Remove the caps on the stand by unscrewing them.

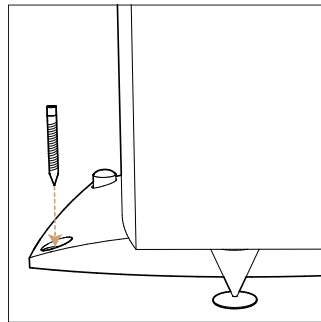

2 Insert the spikes manually until you reach the stop.

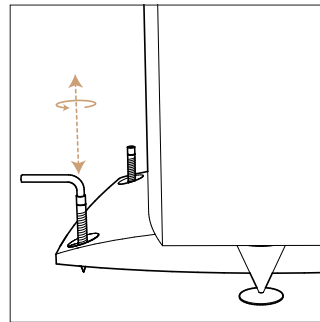

3 Using the key provided, adjust the flatness while decoupling your speaker from the floor by a few millimeters.

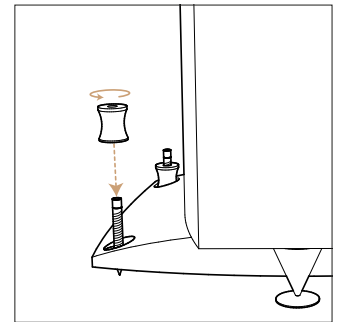

4 Secure their adjustment with the nuts provided.

Step 2

- Once your speaker is properly positioned, you need to lock the position of the SPEC to maximize efficiency.

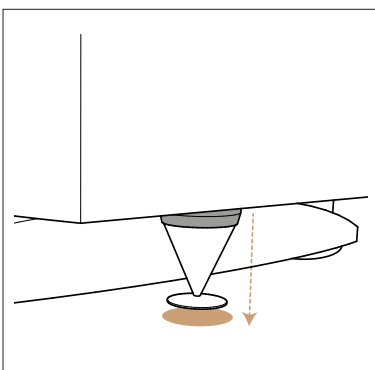

1 Unscrew the spike assembly until you reach the stop.

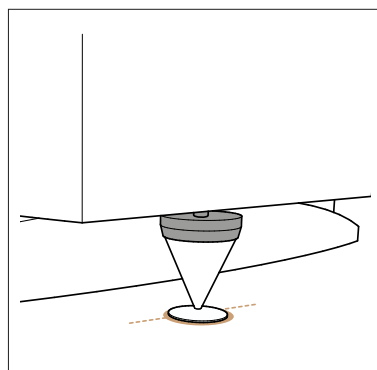

2 Make sure the spike is properly positioned on the floor.

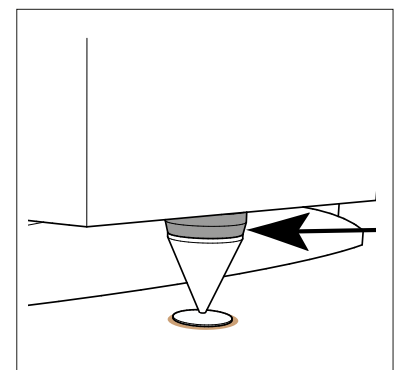

3 Lock the position by tightening the top nut.

Unpackaging Duetto 40TH

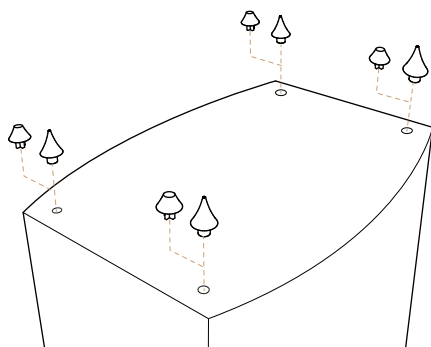
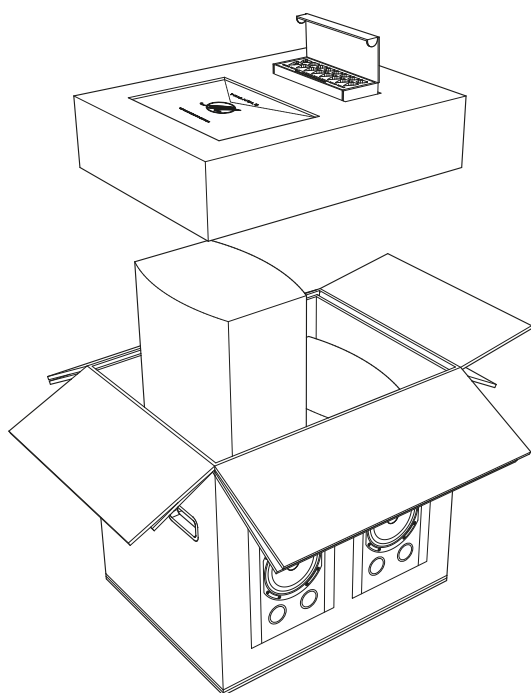
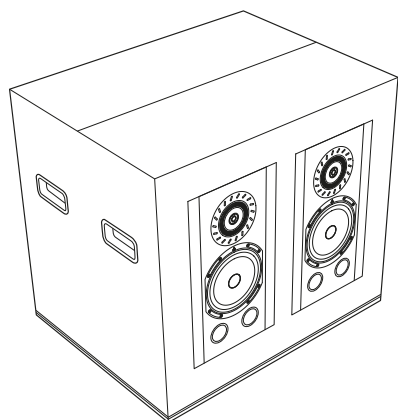

NOTE: Perform the operation on a clean, dry surface or on a carpet.

1

Place your speakers as shown in the figure.

2

Successively open the two protective packages.

3

Remove the top foam containing the accessory case and the Welcome envelope.

4

Remove the grilles ⁽¹⁾ from your speakers.

5

Then remove your speakers, one after the other.

6

Before installing the speakers, ensure that the appropriate decoupling spikes for your flooring are in place. (See page 37)

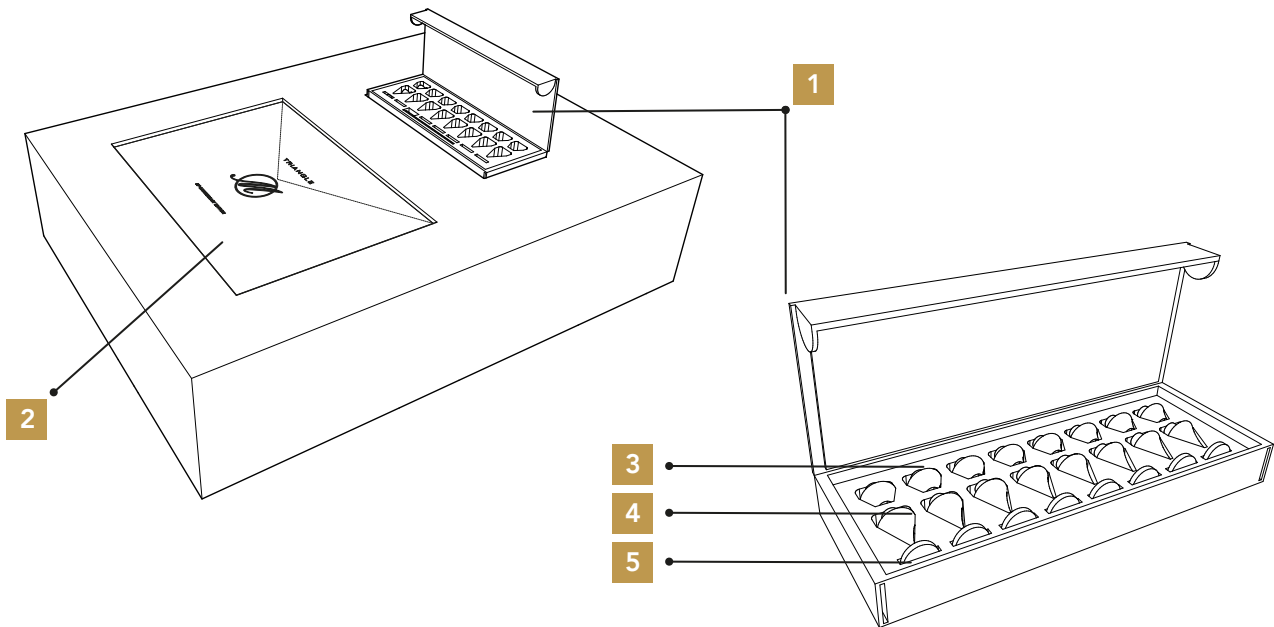
Content Duetto 40TH

Contents

- | | | | |
|----------|--|----------|--------------------|
| 1 | 1 x Accessory box with adjustable spikes | 3 | 8 x Rubber feet |
| 2 | 1 x Welcome envelope with: <ul style="list-style-type: none"> - 1 x User manual - 1 x Certificate of authenticity - 1 x Microfiber cloth for maintenance - 1 x Pair of handling gloves | 4 | 8 x Steel spikes |
| | | 5 | 8 x Counter spikes |

To optimize your listening experience, the speakers include 2 sets of decoupling spikes:

- **Rubber feet (3):** To be used on furniture or stands, to reduce the transmission of low frequencies.
- **Steel spikes (4):** To be used on flooring such as wooden floors, tiles or carpet for a more dynamic and precise sound. Use the **counter spikes (5)** to protect your surface.

For bookshelf speakers, the TRIANGLE S08 stands have been specially designed for the Duetto 40TH. They enable you to mount your speakers directly on their stand.

We recommend that you keep the packing materials in case you need to move your speakers.

⁽¹⁾ It is recommended to remove the magnetic grilles when listening.

Unpacking Voce 40TH

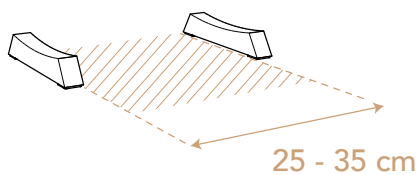
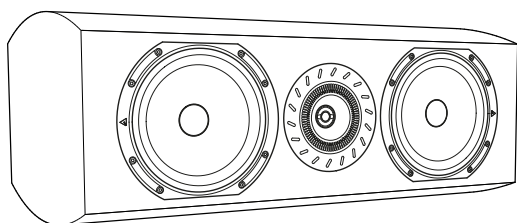
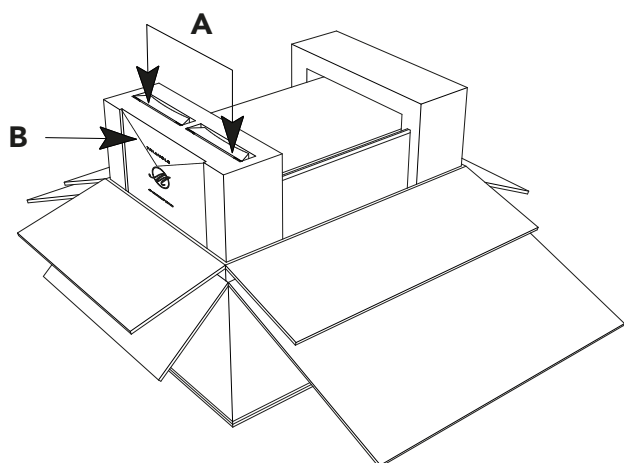
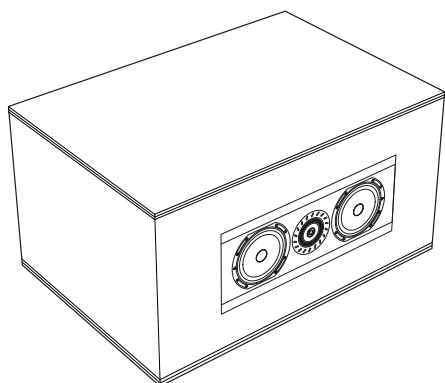

NOTE: Perform the operation on a clean surface or on a carpet.

1

Successively open the two protective packages.

2

Remove the two stands (A) and the Welcome envelope (B).

3

Place the stands in the location of your choice. It is recommended to keep 25 to 35cm between the two stands for an optimal positioning

4

Remove the speaker from the packaging, then remove the foams, the grille⁽¹⁾ and the protective cover.

5

Place your center speaker on the supplied stands.

Content Voce 40TH

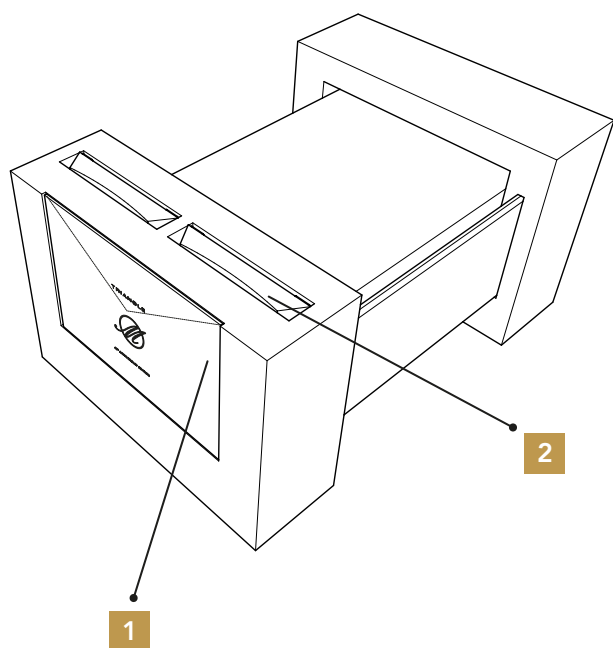

Content

- 1** 1 x Welcome envelope with:
 - 1 x User Manual
 - 1 x Certificate of authenticity
 - 1 x Microfiber cloth for maintenance
 - 1 x Pair of handling gloves
- 2** 2 x Stands

The Voce 40TH speaker is delivered with two stands allowing you to safely position it on any type of support.

The TRIANGLE S08 C stand is available as an option and will fit perfectly in your home theater room.

⁽¹⁾ It is recommended to remove the magnetic grilles when listening.

Before placing the speaker

If, despite all the care given to this product, a part or component is missing, please contact your dealer, we will do all we can to provide you with a solution as soon as possible.

Stereo placement

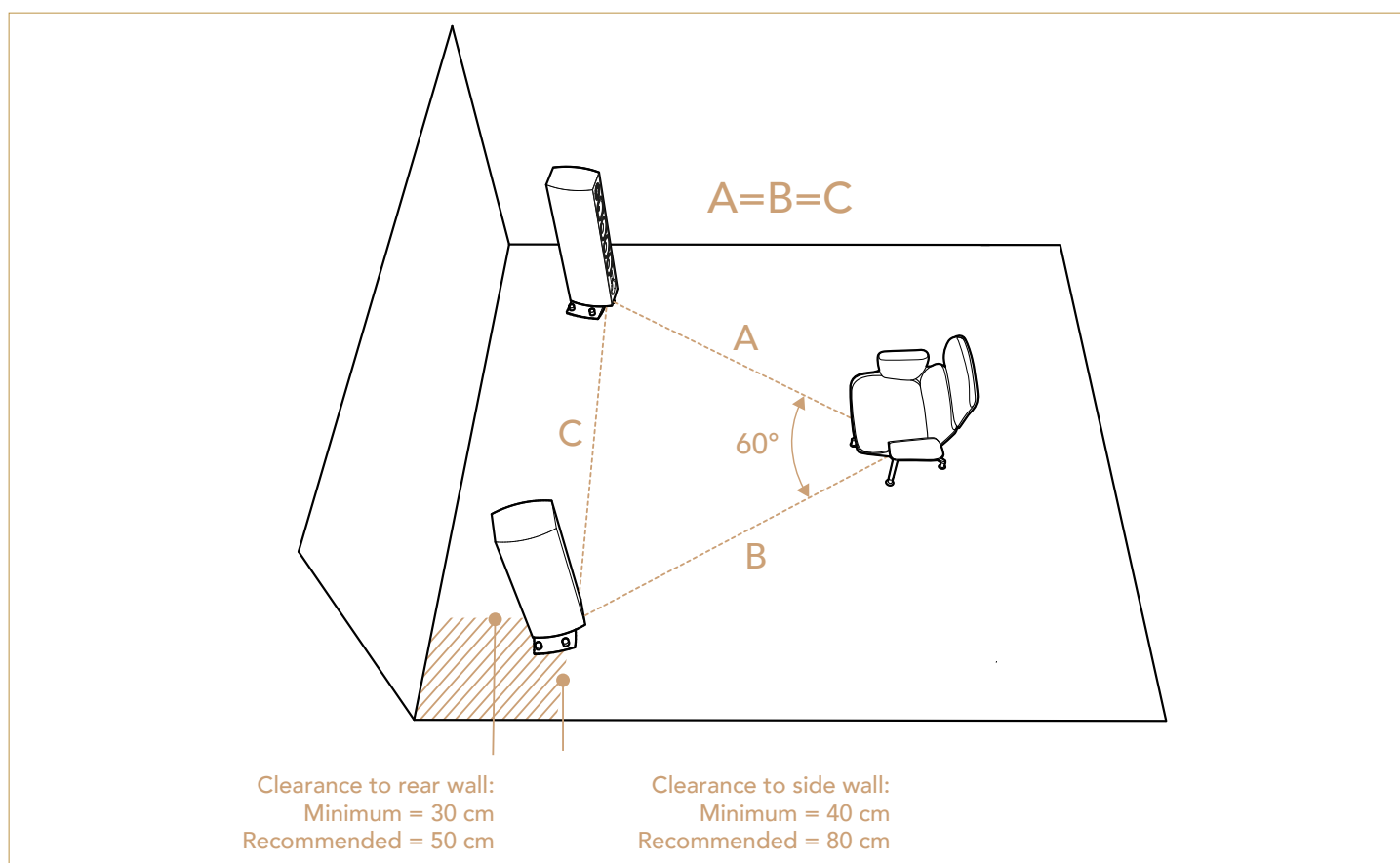

For optimal placement of your speakers, follow these guidelines:

- Avoid rooms with too much reverberation, such as a room with tiles and no carpet or windows without curtains.
- The listening area should not be too close to the speakers: a minimum distance of 2m should be respected.
- If possible, place the speakers so that the sound spreads across the length of the room.
- Avoid placement in the corners of the room, which enhances the room's own resonance.
- For a floorstander, leave a minimum of 40 cm between the wall and the speaker. If necessary, adjust the placement of the speakers with respect to the rear wall. Generally, a placement close to the rear wall improves the low frequency response (at the expense of the image). On the contrary, a position far from the wall favors the reproduction of a wide and deep sound image (make some tests to find the best compromise in your listening room).
- The Quatuor 40TH is equipped with a back tweeter to increase sound spatialization. Perform various tests to find the best compromise depending on your wall covering.

Acoustic processing

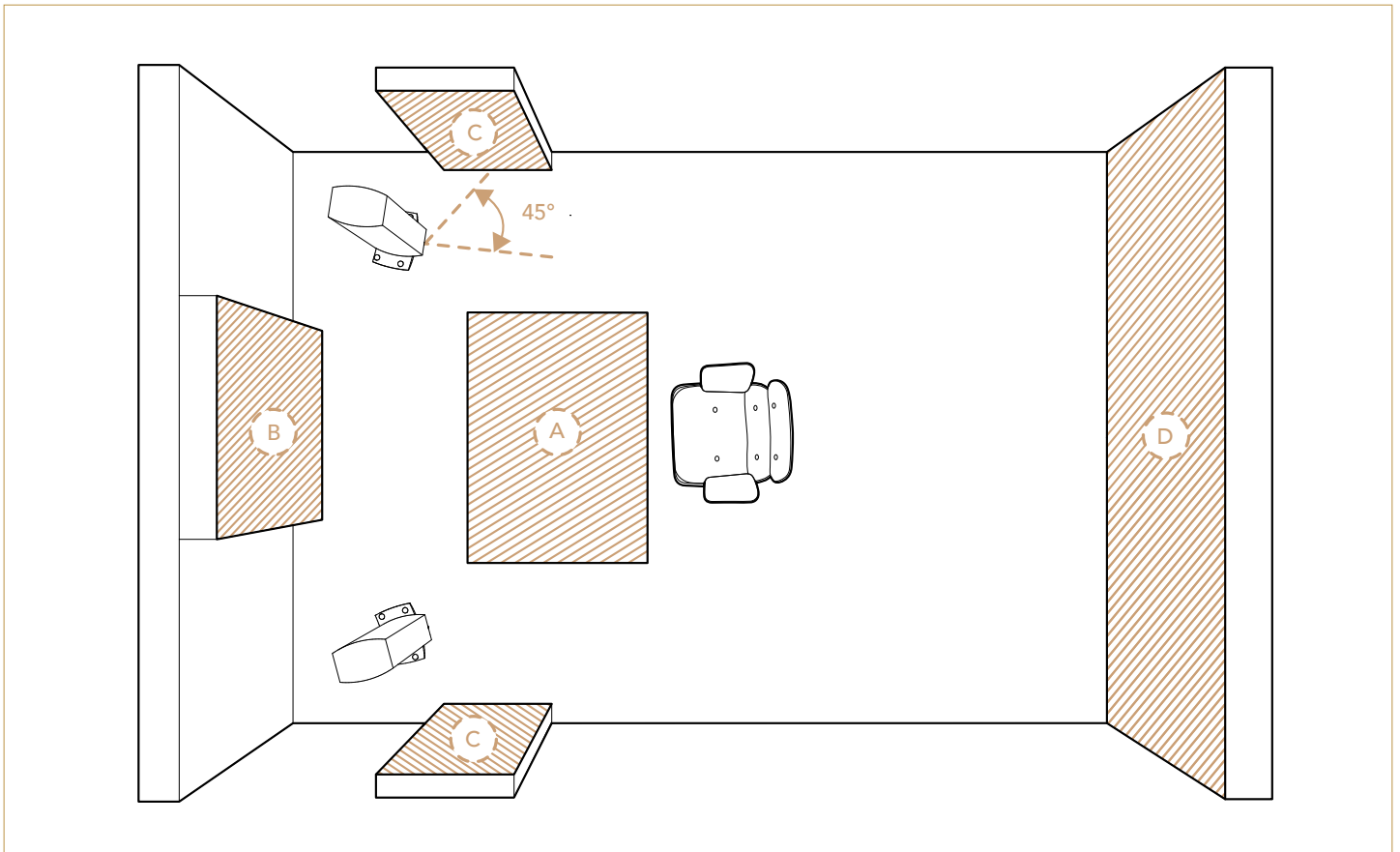

The acoustics of your room greatly impacts your listening experience. An acoustic processing as shown will significantly enhance your experience. *(Please contact a professional for a personalized study).*

The 4 main areas to be addressed are:

- A** The area on the floor between your speakers and your listening position: use a thick carpet to break up the acoustic bounce in front of the speaker.
- B** The area between your speakers and the wall in front of your listening position: to break up the static waves, you can put a shelf full of books or your vinyl collection there, or even acoustic diffusers.
- C** The 45° area in front of the speakers: with the same idea of limiting acoustic rebound, you can place shelves filled with books or your vinyl collection, or even acoustic diffusers, just like in the previous area.
- D** The area behind your listening position: to limit the effect of rear echo, try using a thick curtain.

This type of installation allows you to gain in precision and sharpness, do not hesitate to do different tests to adjust your installation as well as possible. These are basic guidelines, only tests in real conditions will be truly conclusive.

Stereo amplifier

Use a good quality amplifier with sufficient power. It is better to use a powerful amplifier, which is less likely to distort, than to «push» a low-powered amplifier that will clip and risk damaging your speakers.

If the amplifier has several impedance outputs, prefer the 8 Ohms output

We recommend you: :

- A 50 to 400 watt amplifier for the Quatuor 40TH.
- A 40 to 300 watt amplifier for the Cello 40TH.
- A 30 to 150 watt amplifier for the Duetto 40TH.

These capacities are indicative for rooms from 15 to 70 m² to enjoy a comfortable sound power and a good low frequency handling.

It is possible to choose less powerful amplifiers that focus on tone accuracy and sound image quality.

Ask a Hi-Fi professional for personalized advice and select the equipment best suited to your needs and musical preferences.

Connections

Types of connections & cables

The Magellan 40TH terminals are designed to accommodate different types of connections:

- Connection with stripped speaker cables
- Connection with fork-mounted cables
- Connection with cables mounted on banana plugs

The choice of cable is important for your audio system and should not be overlooked. An OFC cable preferably in single stranded copper with a minimum section of 2.5mm² is recommended.

For the connections, make sure to comply with the following figure while respecting the polarities.

The Duetto 40TH, Cello 40TH and Quatuor 40TH speakers have two sets of terminals, offering the possibility of bi-wiring as shown on page 44.

A - Connection with stripped speaker cables

Unscrew the terminals to make room for the cable. Insert the cable in this hole and screw the terminal until the cable is firmly attached.

Carefully check that the jumpers are in place and securely fastened with the locking nut.

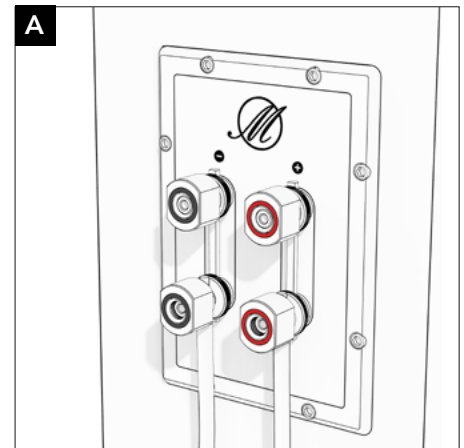

B - Connection with cables mounted on banana plugs

Place the banana plugs with the correct polarity on the dedicated terminals.

Carefully check that the jumpers are in place and securely fastened with the locking nut.

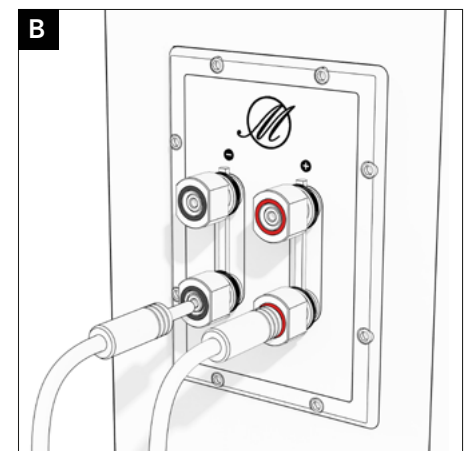

C - Connection with fork-mounted cables

Unscrew the lower terminals (1). Insert the forks and screw the terminals until the cable is firmly attached. (2)

Carefully check that the jumpers are in place and securely fastened with the locking nut.

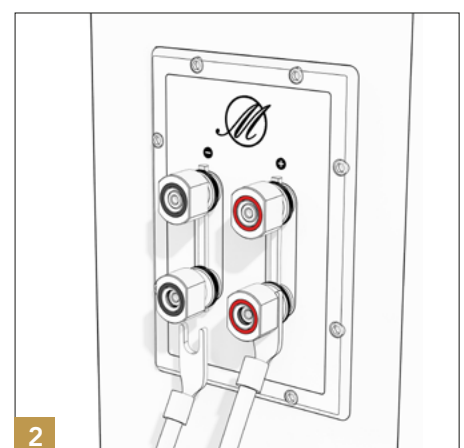
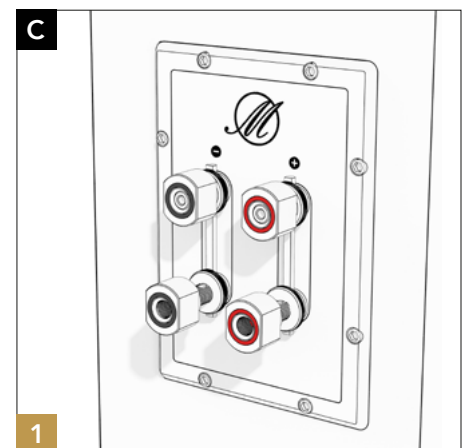

Bi-wiring & bi-amping

This type of connection requires a specific setup of your terminals.

The upper terminals feed the mid/high range, the lower ones the low range. .

Remove the two jumpers as follows:

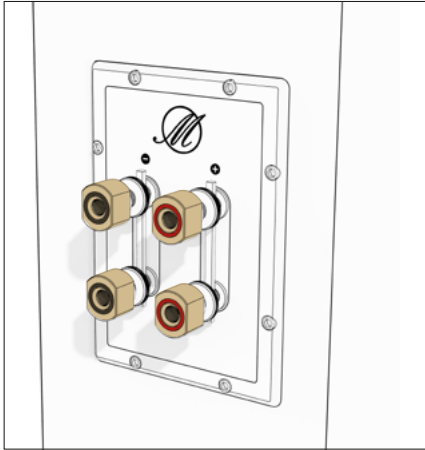

1 Unscrew the terminals by 1 cm.

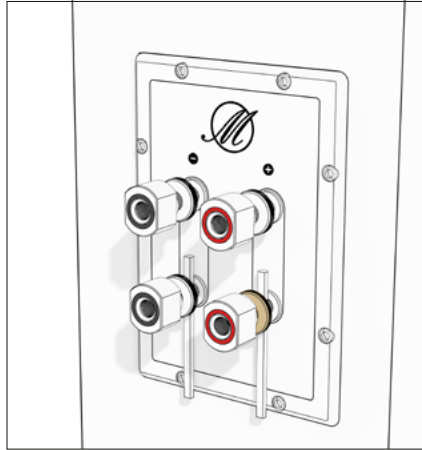

2 Then unscrew the nuts holding the jumpers.

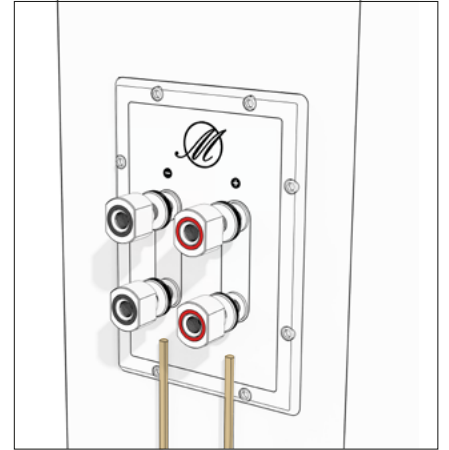

3 Remove the jumpers and tighten the nuts.

NOTE: Keep the jumpers in the accessory case

Then connect the cables to the appropriate connectors:

Connection with
stripped speaker cables

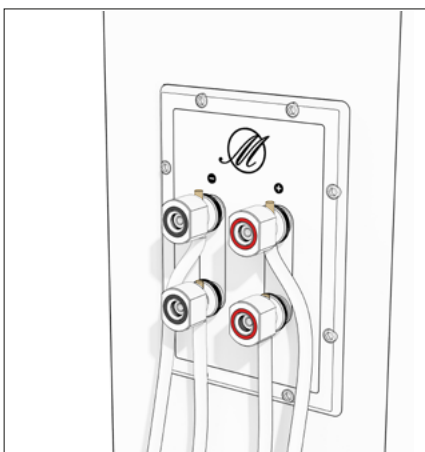

Connection with
cables mounted on banana plugs

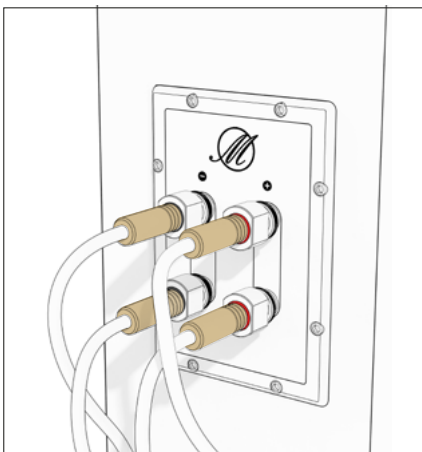

Connection with
fork-mounted cables

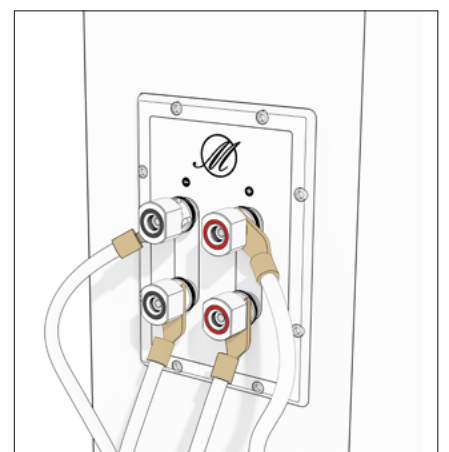

Setups

Integrated stereo amplifier

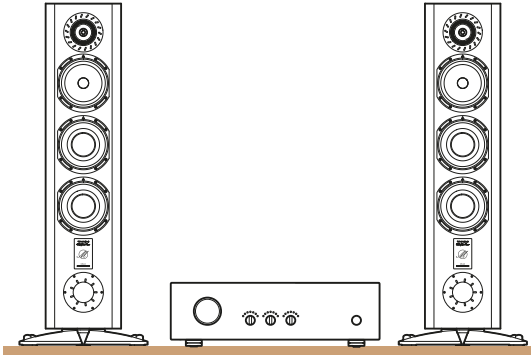

MONO-WIRING connections

If the amplifier has several impedance outputs, prefer the 8 Ohms output.

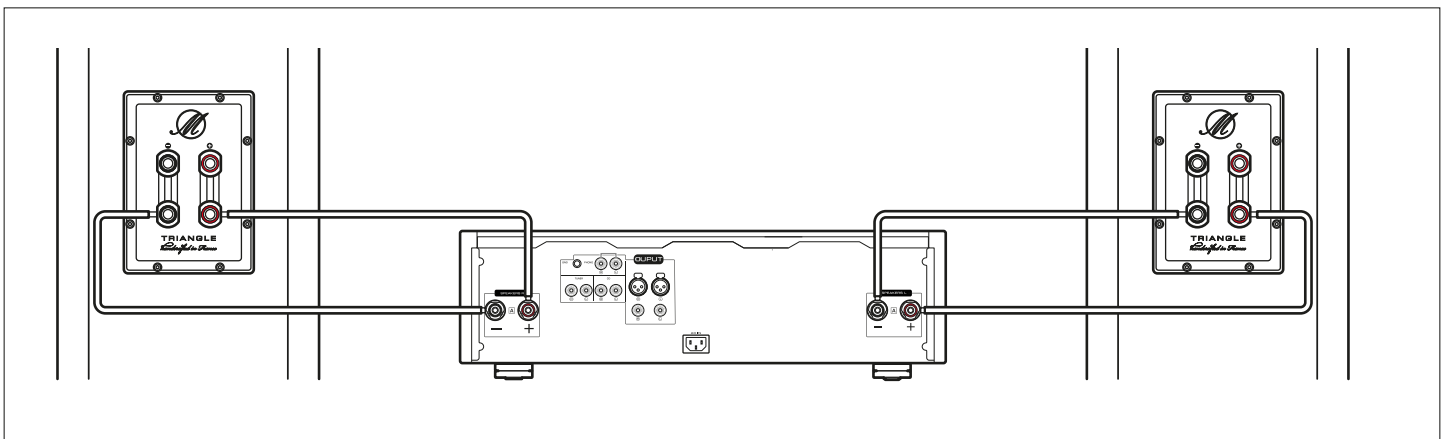

Stereo pre-amplifier and stereo power amplifier

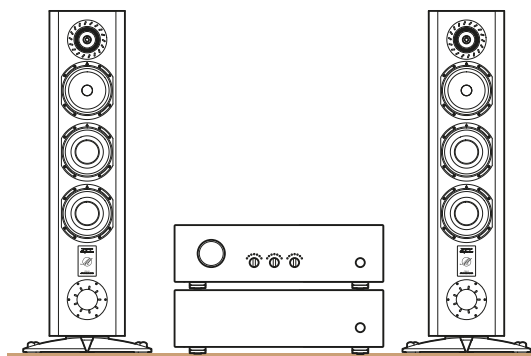

BI-WIRING connections

If your stereo power amplifier has 2 speaker outputs, you have the option of using bi-wiring, which consists in feeding the mid/high range and the low range of your speakers separately.

This approach improves the details of the sound image.

To do this, remember to remove the jumpers from the terminals as shown on the previous page. (See page 44)

Stereo pre-amplifier and stereo power amplifier (continuation)

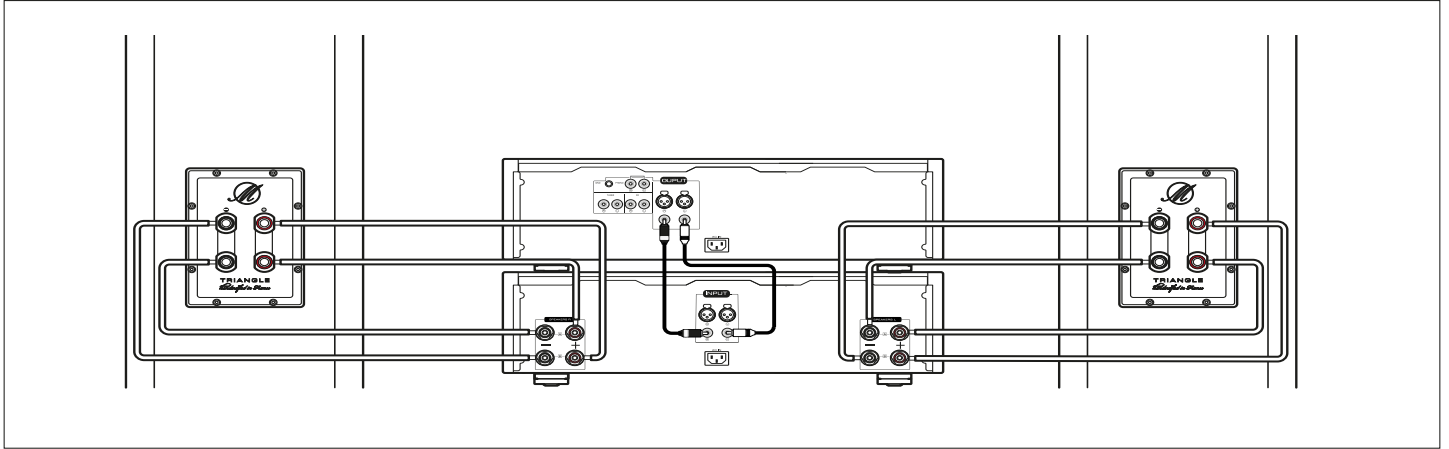

Stereo pre-amplifier and 2 stereo power amplifiers

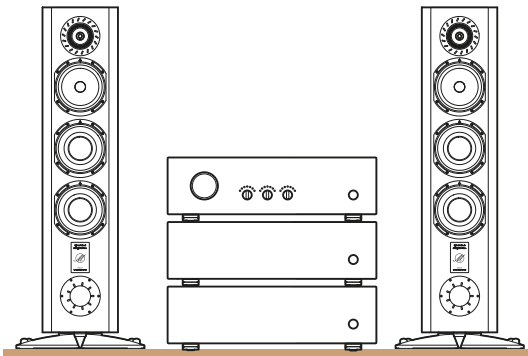

BI-AMPING connections

Bi-amping consists in supplying the medium/high frequency and low frequency parts of the speakers with two stereo blocks of identical power. By physically separating the amplification like this, you can provide greater precision and clarity to your soundstage. Be sure to remove the jumpers from the terminals as described on page 44.

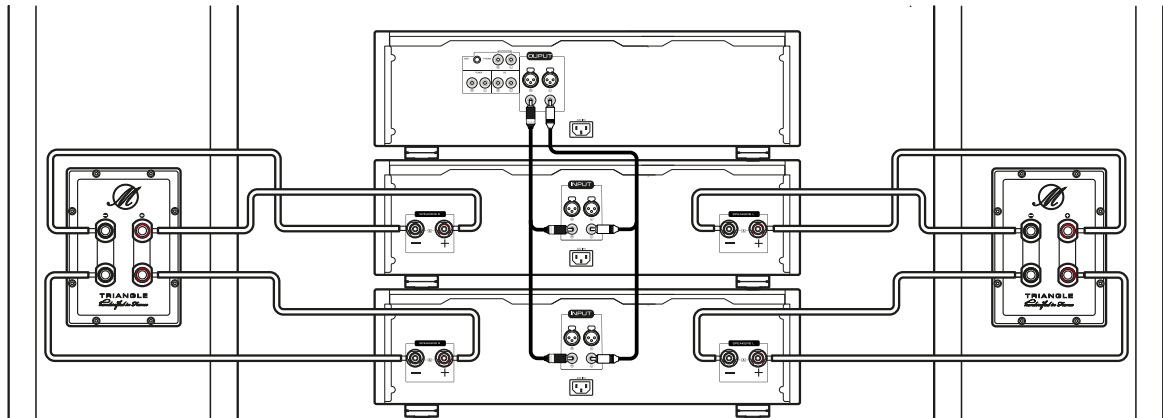

Stereo pre-amplifier and 4 mono power amplifiers

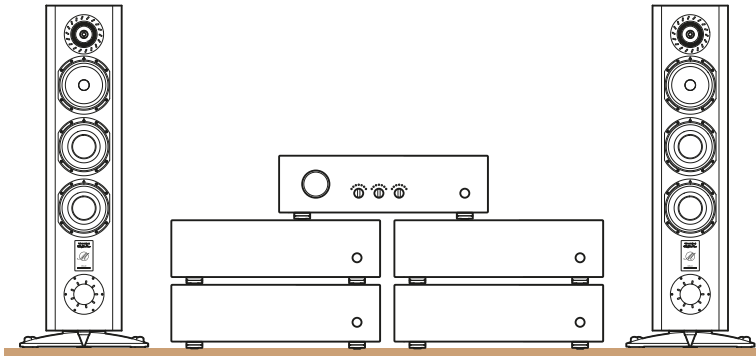

BI-AMPING connections

Attached is a figure of bi-amping connections using 4 mono power blocks. By physically separating the amplification like this, you can provide even greater precision and clarity to your soundstage. Be sure to remove the jumpers from the terminals as described on page 44.

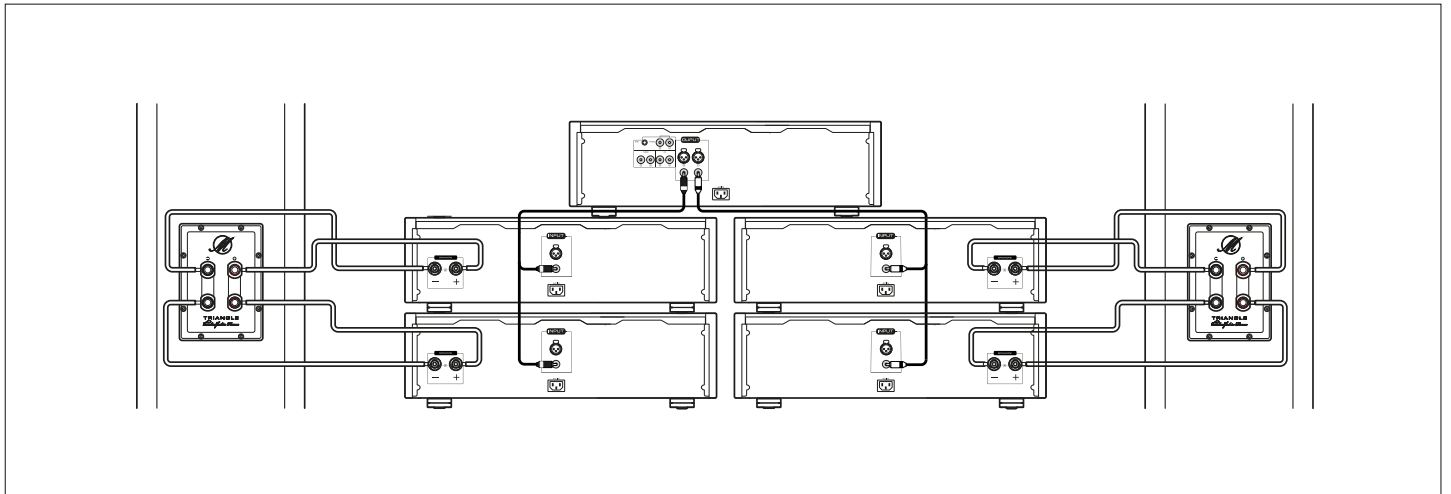

Positioning

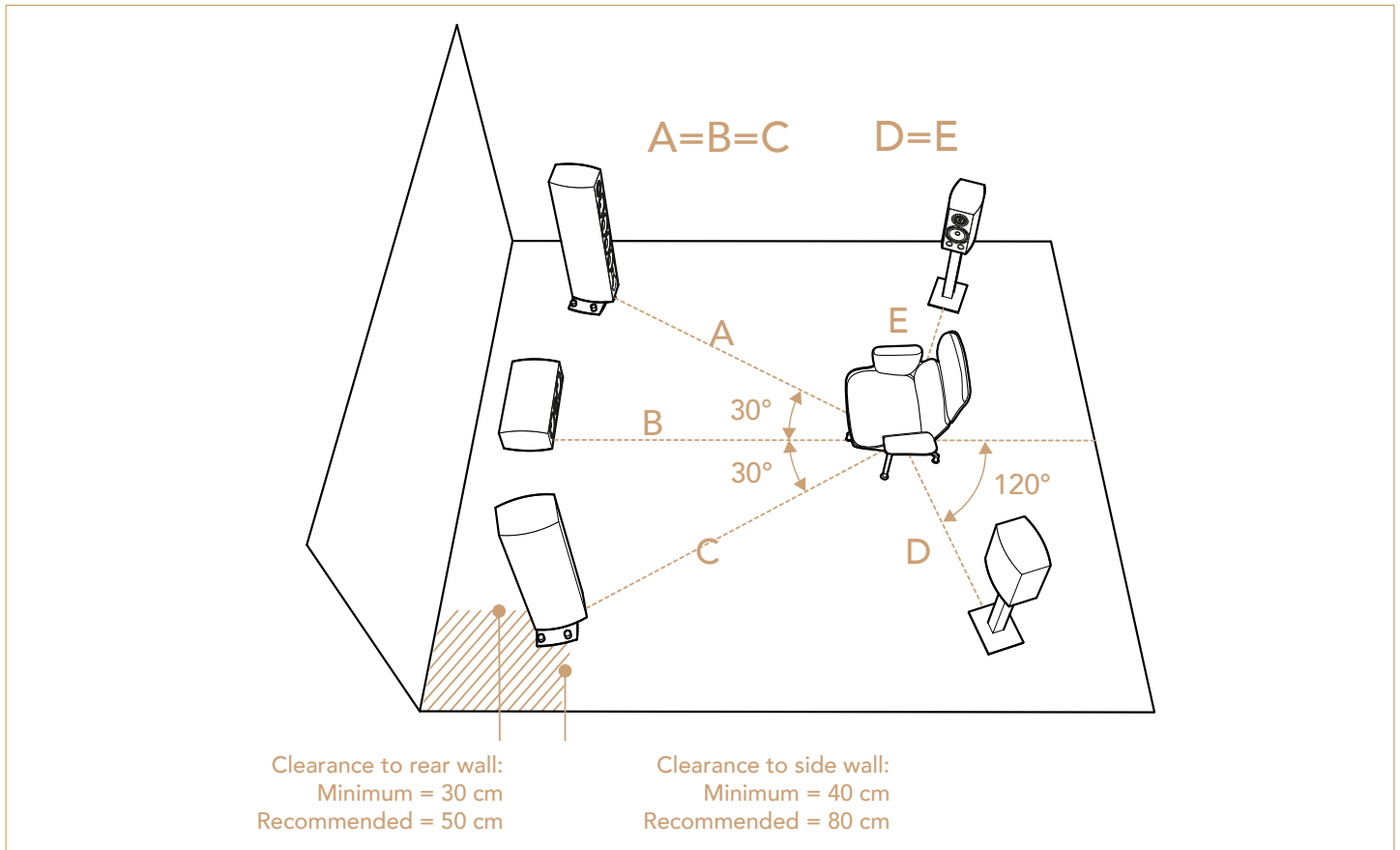

The classic setup of a 5.0 system consists of several components:

- Two main speakers left and right (FRONT)
- A central channel (CENTER)
- Two rear speakers (SURROUND)

It is possible to add a subwoofer to have a more spacious sound and create a 5.1 system. However, it is recommended to test the 5.0 configuration first, as the 40th floorstanders have been designed to reproduce a wide spectrum in the low frequencies that should be sufficient.

For optimal placement of the main speakers, make sure to follow the figure above.

It is recommended to place the rear channels at a height of 1.5 and 2 meters. These channels help to create an atmosphere. Be sure to use a mounting system suitable for the weight of the speakers.

Home-theatre amplifier

We recommend a good quality amplifier with sufficient power. It is better to use a powerful amplifier, which is less likely to distort, than to «push» a low-powered amplifier that will clip and risk damaging your speakers.

You will find below a typical connection figure:

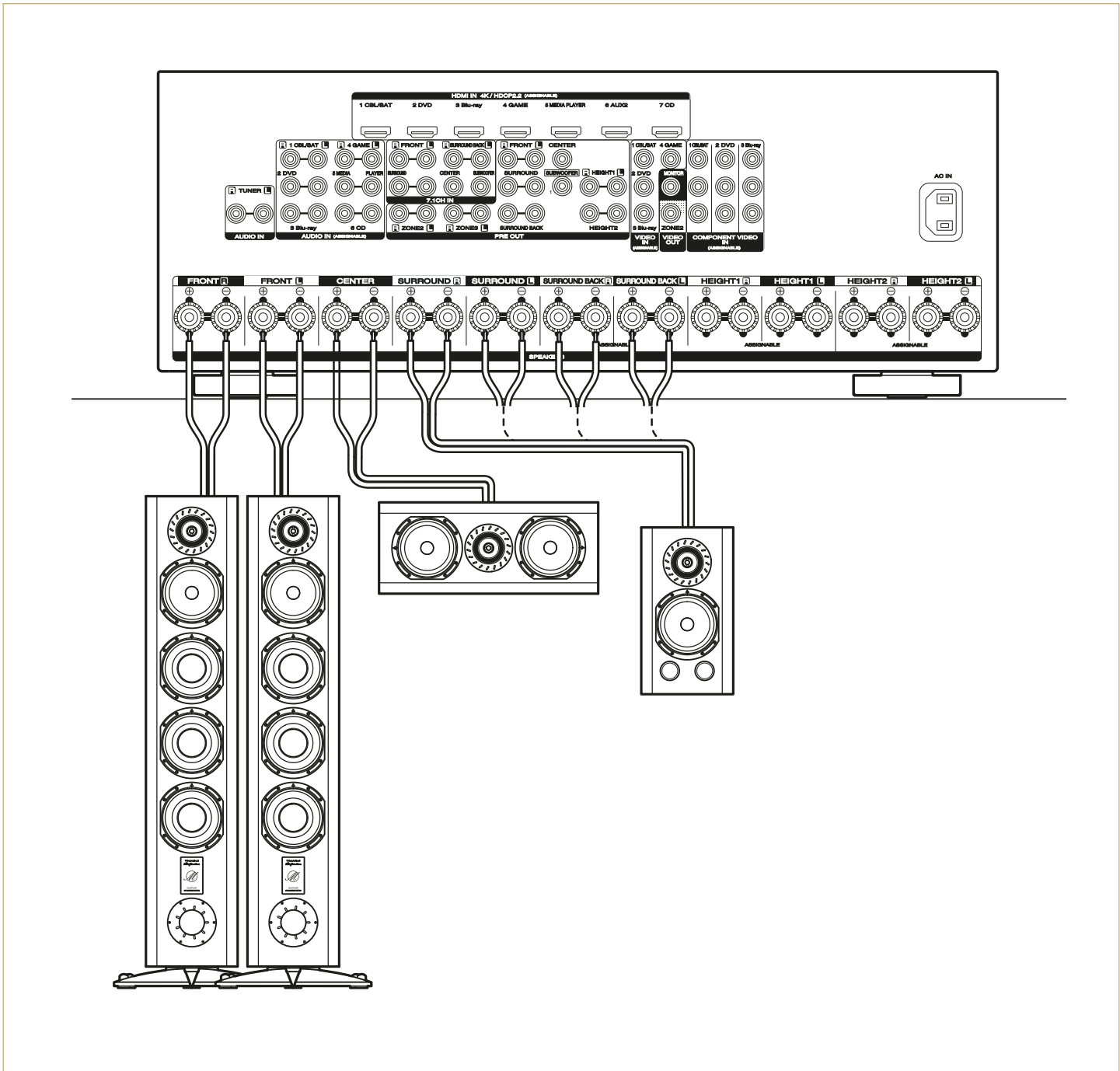

Speaker maintenance

- The included microfiber cloth is all it takes to make your speakers shine again. However, if you wish to use a cleaning product, it is preferable to apply it beforehand on your microfiber cloth to avoid a direct application on the woodwork.
- Do not apply anything to the speaker membranes and use only the microfiber cloth to carefully remove any dust.
- We recommend that you do not press on the membranes, as this may damage them.
- Do not hesitate to put the magnetic covers back on when you are not using your speakers to protect them from the sun or other everyday hazards.
- Choose an optimal location for your speakers (*See page 40*) and avoid direct and prolonged exposure of your speakers to sunlight, which can alter paint and lacquer.
- To preserve the lacquer of the speakers, install them away from heat sources such as radiators, stoves, or other heat-producing appliances.
- For an extended period, we recommend that you put the protective covers on your Magellan 40TH speakers to protect them from light or any other damage.

Burn-in

The drivers used in MAGELLAN 40TH speakers are mechanical elements that require a period of adjustment to work at their best and to adapt to the temperature and humidity conditions of your environment.

This running in period varies according to the conditions encountered. We recommend that you run your speakers for about 20 consecutive hours, either from a different music source or from a specially designed run in CD, to perform a complete scan of the sound frequencies.

After this prolonged and optimized listening, the speaker will be stabilized, and you will be able to fully enjoy its performance.

Contact

For any questions, additional information or problems encountered with your speakers, our TRIANGLE teams are at your disposal via the contact form available on our website:

[HTTPS://WWW.TRIANGLEHIFI.COM/EN/CONTACT/](https://www.trianglehifi.com/en/contact/)

- If you are in **France**, you can also directly contact your dealer who will make sure you get the best answer.
- If you are abroad, you can contact the national representative or distributor of TRIANGLE. Their contact details are available on our website under Resellers by selecting the filter : « *Distributors* » :

[HTTPS://WWW.TRIANGLEHIFI.COM/EN/BUY/](https://www.trianglehifi.com/en/buy/)

Warranty

Your TRIANGLE loudspeakers come with a 2-year warranty, which you can extend to 5 years by registering for free online on our website (See page 4). This warranty takes effect from the date of purchase and covers any manufacturing defect or damage your loudspeakers could suffer because of these same defects.

This warranty is granted solely to the first owner of the product. To validate your warranty, you will need to register online. It is not transmittable in the case of resale. Please note, this warranty is voided if any fault arises from ill-treatment or careless handling of the product.

The following are excluded from this warranty:

- A burned voice-coil caused by overloading the loudspeaker
- Any fault occurring from professional usage
- Any fault resulting from storage in areas of high humidity
- A pierced or torn membrane
- A torn suspension
- Any fault resulting from a mechanical shock (ex if dropped or handled roughly)
- Any fault arising from servicing by anyone other than an authorized TRIANGLE service technician
- Any inappropriate maintenance
- Damaged cabinets due to mishandling
- Any TRIANGLE product whose serial number label(s) are missing, unreadable, deteriorated, altered, removed, or damaged
- Any force majeure event, including, but not limited to, any unforeseen event, fire, lightning, typhoon, storm, earthquake, hurricane, natural disaster, tsunami, flood, war, riot, civil disturbance
- Any other cause beyond reasonable control of TRIANGLE or its authorized distributor

Without limiting the foregoing, the maximum liability of TRIANGLE and its authorized distributors under this warranty shall in no event exceed the actual purchase price paid for the TRIANGLE product(s).

As a requirement for eligible returns, all returned products must be in the condition in which they were received and ensure that the original packaging and all accessories are included and not damaged.

If you have a problem with your product, please contact your dealer as soon as possible.

MAGELLAN 40TH

Technical specifications - Speakers

Quatuor 40TH, Cello 40TH, Duetto 40TH, Voce 40TH

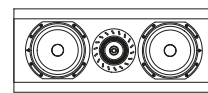
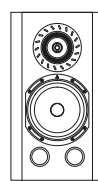
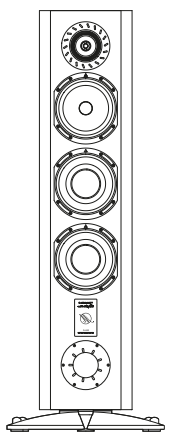
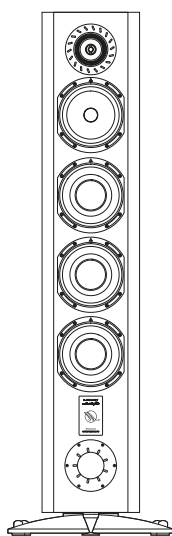

MAGELLAN
QUATUOR 40TH

MAGELLAN
CELLO 40TH

MAGELLAN
DUETTO 40TH

MAGELLAN
VOCE 40TH

	MAGELLAN QUATUOR 40 TH	MAGELLAN CELLO 40 TH	MAGELLAN DUETTO 40 TH	MAGELLAN VOCE 40 TH
Type	Bass Reflex	Bass Reflex	Bass Reflex	Charge close
Ways	3	3	2	2
Drivers units	6	4	2	3
Sensitivity (dB/W/m)	91	90	88	91
Bandwidth (+/-3dB Hz-Khz)	33 - 30	35 - 30	40 - 30	50 - 30
Amplifier Power output (W)	50 - 400	40 - 300	30 - 150	40 - 200
Low Cutoff Frequency	350 (12dB/Oct)	350 (12dB/Oct)	-	-
Treble Cutoff Frequency	2.5 (24dB/Oct)	2.5 (24dB/Oct)	3.1 (24dB/Oct)	3.0 (24dB/Oct)
Nominal impedance (ohms)	8	8	8	8
Minimal impedance (ohms)	3.4	3.4	4.6	3.6
Dimensions (inch) W x D x H	9.9 x 13.4 x 50.4	9.9 x 13.4 x 42.5	9.9 x 13.7 x 18.1	23.7 x 13.4 x 9.9
Dimensions with pedestal (inch) W x D x H	16.7 x 14.6 x 52.7	16.7 x 14.6 x 44.9	9.9 x 13.7 x 18.9 (spikes)	23.7 x 13.4 x 11
Unit Net Weight (Lbs)	103.6	85.5	37.0	40.8
Finishes	Golden Oak Zebrano Space Black	Golden Oak Zebrano Space Black	Golden Oak Zebrano Space Black	Golden Oak Zebrano Space Black
Compatible stands	-	-	S08	S08 C

S08, S08 C

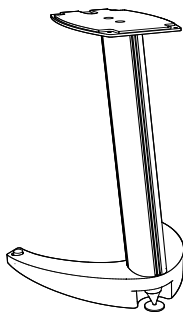

S08

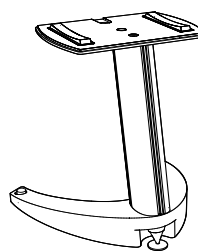

S08 C

	S08	S08 C
Type	Bookshelf Speaker stand	Center Speaker stand
Height (inches)	26.8	17.7
Base plate dimensions (inches) W x D x H	17.7 x 16.5	17.7 x 16.5
Top plate dimensions (inches) W x D	8.7 x 12.4	13.8 x 9.8
Cable management	Yes	Yes
Spikes	Yes, adjustable spikes	Yes, adjustable spikes
Ballasted stand	Yes, sand bag included	Yes, sand bag included
Dimensions (inch) W x D x H	17.7 x 16.5 x 26.7	17.7 x 16.5 x 17.7
Unit Net Weight (Lbs)	20.3	20.9



TRIANGLE
MANUFACTURE ELECTROACOUSTIQUE

TRIANGLE HI-FI
475 Avenue Flandres Dunkerque ZI Les Étomelles
02200 Villeneuve-Saint-Germain - FRANCE

WWW.TRIANGLEHIFI.COM