

**ELAC** Debut 2.0 by **Andrew Jones**

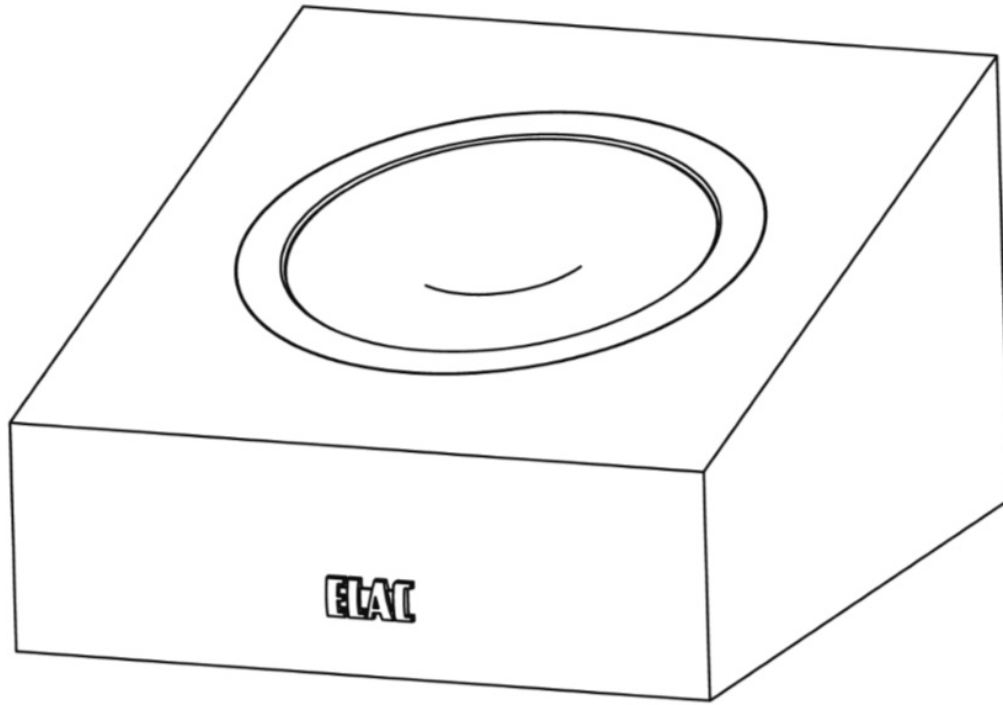

A4.2. DOLBY ENABLED SPEAKERS

OPERATING INSTRUCTIONS

**ELAC** The life of sound.

# Safety Instructions

## 1. General information

- Please read and follow these safety instructions.
- Keep them safe for future reference.
- Observe all warnings on the speaker and in the manual. Please check the speaker for damage before use. The speaker must be in perfect working condition. Damaged parts may lead to personal injury.  
**CAUTION!** Subwoofers and active speakers are heavy. Be careful when lifting them to prevent personal injury.

## 2. Use only as directed

- Connect the speaker(s) according to the instructions in the manual.
- Many ELAC speakers are equipped with spikes and/or anti-slip feet. They are explicitly provided for levelling the alignment. They have to be screwed into the thread until thread end. For levelling on an uneven floor, it is allowed to unscrew the spikes or anti-slip feet by 2-3 turns of thread. The speaker should always be in perfect vertical alignment. The stability of the speaker must not be compromised by using spikes or anti-slip feet as the speaker may tip-over.

## 3. Location

- Install the speakers on a level surface only
- When choosing the location of these speakers do not place them in locations that are:
  - In direct sunlight
  - Very humid
  - Prone to vibrations
  - Exceptionally hot or cold
  - Near CRT Televisions (the speakers are not magnetically shielded and may cause color issues with a CRT based TV)
  - Close to magnetic cards (Since the speakers are not magnetically shielded placing magnetic cards such as credit cards or commuter cards may cause them to fail).

**WARNING!** Please ensure the product is perfectly stable to avoid severe injury from tip-over. Please note, that stability can be increased by using spikes on carpeted surfaces. However, the mounting of spikes must be carried out carefully due to their very sharp ends which may cause injuries. The stability on slippery floors can be increased by using Velcro fastening tape or double-sided adhesive tape. Do not install the speaker near any heat sources such as radiators, heating valves, stoves, or other apparatus (including amplifiers) that produce heat, or in areas where there is a risk of explosion.

- Do not block any ventilation openings. Install in accordance with the manufacturer's instructions.
- Don't install the speaker in a closed rack or in a closed cupboard.
- Don't put burning candles on or near the speaker.
- Do not install the speaker near transformers because electromagnetic stray fields can cause hum noise on woofers.
- In combination with certain materials / lacquers / material surfaces, anti-slip feet or spike washers may cause colored imprints on the surfaces.

#### 4. Overload

Extreme overload of the device due to very high volume may cause damage to individual components. Theoretically, this kind of overload could cause a fire inside the cabinet (although no actual case is known). Because of the possible danger, you should never leave loudspeakers under extreme overload conditions unattended.

#### 5. Service

**DANGER!** Do not open the cabinet because the components and conductors may carry current! Servicing to be carried out by qualified service personnel only.

Servicing is required when the loudspeaker has been damaged in any way, such as damage to the power supply cord or the plug, or when liquid has been spilled or objects have fallen onto the loudspeaker, the speaker has been exposed to rain or moisture, does not operate normally, or has been dropped. To reduce the risk of electric shock, do not open the loudspeaker. Servicing should be carried out by qualified service personnel only.

#### 6. Cleaning

**NOTE:** Clean only with soft, smooth cloth or with dust brush. Do not use scouring agents, alcohol, benzene, furniture polish or other agents for cleaning! Modern furniture is often coated with multiple varnishes and plastics which can be treated with chemical agents. Some of these agents contain substances which degrade or soften the rubber feet. Therefore we advise that you place an anti-slip mat underneath the loudspeaker(s).

#### 7. Volume

**CAUTION!** Continuous high volume may cause severe damage to your hearing. Please listen responsibly.

#### 8. Disposal

The packaging is made from recyclable materials. Dispose of this in an environmentally friendly manner. At end of life do not dispose of the speaker(s) with standard household waste. The speaker must be recycled in accordance with local legislation. Ask your local government for further information on recycling as the device contains valuable raw materials. Disable the speaker(s) before disposal.

# Philosophy

Thank you for purchasing this ELAC product.

When we started in 1926, ELAC has always strived to achieve the very best. This holds true as much today as it did back then.

Your new ELAC speakers are built to the highest standards using high-quality components that are carefully constructed to deliver the best-in-class sound quality. They are developed by a passionate group of individuals whose soul purpose is to bring a new dimension of sound quality into your home. Enjoy!

## Before Use

Avoid damage to the speakers and other components:

- Unbox the speakers carefully to avoid physically damaging your speakers.
- Use appropriate gauge wires (minimum of 16 gauge wire for runs up to 25 feet).
- Make sure wire polarity is connected correctly. Most speaker cables are coded for ease of use. Make sure positive (red) connection on the amplifier terminal is connected to the positive (red) on your speakers. Follow the same instructions for the negative side. Strip off approximately 1/2" of the insulation from the ends of the speaker cable, twist the bare strands and insert into the binding post.
- **The A4.2 speakers are specifically designed for use as Atmos Enabled speakers. They cannot be used as traditional speakers. Doing so will damage the speakers.**
- Keep your equipment turned off before connecting speakers.
- Check to ensure positive and negative wires are not touching each other once they're connected to the speaker terminals.

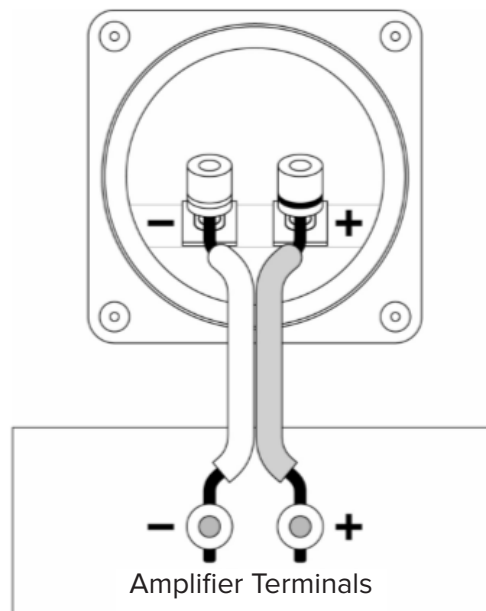

# A4.2 Dolby Atmos Speakers

## Dolby Atmos

Dolby Atmos is the newest technology that brings a third characteristic into the home theater audio environment — height. This revolutionary technology is now being encoded into many of the latest movies and videos to fully deliver an immersive audio experience like no other.

Unlike the traditional home theater experience where content is mixed into channels, Dolby Atmos is mixed as audio objects. This means the technology adapts to the configuration of your speakers giving you the ability to have a variety of different speaker configurations of five speakers on the floor and two speakers producing overhead sound to as many as 24 speakers on the floor and 10 speakers producing overhead sound.

With the ELAC A4.2 speakers, you will not need to install speakers into the ceiling. However, your room will need to be of basic shape, size, and with ceilings of certain height.

Together with a Dolby Atmos enabled receiver, ELAC Debut speakers and the A4.2 add-on Dolby Atmos speakers, you'll be in the middle of an amazingly effective 3-dimensional audio experience. The A4.2 speakers will provide the height sound without having to install ceiling speakers to get the Dolby Atmos effects.

## Room Requirements

### Placement

For optimal effect and to minimize direct radiating audio at listener level, place Dolby Atmos enabled speakers at or slightly above the height of your ears when seated. Avoid placing the Dolby Atmos enabled speakers higher than one-half the height of your wall.

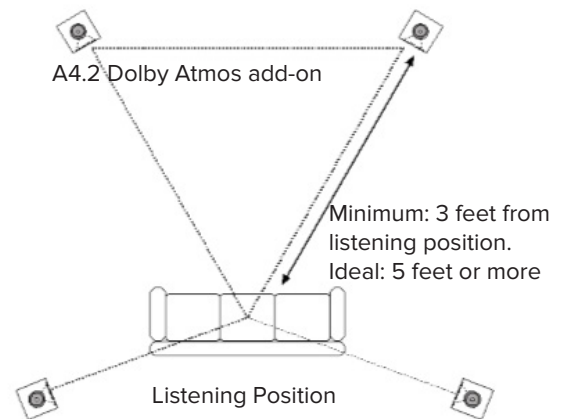

### Room Height

For optimal performance, the ceiling should be flat (not angled or vaulted), with a height of 14 feet (4.27 meters) or less, and made of an acoustically reflective material (drywall, plaster, hardwood, or another rigid, non-sound-absorbing material). The ideal ceiling height is between 7.5 and 12 feet (2.3 and 3.66 meters). Sound-absorbing and sound-diffusing treatment for handling unwanted reflections from the walls and floor is recommended to improve sound quality and system performance.

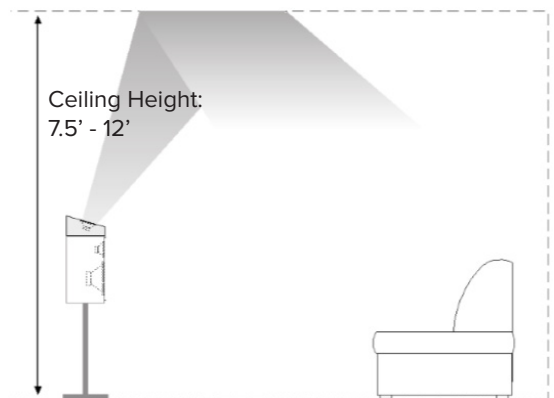

# ELAC A4.2 Add-on Speakers

## A4.2 DESIGN

The ELAC A4.2 Speakers were designed for the reproduction of the newest Dolby Atmos sound technology. They are optimized to match the ELAC Debut speakers in both sound quality and cosmetics but they can also be used with any brand of conventional bookshelf or floorstanding speakers in the market. The A4.2's construction and performance characteristics follows the strict guidelines set by Dolby in order to deliver to you a true Dolby Atmos experience.

The A4.2 is meant to sit on top of the Debut ELAC B5.2/B6.2 bookshelf or F5.2/F6.2 floorstanding speakers angled to project sound towards the ceiling. The reflected sounds reflected off the ceiling creates the height information embedded into Dolby Atmos titled sources and are mixed with sounds coming from the traditional 5.1 or 7.1 speaker set-up of your home theater system.

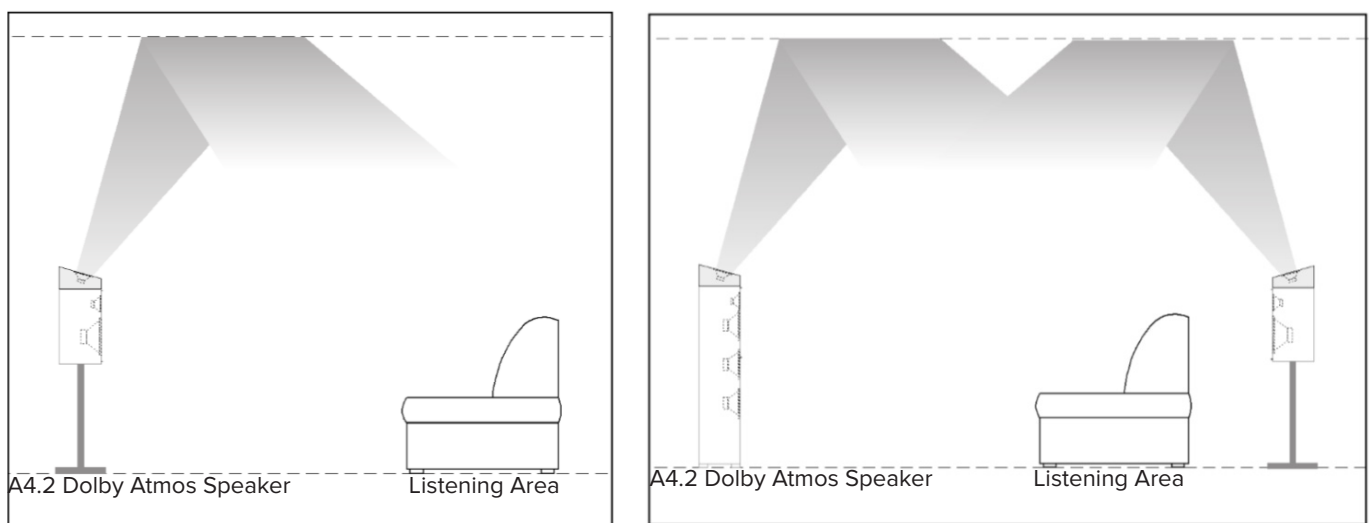

## Connections

Follow the instructions for your Dolby Atmos AV Receiver for connection instructions. These will vary based on the manufacturer.

The A4.2 uses a concentric speaker design where a 1/2-inch tweeter resides in the center of a 4-inch midrange driver. The A4.2 speaker should be placed within ear level of the listener, preferably directly on top of your existing bookshelf or floorstanding speakers. The A4.2 should not be blocked by any object as the obstruction will greatly affect its performance and will degrade the effects it is trying to achieve.

# Dolby Atmos Speaker Configurations

There are three basic Dolby Atmos configurations when using the A4.2 add-on speakers.

- 5.1.2 Setup - This configuration uses a pair of A4.2s in addition to your existing 5-channel speakers. The pair of A4.2s would be added to the front left and right speakers as height channels.
- 5.1.4 Setup - This configuration uses two pairs of A4.2s in addition to your existing 5-channel speakers. The A4.2 would be adding both front (left and right) and rear (left and right) as height channels.
- 7.1.4 Setup - This configuration uses two pairs of A4.2s in addition to your existing 7-channel speakers. The A4.2 would be adding both front (left and right) and rear (left and right) as height channels.

In all configurations, a set of A4.2 speakers is allocated to the front left and right speakers. The ideal position is directly on top of your existing speakers. In the event that the A4.2 cannot be placed on top of your speakers due to restrictions, place it within 2-3 feet of your left and right speakers. Additionally, the height should be as high as or within 18 inches above the left and right speakers.

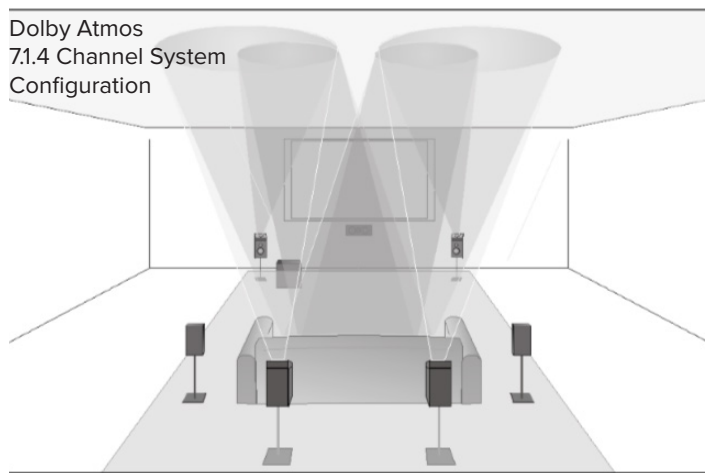
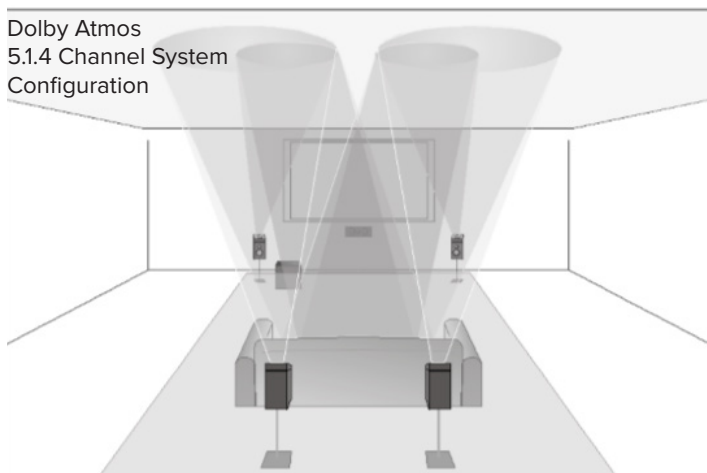

Side or Rear Application in a 5.1.4 or 7.1.4 system:

Place the A4.2 on top of the rear left and right speakers. If restricted, place them within 2-3 feet and the same height or at least 18 inches above or below the speakers.

If you need additional guidance on a more elaborate speaker setup or need more information on Dolby Atmos, please visit <http://www.dolby.com/us/en/technologies/dolby-atmos.html>.

Wiring/Level Setting:

Follow the receiver/amplifier instructions for appropriate wiring of the A4.2. When setting up and matching the output level, refer to the users manual of your receiver/amplifier. Complete the setting based on the configuration of your system and the recommendations given by the receiver/amplifier manufacturer.

**Caution:** Overpowering may cause failure to the A4.2 speakers. Always be responsible when listening to your speakers at extremely high volume as they can cause hearing damage or loss.

# SPECIFICATIONS

A4.2 SPECIFICATIONS	
ENCLOSURE TYPE	SEALED
CONFIGURATION	2-WAY CONCENTRIC
WOOFER	4" ARAMID FIBER
TWEETER	1/2" POLYMER DOME
FREQUENCY RESPONSE	180–20000Hz
CROSSOVER FREQUENCY	2000Hz
MAXIMUM INPUT POWER	80 WATTS
SENSITIVITY	85db @ 2.83v/1m
NOMINAL IMPEDANCE	6 OHMS
MAGNETICALLY SHIELDED	NO
FINISH	BLACK ASH VINYL
WIDTH	7.09 INCHES / 180 mm
HEIGHT	4.92 INCHES / 125 mm
DEPTH	9.21 INCHES / 234 mm
WEIGHT (EACH)	5.5LBS / 2.5 kg

Manufactured under license from Dolby Laboratories. Dolby, Dolby Atmos, and the double-D symbol are trademarks of Dolby Laboratories.



## **ELAC Americas Inc.**

### **North America Limited Liability Warranty**

#### **Passive Speakers (No Built-in Amplifier)**

ELAC Americas Inc. warrants to the original purchaser that this product be free from defects and or workmanship for a period of 3 (Three) years from the original date of purchase. During this time period, repair or replacement of parts will be free of charge to the original owner (See below limitations). Shipping to and return from the repair center will be the responsibility of the original purchaser.

#### **Limitations**

- Warranty begins on the date of original purchase from an authorized ELAC Americas Inc. dealer.
- Product is warranted only if used in home applications within the max power rating specified in this manual. Commercial use of this product is not warranted.
- Product that has been modified or altered in anyway will not be warranted.
- Product that has been abused or subjected to faulty equipment will not be warranted.
- Products with defaced or removed serial numbers will not be warranted.

#### **If service is required**

In the event that service is required, please contact ELAC America at 888-541-0996 or at [customerservice@elac.us](mailto:customerservice@elac.us) to arrange for service or replacement. You will be responsible to provide proof of purchase (Copy or original sales receipt). Shipping to and from our repair center will be the responsibility of the original purchaser.

#### **Warranty Outside of North America**

This warranty applies to products purchased in the United States and Canada. For warranty claims outside of North America please contact the local dealer/distributor in the country of purchase.

**ELAC** Debut 2.0 by **Andrew Jones**

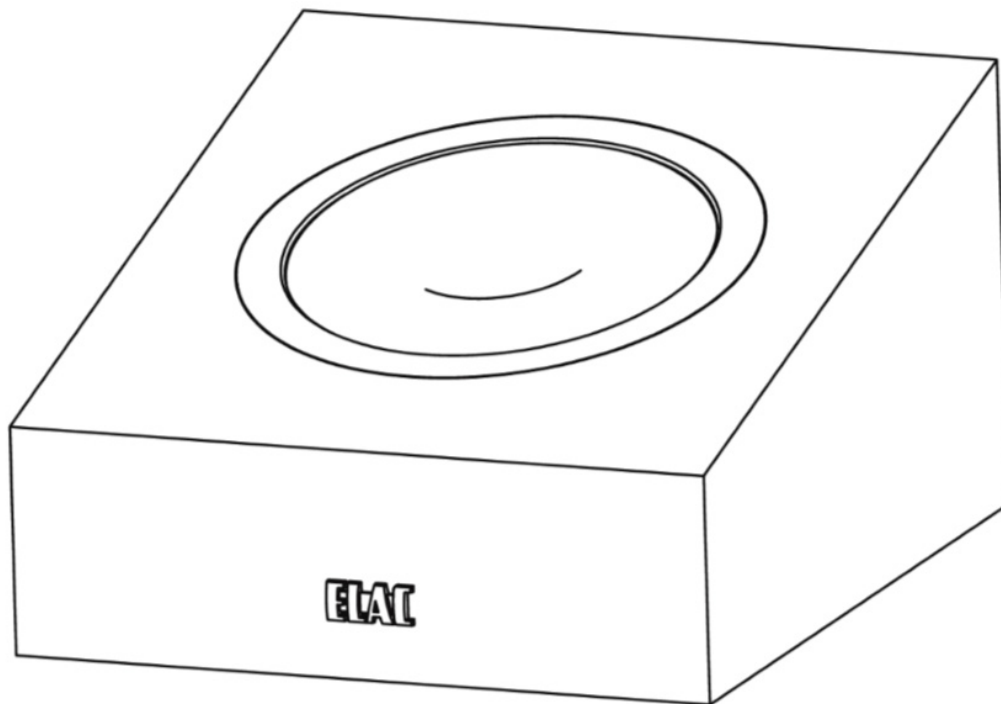

A4.2. DOLBY ZERTIFIZIERTER LAUTSPRECHER

**BEDIENUNGSANLEITUNG**

**ELAC** The life of sound.

# Sicherheitshinweise

## 1. Allgemeines

- Lesen und beachten Sie die folgenden Sicherheitshinweise und bewahren Sie diese sorgfältig auf.
- Beachten Sie alle Warnungen, die auf dem Lautsprecher und in der Bedienungsanleitung vermerkt sind. Überprüfen Sie den Lautsprecher vor der Inbetriebnahme auf vorhandene Schäden. Der Lautsprecher muss sich in einem einwandfreien Zustand befinden. Beschädigte Teile können zu Verletzungen führen. **ACHTUNG!** Subwoofer und aktive Lautsprecher sind schwer. Heben Sie diese vorsichtig an, um Verletzungen vorzubeugen.

## 2. Bestimmungsgemäßer Gebrauch

- Schließen Sie den bzw. die Lautsprecher gemäß den Vorgaben in der Bedienungsanleitung an. Viele ELAC Lautsprecher sind mit Spikes und/oder rutschfesten Füßen ausgestattet. Diese sind ausschließlich für den Niveaueausgleich des Lautsprechers vorgesehen. Um Niveauunterschiede bei unebenen Böden auszugleichen, drehen Sie die Spikes oder rutschfesten Füße um 2 bis 3 Gewindeumdrehungen heraus. Der Lautsprecher muss stets lotrecht stehen: Die Standfestigkeit des
- Lautsprechers darf durch die Verwendung von Spikes oder Füßen nicht beeinträchtigt werden, da der Lautsprecher andernfalls kippen kann.

## 3. Aufstellungsort

- Die Lautsprecher dürfen nur auf ebenen Untergründen aufgestellt werden. Vermeiden Sie als Aufstellort für die Lautsprecher Orte:
  - mit direkter Sonneneinstrahlung
  - mit hoher Feuchtigkeit
  - die vibrationsanfällig sind
  - an denen besonders heiße oder kalte Temperaturen auftreten
  - die sich in der Nähe von Röhren-Fernsehgeräten befinden (die Lautsprecher sind nicht magnetisch abgeschirmt und können das Farbbild von Röhren-Fernsehgeräten beeinträchtigen)
  - in unmittelbarer Nähe von magnetischen Karten (die Lautsprecher sind nicht magnetisch abgeschirmt, wodurch magnetische Karten wie z.B. Kreditkarten oder Fahrkarten mit Magnetstreifen Schaden nehmen können).

**WARNUNG!** Achten Sie bei dem Produkt auf einen sicheren Stand, um mögliche Verletzungen durch Umkippen zu vermeiden.

Die Standfestigkeit auf Teppichboden lässt sich durch die Verwendung von Spikes verbessern. Achten Sie beim Anbringen von Spikes darauf, sich nicht an deren scharfen Enden zu verletzen.

Auf glatten Böden lässt sich die Standfestigkeit mithilfe von Klettverschlüssen oder doppelseitigen Klebestreifen erhöhen. Positionieren Sie den Lautsprecher nicht in der Nähe von Wärmequellen wie Heizungen, Heizungsventilen, Öfen oder anderen Geräten (einschließlich Verstärkern), die Hitze entwickeln, oder in explosionsgefährdeten Bereichen.

Blockieren Sie niemals Lüftungsschlitze. Beachten Sie beim Aufstellen die Anweisungen des Herstellers. Stellen Sie den Lautsprecher nicht in ein geschlossenes Regal oder einen geschlossenen Schrank.

Stellen Sie keine brennenden Kerzen auf den Lautsprecher bzw. in dessen unmittelbare Nähe. Positionieren Sie den Lautsprecher nicht in unmittelbarer Nähe eines Transformators, da es sonst durch elektromagnetische Einstreuung des Transformators zu einem Brummen der Tieftöner kommen kann. Rutschfeste Füße oder Unterlegscheiben für Spikes können bei bestimmten Werkstoffen / Lackierungen / Materialoberflächen Verfärbungen bzw. Abdrücke verursachen.

## 4. Überlastung

- Bei extremer Überlastung des Geräts durch einen sehr hohen Lautstärkepegel kann es zu einer Beschädigung einzelner Bauteile kommen.
- Daher sollten Sie Lautsprecher bei Betrieb mit extrem hohem Pegel nicht unbeaufsichtigt lassen.

## **5. Wartungsarbeiten**

**GEFAHR!** Öffnen Sie niemals das Gehäuse, da die Bauelemente und Leiter Spannungen führen können!

Wartungsarbeiten dürfen ausschließlich von qualifiziertem Fachpersonal durchgeführt werden.

Der Lautsprecher muss gewartet werden, wenn er in irgendeiner Weise beschädigt wurde, z.B. wenn das Netzkabel oder der Netzstecker beschädigt wurde, Flüssigkeiten auf dem Lautsprecher verschüttet wurden oder Gegenstände auf den Lautsprecher gefallen sind, der Lautsprecher Regen oder Feuchtigkeit ausgesetzt wurde, er nicht ordnungsgemäß funktioniert oder fallen gelassen wurde. Öffnen Sie niemals den Lautsprecher, um eine Gefährdung durch elektrischen Strom möglichst zu vermeiden. Wartungsarbeiten dürfen ausschließlich von qualifiziertem Fachpersonal durchgeführt werden.

## **6. Reinigung**

**HINWEIS:** Verwenden Sie zur Reinigung nur ein weiches Tuch mit glatter Oberfläche bzw. einen weichen Pinsel. Verwenden Sie auf keinen Fall Scheuermittel, Alkohol, Waschbenzin, Möbelpolitur oder Ähnliches zur Reinigung! Möbel sind häufig mit den verschiedensten Lacken und Kunststoffen beschichtet, die mit chemischen Substanzen behandelt sein können. Manche dieser Substanzen können Bestandteile enthalten, die die GummifüÙe angreifen und aufweichen. Legen Sie daher ggf. eine rutschfeste Unterlage unter den/die Lautsprecher.

## **7. Lautstärkepegel**

**VORSICHT!** Dauerhaft hohe Lautstärkepegel können ernsthafte Hörschäden hervorrufen. Achten Sie daher auf einen angemessenen Umgang mit der Lautstärke.

## **8. Entsorgung**

Die Verpackung besteht aus recyclingfähigen Materialien. Entsorgen Sie diese bitte umweltgerecht. Werfen Sie den Lautsprecher am Ende seiner Lebensdauer nicht in den normalen Hausmüll. Führen Sie den Lautsprecher entsprechend den geltenden gesetzlichen Vorschriften einer geordneten Entsorgung zu. Erkundigen Sie sich hierzu bei Ihrer Stadtverwaltung nach geeigneten Möglichkeiten, damit die im Gerät enthaltenen wertvollen Rohmaterialien wiederverwendet werden können. Machen Sie den Lautsprecher vor der Entsorgung unbrauchbar.

# Philosophie

**Vielen Dank, dass Sie sich für den Kauf dieses ELAC Produkts entschieden haben.**

Seit der Firmengründung im Jahre 1926 hat sich ELAC stetiges Streben nach Höchstleistung zum Prinzip gemacht.

Ihre neuen ELAC Lautsprecher mit ihren qualitativ hochwertigen Bauteilen wurden für höchste Ansprüche konstruiert und bieten exquisite Klangqualität. Konzipiert wurden sie von einer Gruppe passionierter Entwickler mit dem Ziel, eine völlig neue Dimension der Klangwiedergabe in Ihr Zuhause zu bringen.  
Viel Freude mit Ihren ELAC Lautsprechern!

# Vor der Inbetriebnahme

Achten Sie darauf, die Lautsprecher und andere Bauteile nicht zu beschädigen:

- Nehmen Sie die Lautsprecher vorsichtig aus der Verpackung heraus, um die Lautsprecher nicht zu beschädigen.
- Verwenden Sie einen geeigneten Leitungsquerschnitt (mindestens 2,5 mm<sup>2</sup> bei einem Abstand bis zu 7,5 m)
- Achten Sie beim Anschluss unbedingt auf die korrekte Polarität. Zur einfacheren Handhabung sind die meisten Lautsprecherkabel entsprechend gekennzeichnet. Der Plusanschluss (rot) der Verstärkerklemme muss mit dem Plusanschluss (rot) des Lautsprechers verbunden werden.
- Gehen Sie auf der Minusseite nach demselben Verfahren vor. Entfernen Sie an den Enden des Lautsprecherkabels ca. 13 mm der Isolierung, verdrehen Sie dann die blanken Einzeldrähte und führen Sie sie in die Polklemme ein.
- Der A4.2 Lautsprecher ist ausschließlich für eine Dolby Atmos Anwendung konzipiert worden und kann nicht anders verwendet werden. Eine Nicht-Dolby-Atmos-Nutzung wird den Lautsprecher schädigen.
- Stellen Sie vor dem Anschließen eines Lautsprechers sicher, dass alle Komponenten ausgeschaltet sind.
- Vergewissern Sie sich, dass die Plus- und Minuslitzen nach dem Anschluss an die Lautsprecherklemmen nicht miteinander in Kontakt geraten.

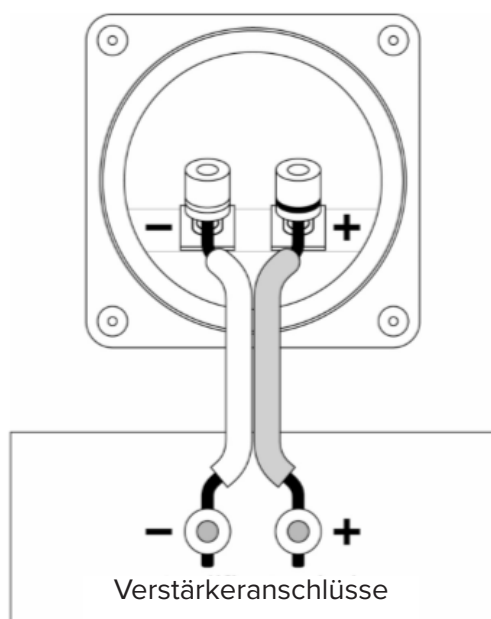

# A4.2 Dolby Atmos Lautsprecher

## Dolby Atmos

Dolby Atmos ist die neueste Technologie, um die 3. Dimension in Ihre Heimkino-Umgebung zu bringen – Höhe! Diese revolutionäre Technologie ist seit neuestem Bestandteil der Tonspuren vieler neuer Filme und Videos, für eine nie dagewesene außergewöhnliche Audio-Erfahrung.

Im Gegensatz zur traditionellen Heimkinocodierung, die auf einem Mix aus Kanälen basiert, werden Dolby Atmos-Ereignisse als Objekte codiert. Dies bedeutet, dass sich die Technologie Ihrem Lautsprecher-Setup anpasst und Ihnen eine Vielzahl von Lautsprecherkonfigurationen, basierend auf 5 Lautsprechern am Boden und 2 unter der Decke, ermöglicht, bis hin zu 24 Lautsprechern am Boden und 10 Lautsprechern, die dann den Über-Kopf-Sound reproduzieren.

Durch die ELAC A4.2-Lautsprecher ist es nicht notwendig, Lautsprecher in die Decke zu integrieren. Der Raum muss lediglich eine bestimmte Deckenhöhe und Grundfläche aufweisen.

Ein Dolby-Atmos-Receiver, eine 5.1-Lautsprecher-Anlage und ein A4.2-Lautsprecher sind ausreichend, um Sie in den Mittelpunkt des 3-dimensionalen Klanggeschehens zu versetzen. Die A4.2-Lautsprecher sorgen für den Dolby Atmos-Effekt, ohne die Notwendigkeit, Lautsprecher in die Decke einbauen zu müssen.

## Anforderungen an den Raum

### Aufstellung

Um einen optimalen Effekt zu erzielen und den Anteil von Direktschall zu minimieren, stellen Sie Dolby Atmos Lautsprecher so auf, dass sie sich bei eingennommener Hörposition auf Ohrhöhe oder etwas darüber befinden. Vermeiden Sie eine Aufstellung, die höher ist, als die Hälfte der Höhe der Wand.

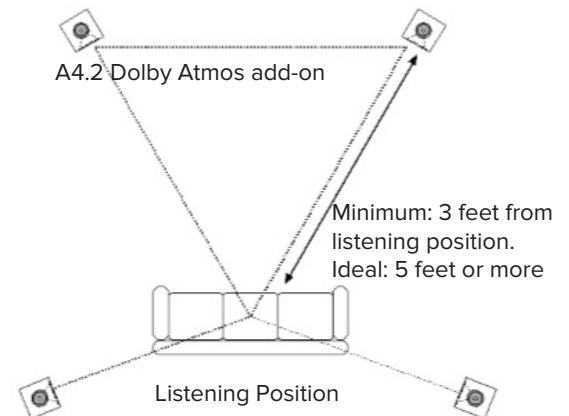

### Raumhöhe

Für einen optimalen Effekt, sollte die Decke gerade und nicht gewölbt sein und die Deckenhöhe 4,20 m oder weniger betragen. Die Decke sollte aus akustisch reflektierendem Material beschaffen sein, z.B. Gipskarton, Beton oder hartem Holz. Die ideale Deckenhöhe beträgt 2,30 – 3,60 m. Eine schallabsorbierende oder schallverteilende Wandstruktur löscht unerwünschte Wandreflexionen aus und trägt zu einem verbesserten Effekt bei.

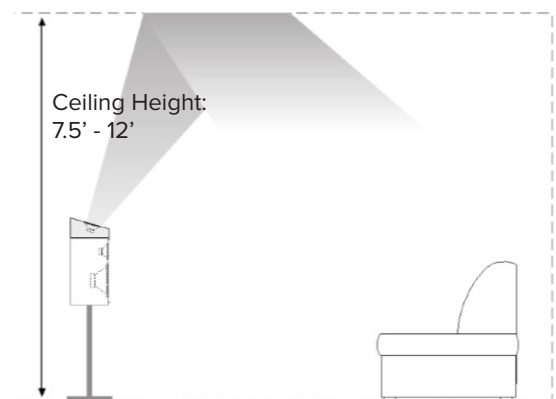

# ELAC A4.2 Add-On-Lautsprecher

## A4.2 Design

Die A4.2 Lautsprecher wurden für die Wiedergabe des neuesten Dolby Atmos Standards entwickelt. Sie wurden für den Betrieb zusammen mit den Lautsprechern der Debut-Serie optimiert, können aber auch mit jedem anderen Regal- oder Standlautsprecher verwendet werden. Die Spezifikationen des A4.2 folgen den strengen von Dolby festgelegten Richtlinien, um ein perfektes Dolby Atmos-Erlebnis zu liefern.

Der A4.2 ist für das Aufstellen auf einem Debut B5.2/B6.2 Regallautsprecher oder einem F5.2/F6.2 Standlautsprecher vorgesehen und so angewinkelt, dass er seine Schallwellen in Richtung Decke abstrahlt. Der von der Decke reflektierte Schall erzeugt die Höheninformation, die in Dolby Atmos-kompatiblen Material codiert ist. Diese wird dann im Raum mit den Geräuschen zusammengemischt, die von Ihrer traditionellen 5.1- oder 7.1-Anlage erzeugt werden.

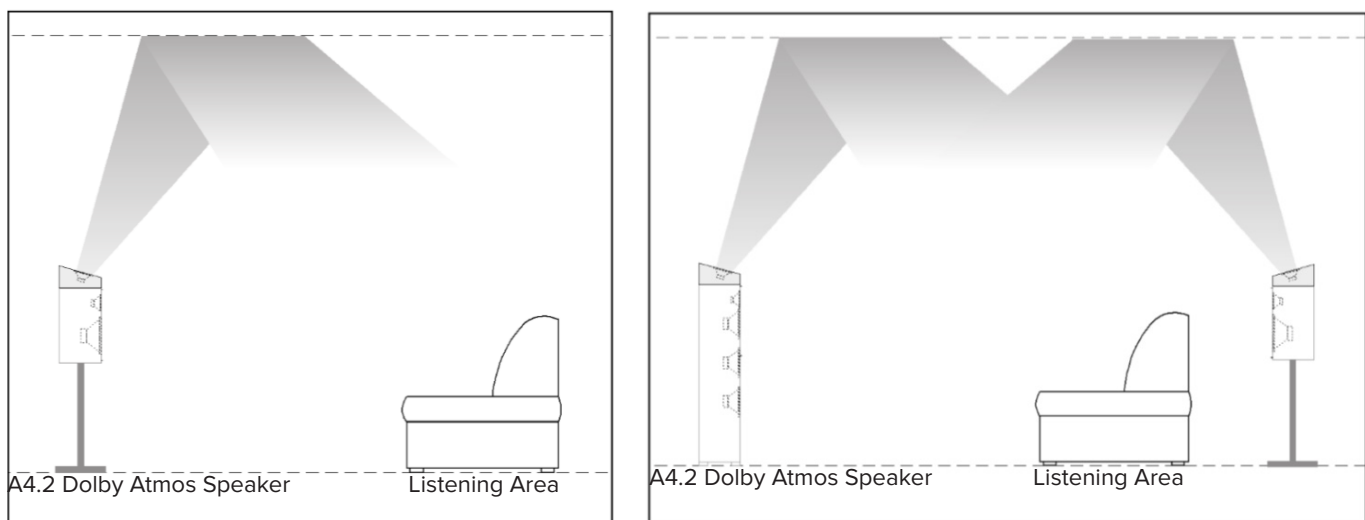

## Anschluss

Zum Anschluss an Ihren Dolby Atmos-AV-Receiver, folgen Sie bitte den herstellereigenen Anweisungen in der Bedienungsanleitung zu Ihrem Gerät.

Im A4.2 kommen koaxiale Lautsprecher zum Einsatz, bei denen ein 12.5 mm Hochtöner in der Mitte eines 100 mm Tieftöners montiert ist. Der A4.2 sollte in Ohrhöhe platziert werden, vorzugsweise direkt auf dem bestehenden Regal- oder Standlautsprecher. Der A4.2 sollte nicht von irgendwelchen Objekten verdeckt werden, da jegliche Abschattung eine Einschränkung jenes Effekts bedeutet, den der Lautsprecher erzeugen soll.



# Dolby Atmos Lautsprecherkonfigurationen

Im Zusammenspiel mit den A4.2-Lautsprechern unterscheidet man zwischen 3 grundsätzlichen Konfigurationen.

- 5.1.2 Setup: Bei dieser Konfiguration kommt zu Ihrem 5.1-Lautsprechersystem ein Pärchen A4.2 hinzu. Die beiden Lautsprecher werden auf die Frontlautsprecher gestellt, um die Höhenkanäle abzubilden.
- 5.1.4 Setup: Bei dieser Konfiguration kommen zu Ihrem 5.1-Lautsprechersystem 2 Pärchen A4.2 hinzu. Die beiden Paare werden auf die Front- und auf die Rear-Lautsprecher gestellt, um die Höhenkanäle abzubilden.
- 7.1.4 Setup: Bei dieser Konfiguration kommen zu Ihrem 7.1-Lautsprechersystem 2 Pärchen A4.2 hinzu. Die beiden Paare werden auf die Front- und auf die Rear-Lautsprecher gestellt, um die Höhenkanäle abzubilden.

Bei allen Konfigurationen wird ein Paar A4.2 auf den Hauptlautsprechern platziert. Die ideale Position ist direkt auf den bestehenden Lautsprechern. Sollte dies aufgrund räumlicher Begrenzungen nicht möglich sein, sollten Sie versuchen, einen Abstand von 60 cm – 1 m zu den Hauptlautsprechern einzuhalten. In der Höhe sollten Sie innerhalb von 40 cm über den Hauptlautsprechern bleiben.

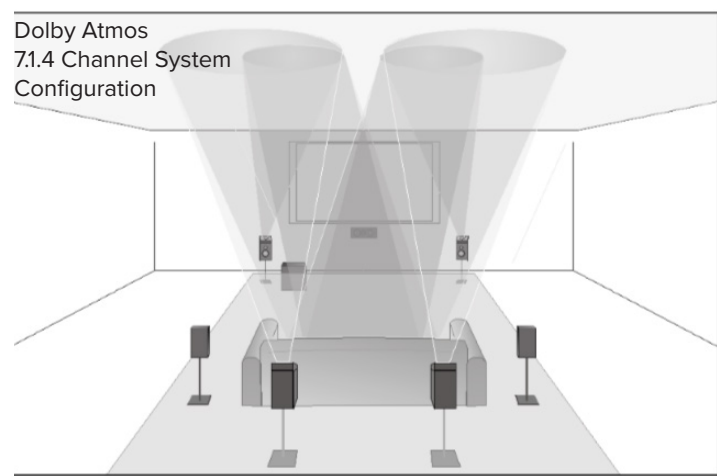
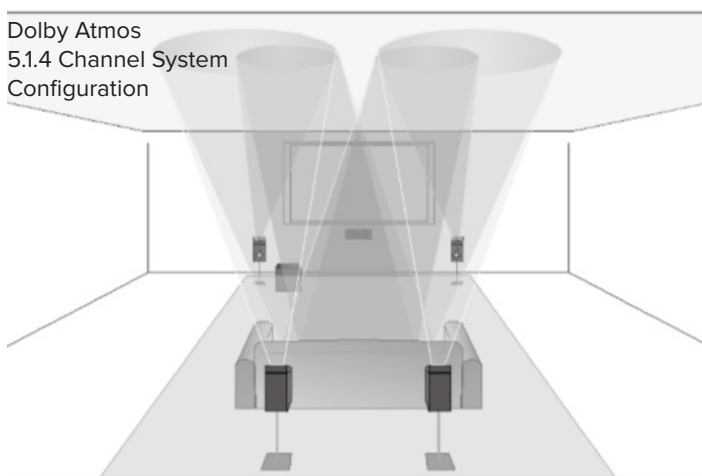

Seitliche oder rückwärtige Anbringung in einem 5.1.4- oder 7.1.4-System:

Die ideale Position ist direkt auf den bestehenden rückwärtigen Lautsprechern. Sollte dies aufgrund räumlicher Begrenzungen nicht möglich sein, sollten Sie versuchen, einen Abstand von 60 cm – 1 m zu den Rear-Lautsprechern einzuhalten. In der Höhe sollten Sie innerhalb von 40 cm über den Rear-Lautsprechern bleiben. Sollten Sie weitere Hilfe zur optimalen Aufstellung Ihrer Dolby Atmos-Lautsprecher benötigen, besuchen Sie bitte die Dolby-Webseite unter: <http://www.dolby.com/us/en/technologies/dolby-atmos.html>.

## Anschluss und Lautstärkeeinstellung:

Folgen Sie den Anweisungen in der Bedienungsanleitung Ihres AV-Receiver, wie die A4.2 Dolby Atmos-Lautsprecher anzuschließen sind und wie die Lautstärke einzustellen ist. Sofern noch weitere Einstellungen am AV-Receiver nötig sind, vervollständigen Sie bitte diese Einstellungen, wie vom Hersteller des AV-Receiver empfohlen.

Achtung: Eine Übersteuerung der A4.2 Lautsprecher kann zur Zerstörung der Lautsprecher führen. Beachten Sie außerdem, dass zu hohe Lautstärken Ihr Gehör schädigen können.

# TECHNISCHE DATEN

TECHNISCHE DATEN A4.2	
PRINZIP	GESCHLOSSEN
AUFBAU	2-WEGE KONZENTRISCH
TIEFTÖNER	100 mm ARAMIDFASERVERSTÄRKT
HOCHTÖNER	12,5 mm POLYMER KALOTTE
FREQUENZBEREICH	180 – 20.000 Hz
ÜBERGANGSFREQUENZ	2000 Hz
MUSIKBELASTBARKEIT	80 W
EMPFINDLICHKEIT	85dB @ 2,83 V / 1 m
NOMINAL IMPEDANZ	6 Ohm
MAGNETISCH GESCHIRMT	NEIN
AUSFÜHRUNG	ESCHE SCHWARZ DEKOR
BREITE	180 mm
HÖHE	125 mm
TIEFE	234 mm
GEWICHT	2,5 kg

Hergestellt unter Lizenz von Dolby Laboratories. Dolby, Dolby Atmos und das Doppel-D-Symbol sind eingetragene Warenzeichen von Dolby Laboratories.

# Gewährleistung / Werksgarantie

I. Die folgenden Garantiebestimmungen gelten für innerhalb der Europäischen Union und der Schweiz von einem autorisierten Fachhändler erworbene Produkte von ELAC, die unter X. dieser Bestimmungen aufgeführt werden.

II. Die folgenden Bestimmungen erweitern die Rechte des Erwerbers und beeinflussen in keiner Weise die nach der jeweiligen Rechtsordnung zusätzlich bestehenden Rechte wie beispielsweise die Gewährleistungsrechte.

III. Aus den Garantiebestimmungen entstehen Ansprüche nur für diejenigen Käufer, die das betreffende Produkt von einem autorisierten Fachhändler erworben haben. ELAC betreibt ein selektives Vertriebssystem. Wird das Produkt von einem nicht autorisierten Händler erworben, entstehen keine Garantieansprüche.

Etwaige Gewährleistungsansprüche gegen den Verkäufer bleiben davon unberührt.

IV. Voraussetzung für die Geltendmachung von Garantieansprüchen ist, dass sich der Käufer innerhalb von drei Monaten ab Kaufdatum des jeweiligen ELAC-Produktes registrieren lässt.

Zur Registrierung ist die Einsendung einer Kopie des Kaufbeleges innerhalb der oben genannten Drei-Monats-Frist erforderlich. Dies kann auf elektronischem und postalischem Weg erfolgen. Die E-Mail-Adresse von ELAC lautet: [info@elac.de](mailto:info@elac.de). Weitere Kontaktmöglichkeiten unter [www.elac.de](http://www.elac.de). Zur Adresse siehe unten.

Die Registrierung kann auch insgesamt per Post erfolgen. Dazu muss der Erwerber eine Kopie des Kaufbeleges an die folgende Adresse versenden:

ELAC Electroacoustic GmbH  
Fraunhoferstraße 16  
24118 Kiel  
Deutschland  
Stichwort: Garantie

V. Die Garantie erstreckt sich nur auf Material-, Konstruktions- oder Verarbeitungsmängel.

VI. Die Garantie erstreckt sich nicht auf Schäden, die auf grobe Behandlung oder unsachgemäßen Gebrauch zurückzuführen sind oder auf natürliche oder übliche Abnutzungen. Die Garantie erstreckt sich nicht auf optisch uneinheitliche Furnierstruktur oder Verfärbungen des Furniers, da es sich hierbei um natürliches Material handelt. Die Garantie erstreckt sich auch nicht auf sonstige Ereignisse, die nicht im zumutbaren Bereich von ELAC liegen.

Die Garantie erstreckt sich nicht auf Mängel, die in Verbindung mit anderen Produkten auftreten, die nicht von ELAC hergestellt wurden oder in sonstiger Weise durch nicht bestimmungsgemäßen Gebrauch auftreten. Auf die sachgerechte Bedienung gemäß der den Produkten beiliegenden Bedienungsanleitung wird ausdrücklich hingewiesen.

Die Garantie erstreckt sich nicht auf Mängel, die durch unsachgemäßes Aufstellen oder unsachgemäße Lagerung entstehen. Unsachgemäß ist beispielsweise das Aufstellen oder die Lagerung in feuchter Umgebung oder in einer Umgebung, in welcher das Produkt extremen Temperaturen und/oder Temperaturschwankungen, Oxidation oder Korrosion ausgesetzt ist. Mängel, die durch Verschütten von Flüssigkeiten oder Nahrungsmitteln

oder sonstige chemische Substanzen an die Produkte gelangen und auf sie einwirken, sind von der Garantie ebenfalls nicht umfasst.

VII. Die Garantie erlischt, wenn das Produkt nicht durch ELAC oder einen autorisierten Fachhändler geöffnet, verändert oder repariert wird. Die Garantie erlischt, wenn die Seriennummer entfernt oder unleserlich gemacht wird.

VIII. Material-, Konstruktions- oder Verarbeitungsmängel werden innerhalb der Garantiefrist von ELAC oder von einem autorisierten Fachhändler des Landes, in welchem das Produkt erworben wurde, kostenlos behoben. Dies geschieht innerhalb einer wirtschaftlich angemessenen Frist. Nach Ermessen von ELAC oder des autorisierten Fachhändlers kann die Garantieleistung auch in einem Austausch des betroffenen Produktes erfolgen. Soweit baugleiche Produkte nicht mehr verfügbar sind, kann ein Austausch in Form eines anderen Produktes erfolgen, welches der gleichen Preis- und Qualitäts-Klasse entspricht. Das Eigentum der ausgetauschten Ersatzteile oder der ausgetauschten Produkte geht auf ELAC über.

IX. Eine Bemängelung muss innerhalb der Garantiezeit gegenüber ELAC oder einem autorisierten Fachhändler innerhalb angemessener Frist nach Entdeckung des Mangels bekanntgegeben werden. Im Garantiefall muss ELAC oder dem autorisierten Fachhändler das bemängelte Produkt und eine Kopie des Original-Kaufbeleges übergeben werden. Aus diesen Belegen müssen sich folgende Informationen ergeben:

- a) Name und Adresse des Fachhändlers
- b) Datum und Ort des Kaufes
- c) Artikelbezeichnung, Produkttyp und Seriennummer

Zur Bearbeitung des Garantiefalles und Rücksendung etwaig reparierter oder ausgetauschter Produkte ist ebenfalls die Angabe des Namens und der Adresse des Käufers erforderlich.

Versandadresse für Rücksendungen:  
ELAC Electroacoustic GmbH Fraunhoferstraße 16  
24118 Kiel  
Deutschland

Informationen über die autorisierten Fachhändler erfahren Sie auch über die Homepage [www.elac.de](http://www.elac.de).

Für den Fall einer Bearbeitung eines nicht unter diese Bedingungen fallenden Produktes, kann ELAC dem Anspruchsteller eine angemessene Bearbeitungsgebühr in Rechnung stellen.

X. Die Garantiefrist beginnt mit Auslieferung des Produktes an den erstmaligen Endkunden.

Die Garantiefrist beträgt für alle Produkte der ELAC Electroacoustic GmbH: 2 Jahre gesetzliche Gewährleistung. Sie verlängert sich um drei weitere Jahre Werksgarantie (ein weiteres Jahr bei Aktivboxen, Aktivsubwoofern, SurroundSets und Aktivelektronik), wenn sich der Käufer bei ELAC registrieren lässt.

XI. Diese Herstellergarantie ist die einzige Garantie, welche ELAC für ihre Produkte gewährt. Sie geht allen sonstigen, mündlichen oder schriftlichen Garantiebedingungen vor. Eine Garantieleistung bewirkt keine Verlängerung der Garantiefrist und setzt auch keine neue Garantiefrist in Gang.

Die Haftung ist auf den Wert des Produktes beschränkt. ELAC haftet nicht für weitere eintretende Schäden oder Verluste direkter oder indirekter Art. Dies gilt nicht für Schäden, welche aufgrund Vorsatzes oder grober Fahrlässigkeit durch ELAC herbeigeführt wurden.

**ELAC** Debut 2.0 by Andrew Jones

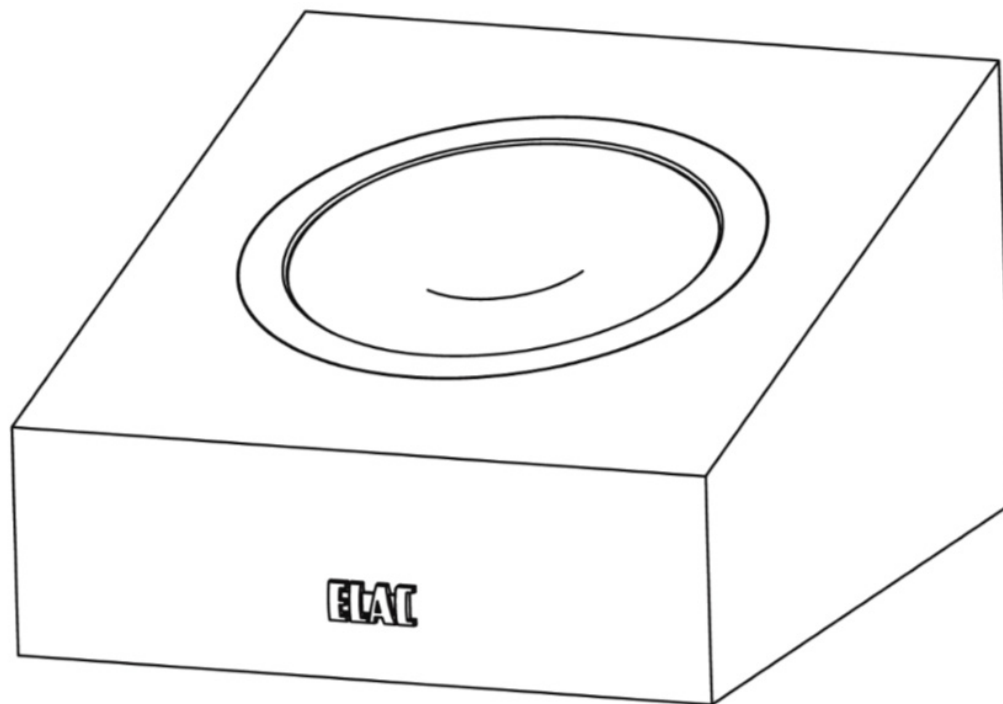

A4.2 HAUT-PARLEURS COMPATIBLES DOLBY

MODE D'EMPLOI

**ELAC** The life of sound.

# Consignes de sécurité

## 1. Informations générales

- Veuillez lire et suivre ces consignes de sécurité.
- Conservez-les pour consultation future.
- Observez tous les avertissements inscrits sur le haut-parleur et dans le manuel. Vérifiez si le haut-parleur est endommagé avant de l'utiliser. Le haut-parleur doit être en parfait état. Les pièces endommagées peuvent causer des blessures. **ATTENTION!** Les caissons d'extrêmes graves et les haut-parleurs actifs sont lourds. Usez de prudence lorsque vous les soulevez pour éviter de vous blesser.

## 2. N'utilisez seulement le produit que selon les directives.

- Connectez le(s) haut-parleur(s) conformément aux directives du présent manuel.
- Plusieurs haut-parleurs ELAC sont équipés de pointes et/ou de pieds antidérapants. Ils sont fournis pour niveler les haut-parleurs. Ils doivent être vissés jusqu'à la fin du filetage. Pour le nivellement sur un plancher irrégulier, il est permis de dévisser les pointes ou les pieds antidérapants de 2 à 3 tours. Les haut-parleurs doivent en tout temps être parfaitement nivelés à la verticale. La stabilité des haut-parleurs ne doit pas être compromise par l'utilisation de pointes ou de pieds antidérapants, car le haut-parleur risque de basculer.

## 3. Emplacement

- Installez les haut-parleurs uniquement sur une surface plane
- Lorsque vous choisissez l'emplacement de ces haut-parleurs, ne les placez pas dans des endroits qui sont :
  - sous les rayons directs du soleil
  - très humides
  - sujet aux vibrations
  - très chauds ou très froids
  - à proximité d'un téléviseur à tube cathodique (les haut-parleurs ne sont pas isolés magnétiquement et peuvent causer des problèmes au rendu des couleurs des téléviseurs à tube cathodique)
  - à proximité de cartes magnétiques (comme les haut-parleurs ne sont pas isolés magnétiquement, les cartes magnétiques telles que les cartes de crédit ou de transport en commun pourraient entraver leur fonctionnement).

**AVERTISSEMENT!** Assurez-vous que le produit soit parfaitement stable afin d'éviter toute blessure au cas où l'appareil basculerait. Veuillez noter que la stabilité peut être augmentée à l'aide de pointes sur des surfaces en tapis. Le montage des pointes doit cependant être fait avec soin en raison de leurs extrémités très pointues pouvant causer des blessures. Sur des planchers glissants, la stabilité peut être augmentée en utilisant du ruban agrippant de Velcro ou du ruban adhésif à double face. N'installez pas les haut-parleurs près de sources de chaleur telles que des radiateurs, des valves de chauffage, des poêles ou autres appareils (incluant des amplificateurs) qui produisent de la chaleur ou dans des endroits présentant des risques d'explosion.

- Ne pas bloquer les ouvertures de ventilation. Effectuer l'installation conformément aux instructions du fabricant.
- N'installez pas les haut-parleurs dans un espace confiné ou un placard fermé.
- Ne mettez pas de bougies allumées sur ou près des haut-parleurs.
- N'installez pas les haut-parleurs près de transformateurs, car les champs électromagnétiques peuvent provoquer des bourdonnements dans les haut-parleurs de graves.
- Les pieds antidérapants ou les rondelles des pointes pourraient laisser des traces colorées sur les surfaces fabriquées de certains matériaux /laques/revêtements.

#### 4. Surcharge

- Une surcharge extrême de l'appareil en raison d'un volume très élevé pourrait endommager certains composants de l'appareil. En théorie, ce type de surcharge pourrait provoquer un incendie à l'intérieur de l'armoire (bien qu'aucun cas réel ne soit connu). En raison de dangers potentiels, vous ne devez jamais laisser les haut-parleurs sans surveillance lors de conditions de surcharge extrême.

#### 5. Réparation

- **DANGER!** N'ouvrez pas le boîtier, car les composants et les conducteurs peuvent transmettre du courant électrique! La réparation ne doit être effectuée que par un technicien qualifié.
- Une réparation est nécessaire lorsqu'un haut-parleur a été endommagé de quelque manière que ce soit, par exemple en cas d'endommagement du cordon d'alimentation ou de la prise, ou lorsque du liquide a été renversé ou que des objets sont tombés dans le haut-parleur, que le haut-parleur a été exposé à la pluie ou à l'humidité, ne fonctionne pas normalement ou est tombé. Pour réduire le risque d'électrocution, n'ouvrez pas le haut-parleur. La réparation ne doit être effectuée que par un technicien qualifié.

#### 6. Nettoyage

- **REMARQUE:** Ne nettoyer qu'avec un chiffon doux et souple ou une brosse à dépoussiérer. N'utilisez pas de produits abrasifs, d'alcool, de benzène, de cire pour meubles ou autres produits de nettoyage! Le mobilier moderne est souvent revêtu de multiples couches de vernis et de plastique qui peuvent être avoir été traités avec des agents chimiques. Certains de ces agents contiennent des substances qui dégradent ou ramollissent les pieds en caoutchouc. Par conséquent, nous vous conseillons de placer un tapis antidérapant sous le(s) haut-parleur(s).

#### 7. Volume

- **ATTENTION!** Un volume élevé en continu peut endommager gravement votre audition. Veuillez utiliser les haut-parleurs à un niveau sonore convenable.

#### 8. Élimination

- L'emballage est fabriqué à partir de matériaux recyclables. Mettez-le au rebut de façon écologique. Au terme de leur cycle de vie, ne jetez pas le(s) haut-parleur(s) avec les ordures ménagères. Les haut-parleurs doivent être recyclés conformément à la législation locale. Informez-vous auprès de vos autorités locales pour obtenir de plus amples renseignements sur le recyclage, car l'appareil contient des matières premières précieuses. Désactivez le(s) haut-parleur(s) avant de le(s) mettre au rebut.

# Philosophie

Merci d'avoir fait l'achat de ce produit ELAC.

Depuis nos débuts en 1926, ELAC s'est toujours efforcée à atteindre l'excellence. Cela vaut autant aujourd'hui qu'à l'époque.

Vos nouveaux haut-parleurs ELAC sont conçus selon les normes les plus élevées, et sont dotés de composants de qualité supérieure qui sont soigneusement fabriqués pour procurer la meilleure qualité sonore de leur catégorie. Ils sont conçus par des gens passionnés dont le seul but est d'amener à votre foyer une nouvelle dimension de qualité sonore. Prendre plaisir!

## Avant l'utilisation

Évitez d'endommager les haut-parleurs et les autres composants :

- Déposez les haut-parleurs avec précaution pour éviter de les endommager.
- Utilisez des fils de calibre approprié (minimum de fil de calibre 16 pour des longueurs allant jusqu'à 7,6 m [25 pi]).
- Assurez-vous de connecter les fils en respectant leur polarité. La plupart des câbles de haut-parleurs sont codés pour en faciliter l'utilisation. Assurez-vous que la connexion positive (rouge) de la borne de l'amplificateur est connectée au positif (rouge) de vos haut-parleurs. Suivez les mêmes directives pour le côté négatif. Enlevez environ 13 mm (1/2 po) de l'isolant aux extrémités du câble de haut-parleurs, torsadez les extrémités dénudées et insérez-les dans la borne de connexion.

**Les haut-parleurs A4.2 sont spécifiquement conçus pour être utilisés comme haut-parleurs compatibles Atmos. Ils ne peuvent pas être utilisés comme haut-parleurs traditionnels. Une telle utilisation endommagerait les haut-parleurs.**

- Assurez-vous que votre équipement est éteint avant de brancher les haut-parleurs.
- Assurez-vous que les fils positifs et négatifs ne se touchent pas une fois qu'ils sont connectés aux bornes des haut-parleurs.

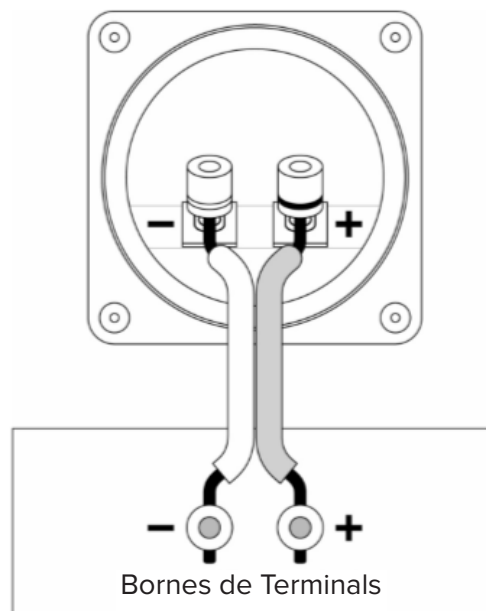

# A4.2 Haut-parleurs Dolby Atmos

## Dolby Atmos

Dolby Atmos est la plus récente technologie qui apporte une nouvelle dimension dans l'environnement audio du cinéma maison :

la hauteur. Cette technologie révolutionnaire est maintenant encodée dans de nombreux films et vidéos pour offrir une expérience audio immersive unique en son genre.

Contrairement à l'expérience traditionnelle du cinéma maison où le contenu est mélangé dans des canaux, Dolby Atmos est mélangé en tant qu'objets audio. Cela signifie que la technologie s'adapte à la configuration de vos haut-parleurs, ce qui vous permet d'avoir différentes configurations allant de 5 haut-parleurs au sol et de 2 haut-parleurs produisant un son aérien jusqu'à un son pouvant provenir de 24 haut-parleurs placés au sol et de 10 haut-parleurs produisant un son aérien.

Avec les haut-parleurs ELAC A4.2, vous n'aurez pas besoin d'installer d'enceintes au plafond. Cependant, votre pièce devra avoir une forme, une taille et des plafonds d'une certaine hauteur.

Avec un récepteur compatible Dolby Atmos, des haut-parleurs ELAC Debut et des haut-parleurs Dolby Atmos additionnels A4.2, vous serez au cœur d'une expérience audio en 3 dimensions incroyablement efficace. Les haut-parleurs A4.2 fourniront le son en hauteur sans avoir à installer d'enceintes au plafond pour obtenir les effets Dolby Atmos.

## Exigences pour la pièce

### Emplacement

Pour un effet optimal et pour minimiser l'émission des sons directement au niveau de l'auditeur, placez les enceintes compatibles Dolby Atmos au-dessus ou légèrement au-dessus de la hauteur de vos oreilles lorsque vous êtes assis. Évitez de placer les enceintes compatibles Dolby Atmos à plus de la moitié de la hauteur de votre mur.

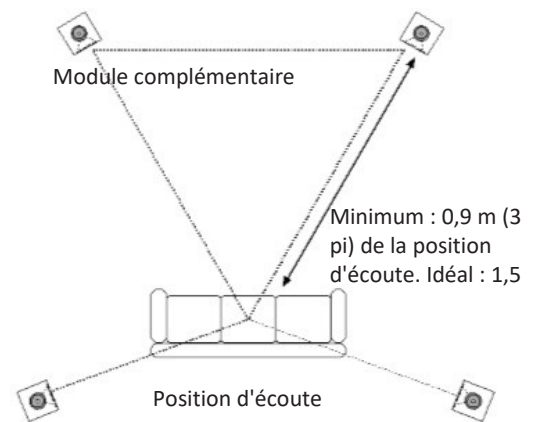

### Hauteur de la pièce

Pour une performance optimale, le plafond doit être plat (non incliné ou voûté), d'une hauteur de 4,27 m (14 pi) ou moins, et fait d'un matériau acoustiquement réfléchissant (cloison sèche, plâtre, bois dur ou autre matériau rigide n'absorbant pas les sons). La hauteur idéale du plafond est comprise entre 7,5 et 12 pieds (2,3 et 3,66 mètres). Un traitement pour l'absorption et la diffusion sonore visant à éliminer les réflexions indésirables provenant des murs et du sol est recommandé pour améliorer la qualité sonore et la performance du système.

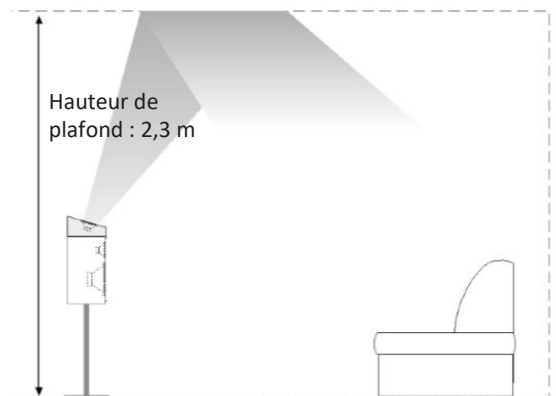



# Enceintes supplémentaires ELAC A4.2

## A4.2 DESIGN

Les haut-parleurs ELAC A4.2 ont été conçus pour prendre en charge la nouvelle technologie sonore Dolby Atmos. Ils sont optimisés pour être combinés aux haut-parleurs ELAC Debut tant au point de vue sonore qu'esthétique, mais ils peuvent également être utilisés avec n'importe quelle marque de haut-parleurs d'étagère ou de sol conventionnels sur le marché. La construction et les caractéristiques techniques des haut-parleurs A4.2 respectent les directives strictes établies par Dolby afin de vous offrir une véritable expérience Dolby Atmos.

Les enceintes A4.2 sont destinées à être placées sur le dessus des haut-parleurs d'étagère ELAC B5.2/B6.2 Debut ou des haut-parleurs de sol F5.2/F6.2 inclinés pour projeter le son vers le plafond. Les sons réfléchis par le plafond génèrent les informations sur la hauteur activées dans les sources contenant la technologie Dolby Atmos, puis sont mélangés aux sons provenant des sources traditionnelles

5.1 provenant de la configuration d'enceintes 7.1 de votre système de cinéma maison.

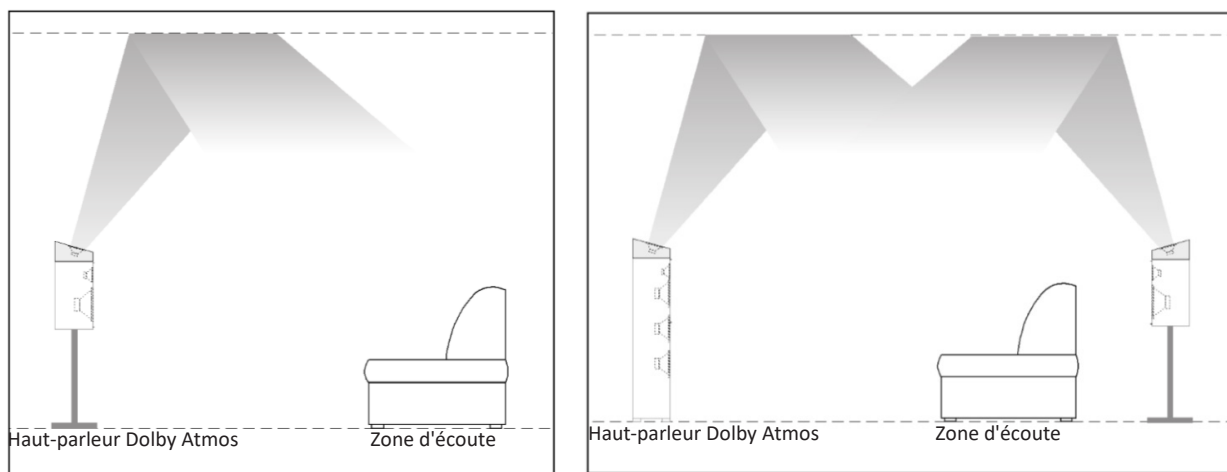

## Connexions

Référez-vous au mode d'emploi de votre récepteur AV Dolby Atmos pour les instructions de connexion. Ces instructions varient en fonction du fabricant.

Les enceintes A4.2 sont munies d'un haut-parleur concentrique équipé d'un haut-parleur d'aigus de 12,7 mm (1/2 po) placé au centre d'un haut-parleur de fréquences moyennes de 10,2 cm (4 po). Les haut-parleurs A4.2 doivent être placés au niveau des oreilles de l'auditeur, de préférence directement au-dessus de votre étagère existante ou de vos enceintes de sol. Les haut-parleurs A4.2 ne doivent pas être obstrués par des objets car une telle obstruction réduira considérablement les performances des haut-parleurs et dégradera les effets qu'ils essaient de reproduire.

# Configurations des enceintes Dolby Atmos

Il existe trois configurations de base Dolby Atmos lors de l'utilisation des enceintes supplémentaires A4.2.

- Configuration 5.1.2 : Cette configuration utilise une paire de haut-parleurs A4.2 en plus de vos haut-parleurs déjà existants de votre système à 5 canaux. La paire d'enceintes A4.2 serait ajoutée aux enceintes avant gauche et droite en tant que canaux de hauteur.
- Configuration 5.1.4 : Cette configuration utilise deux paires d'enceintes A4.2 en plus de vos haut-parleurs 5 canaux existants. Les enceintes A4.2 s'ajouteraient à la fois aux enceintes avant (gauche et droit) et aux enceintes arrière (gauche et droit) comme canaux de hauteur.
- Configuration 7.1.4 : Cette configuration utilise deux paires d'enceintes A4.2 en plus de vos haut-parleurs à 7 canaux existants. Les enceintes A4.2 s'ajouteraient à la fois aux enceintes avant (gauche et droit) et aux enceintes arrière (gauche et droit) comme canaux de hauteur.

Dans toutes les configurations, un ensemble d'enceintes A4.2 est attribué aux enceintes avant gauche et droite. La position idéale est directement au-dessus de vos haut-parleurs existants. Dans le cas où l'enceinte A4.2 ne peut pas être placée sur vos haut-parleurs en raison de restrictions, placez-la à une distance de 61 à 91 cm (2 à 3 pi) de vos haut-parleurs gauche et droit. Elles devraient de plus être placées au moins à la même hauteur que les haut-parleurs gauche et droit ou au-dessus, à une hauteur supérieure d'au maximum 46 cm (18 po).

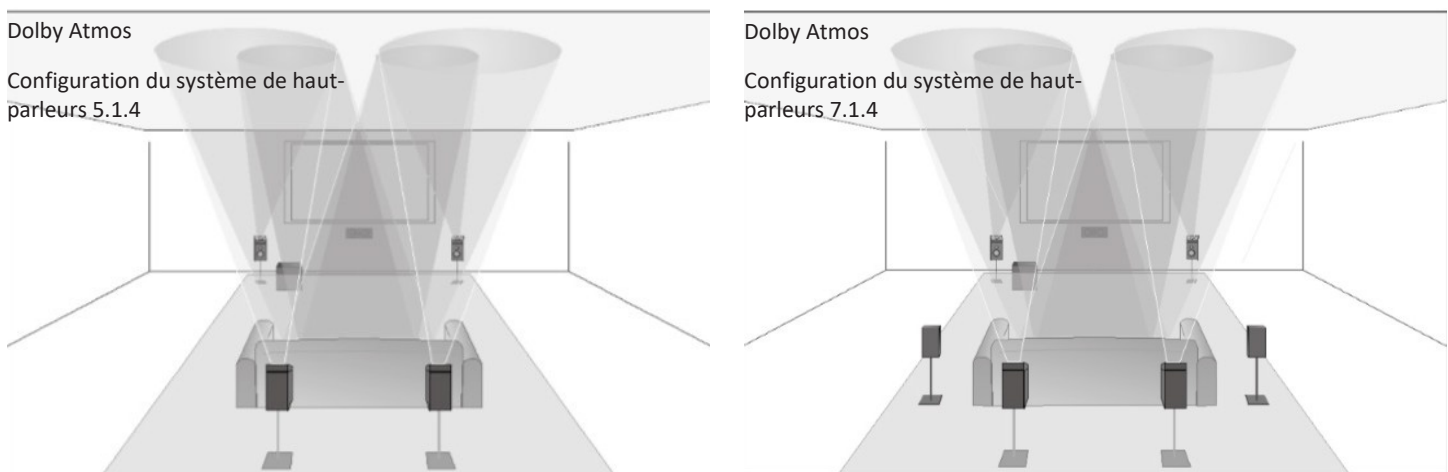

Utilisation latérale ou arrière dans un système 5.1.4 ou 7.1.4 :

Placez les enceintes A4.2 sur les haut-parleurs arrière gauche et droit. Si cela est impossible, placez-les à une distance de 61 à 91 cm (2 à 3 pi), à la même hauteur que les autres haut-parleurs ou au moins à 46 cm (18 po) au-dessus ou en dessous des autres haut-parleurs.

Pour obtenir des conseils supplémentaires sur une configuration d'enceintes plus élaborée ou si vous avez besoin de plus d'informations sur la technologie Dolby Atmos, veuillez visiter <http://www.dolby.com/us/en/technologies/dolby-atmos.html>.

Câblage/Réglage du niveau sonore :

Suivez les instructions du récepteur/amplificateur pour le câblage approprié des haut-parleurs A4.2. Lors de la configuration et de l'adaptation du niveau de sortie, reportez-vous au manuel d'utilisation de votre récepteur/amplificateur. Effectuez le réglage en fonction de la configuration de votre système et des recommandations du fabricant du récepteur/amplificateur.

Mise en garde: L'utilisation d'une puissance trop élevée peut entraîner une défaillance des haut-parleurs A4.2. Agissez de manière responsable lorsque vous écoutez vos enceintes à un volume extrêmement élevé car elles peuvent causer des dommages ou des pertes auditives.

# CARACTÉRISTIQUES TECHNIQUES

A4.2 - CARACTÉRISTIQUES TECHNIQUES	
TYPE DE BOÎTIER	SCELLÉ
CONFIGURATION	CONCENTRIQUE 2 VOIES
HAUT-PARLEUR DE GRAVES	10,2 cm (4 po) EN FIBRE ARAMIDE
HAUT-PARLEUR D'AIGUS	DOME EN POLYMÈRE DE 12,7 cm (1/2 po)
RÉPONSE EN FRÉQUENCE	180 à 20 000 Hz
FRÉQUENCE DE TRANSITION	2 000 Hz
PUISSANCE D'ENTRÉE MAXIMALE	80 W
SENSIBILITÉ	85 db à 2,83 v/1m
IMPÉDANCE NOMINALE	6 Ohms
ISOLÉ CONTRE LES PERTURBATIONS MAGNÉTIQUES	NON
FINITION	VINYLE DE COULEUR CENDRE NOIRE
LARGEUR	180 mm (7,09 po)
HAUTEUR	125 mm (4,92 po)
PROFONDEUR	234 mm (9,21 po)
POIDS (CHACUN)	2,5 kg (5,5 lb)

Fabriqué sous licence de Dolby Laboratories. Dolby, Dolby Atmos et le symbole double D sont des marques de commerce de Dolby Laboratories.

## **ELAC Americas Inc.**

### **Garantie limitée en Amérique du Nord**

#### **des haut-parleurs passifs (sans amplificateur intégré)**

ELAC Americas Inc. garantit à l'acheteur d'origine que ce produit est exempt de toute défectuosité matérielle et/ou de fabrication pour une période de 3 (trois) ans à compter de la date initiale d'achat. Au cours de cette période, la réparation ou le remplacement de pièces seront gratuits pour le propriétaire d'origine (voir les restrictions ci-dessous). L'expédition vers le centre de réparation et son retour seront à la charge de l'acheteur original.

#### **Restrictions**

- La garantie débute à la date initiale de l'achat chez un détaillant autorisé par ELAC Americas Inc.
- Ce produit est garanti uniquement pour un usage domestique et selon les limites de puissance maximale spécifiées dans ce manuel. La garantie de ce produit ne couvre pas une utilisation commerciale.
- Un produit qui a été modifié ou altéré de quelque façon que ce soit ne sera pas garanti.
- Un produit utilisé avec négligence ou soumis à un équipement défectueux ne sera pas garanti.
- Les produits dont les numéros de série ont été modifiés ou supprimés ne seront pas couverts par la garantie.

#### **Si des réparations sont requises**

Dans le cas où des réparations sont requises, veuillez contacter ELAC America au 888 541-0996 ou envoyez un courriel à [customerservice@elac.us](mailto:customerservice@elac.us) pour procéder aux réparations ou au remplacement du produit. Vous devrez présenter une preuve d'achat (copie ou facture originale). La totalité des frais d'expédition vers et depuis notre centre de réparation seront à la charge de l'acheteur d'origine.

#### **Garantie à l'extérieur de l'Amérique du Nord**

Cette garantie s'applique aux produits achetés aux États-Unis et au Canada. Pour les réclamations au titre de la garantie à l'extérieur de l'Amérique du Nord, veuillez contacter le revendeur/distributeur local du pays d'achat.

**ELAC** The life of sound.

ELAC AMERICAS INC.  
11145 KNOTT AVE. SUITES E & F  
CYPRESS, CA 90630

ELAC ELECTROACUSTIC GMBH  
FRAUNHOFERSTRASSE 16  
D-24118 KIEL, GERMANY